

19 ES	21	NUMERO	252688	22	FECHA DE PRESENTACION	26 A GO - 80	10 Y
	22	FECHA DE PRESENTACION					



ESPAÑA

MODELO DE UTILIDAD

1 DIC. 1980

30 PRIORIDADES:	31 NUMERO	32 FECHA	33 PAIS
-----	-----	-----	-----

47 FECHA DE PUBLICIDAD	51 CLASIFICACION INTERNACIONAL
	A45D 40/06

54 TITULO DE LA INVENCIÓN
APLICADOR DE COSMÉTICOS PERFECCIONADO.

71 SOLICITANTE (S)
EYELET IBERICA, S.A.

DOMICILIO DEL SOLICITANTE
TORREJON DE ARDOZ (Madrid).- Londres, s/n.- Apartado, 158

72 INVENTOR (ES)
-----

73 TITULAR (ES)
EYELET IBERICA, S.A.

74 REPRESENTANTE	Luis Ruiz Pascualos Marqués de Sta. Ana, 30 M A D R I D - 10
------------------	--

El Modelo de Utilidad objeto de la presente memoria se refiere, como su título indica, a un aplicador, ó porta barra de labios que reúne unas cualidades de utilización superiores a todas las que hasta el momento se conocen, tanto por su racional diseño, construcción y funcionamiento sencillos y un bajo costo como por conseguir plenamente el objetivo de mostrar el tono de la barra en exposición sin manipulaciones previas y sin pérdida de color por exposición prolongada, limitándose esta zona de inspección del contenido a una zona relativamente pequeña, reservándose los dos extremos del recipiente opacos para acabados decorativos y formas variadas.

Esencialmente consiste la presente invención en una pieza tubular exterior, obturada por su parte inferior y en cuya pared interior se ha dispuesto una doble canaladura helicoidal por los que discurren dos pitones diametrales previstos. en la parte inferior de la copa cilíndrica comportadora de la banda propiamente dicha, interiormente a la primera se aloja una segunda pieza realizada en material transparente, al menos una franja en la parte superior y del mismo diámetro que la primera, esta pieza interior lleva dos ranuras pasantes opuestas paralelas al eje en los que también se alojan los dos pitones de la copa de barra, siendo esta ranura la que, obligada a girar, impulsa a los pitones obligándoles a seguir la trayectoria helicoidal trazada en la pieza exterior, haciendo salir al lápiz, la pieza interior lleve un collarín transparente que resulta en prolongación de la pieza exterior con su mismo diámetro sobre el que se actúa para ejercer el desplazamiento entre ambas que hace salir al lápiz o barra. Esta misma pieza interior dispone de una prolongación superior cuyo borde quede

5.-

10.-

15.-

20.-

25.-

ligeramente mas bajo que el borde superior de la copa de la barra para evitar que aquella se manche del producto.

5.- Sobre esta prolongación se ajusta a presión, deslizando una tapa cilindrica que por su parte inferior hará tope con la banda transparente de la pieza interior protegiendo la barra que emerge en posición retraída.

La pieza interior encaja en la exterior por acoplamiento semitoroidal en el borde superior de la exterior y bajo la franja transparente de la interior.

10.- Para la mejor comprensión del invento que se preconiza, se acompaña una hoja de planos en la que, en tres figuras se detalla suficientemente la constitución y disposición de sus elementos componentes, así como su utilización y funcionamiento en un ejemplo de realización práctica no limitativo.

15.- La figura primera representa una vista en alzada del conjunto retraído y cerrado. La segunda se refiere a una vista analoga con la barra extraída en posición de uso. La tercera es un despiece del elemento que nos ocupa.

20.- La numeración que acompaña a las figuras tiene el significado que se desprende de la siguiente explicación.

25.- La pieza interior (10) se acopla sobre la exterior (1), quedando fijadas entre sí por la nervadura (5) de (10) que encaja en la canaladura correspondiente (9) de (1), permitiendo el giro entre ambas. Interiormente a (10) se aloja la copa cilindrica (2) comportadora de la barra o lapiz (3). Los pitones (7) de la copa (2) discurren introducidos en la ranura recta (11) de (10) y en la helicoidal (6) de (1), de tal forma que, al actuar sobre la banda transparente (5) de (10) la ranura (11) arrastra a los pitones (7) a los cuales obliga a seguir por la ranura (6) de (1) con lo cual asciende la copa (2) y la barra

(3) hasta que el bode superior de (12) sobrepase un poco al borde superior (19) de la pieza (10). Sobre esta prolongación (19) se ajusta la tapa (4) a presión hasta hacer tope con la banda (5) quedando las superiores de la tapa (4) la banda transparente (5) de la pieza interior (10) y la pieza exterior (1) formando un mismo cilindro.

10.- La ranura recta (11) de la pieza interior (10) dispone en sus extremos de unos alojamientos (12) inferior y (13) superior para que los pitones (7) alojados en cualquiera de estas posiciones limite, no puedan descender o ascender por esfuerzo axial, siendo necesario el empuje lateral ejercido sobre la pieza (10).

15.- Serán independientes del objeto de la presente invención los materiales, formas, colores y dimensiones y en general todo cuanto no altere, cambie o modifique la esencialidad de la invención.

20.- Descrita suficientemente la naturaleza y objeto de este Modelo de Utilidad, se hace constar que las características esenciales sobre las que ha de recaer la concesión del mismo están comprendidas en las notas reivindicatorias que en la pagina siguiente se detallan.

REIVINDICACIONES

5.- 14.- Aplicador de cosmeticos perfeccionado, caracterizado por comprender una pieza tubular abierta en su extremo superior en la que se aloja otra con facultad de giro entre ambas disponiendo esta de una nervadura semitoroidal que en caja en un surco de características complementarias practicada interiormente cerca de la embocadura de la pieza exterior y que impide el desplazamiento axial entre ambas.

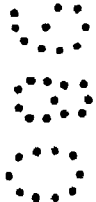
10.- 21.- Aplicador de cosméticos perfeccionado, caracterizado por comprender, según reivindicación anterior, la pieza interior conformada preferentemente en material transparente, especialmente en una banda intermedia de igual diámetro que la pieza exterior, disponiendo superiormente a esta banda una prolongación tubular de longitud conveniente para cubrir la barra o lápiz retractil alojada en la referida pieza interior habiéndose previsto en la zona tubular superior la adaptación de una tapa deslizante que, con igual diámetro que la banda transparente hace tope sobre ella obturando el conjunto que queda uniforme en cuanto a diámetro.

20.- 31.- Aplicador de cosmeticos perfeccionado, caracterizado por comprender, según reivindicaciones anteriores, una tercera pieza tubular deslizante por el interior de las anteriores y en la cual se aloja el lápiz o barra de cosmetico, disponiendo en su interior de una obturación o tope, siendo la barra retenida a través de unas patas, que se ajustan en el interior haciendo tope en la obturación.

25.-

4.- Aplicador de cosmeticos perfeccionado, caracterizado por comprender, según reivindicaciones anteriores, en el interior de la pieza exterior una doble canaladura helicoidal por la que discurren los dos resaltos diametralmente opuestos, conformados cerca de la base de la pieza transportadora del lapiz o barra, la cual sube al accionar la pieza interior, actuando sobre la zona transparente ya que esta en su parte inferior dispone de dos ranuras paralelas al eje que obligan a los resaltos a seguir la trayectoria helicoidal con lo que se consigue el ascenso de la barra disponiendose en los extremos de las ranuras pasantes, sendos ensanchamientos ligeramente desalineados de cuya posición es preciso girar la pieza para sacar los resaltos evitandose así que en las posiciones límite la barra se introduzca por presión axial o salga por gravedad al invertirla deformandose la barra o manchando el interior de la tapa.

5.- APLICADOR DE COSMETICOS PERFECCIONADO.



- - - - -

Todo ello tal y como se describe y reivindica en la memoria que antecede que consta de SIETE hojas escritas a máquina por una sola de sus caras y planos que la ilustran.

Madrid, 26 de Agosto de 1.980

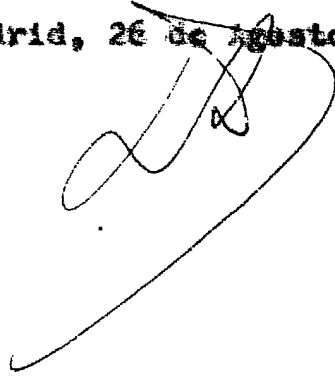
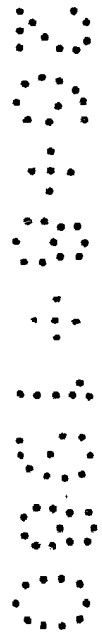
A large, stylized handwritten signature in black ink, written over the date. The signature is cursive and somewhat abstract, with a long horizontal stroke at the bottom.A vertical column of ten circular patterns of dots, arranged in a vertical line on the right side of the page. Each pattern consists of a central dot surrounded by a ring of smaller dots, resembling a stylized 'O' or a similar symbol.

FIG. 1

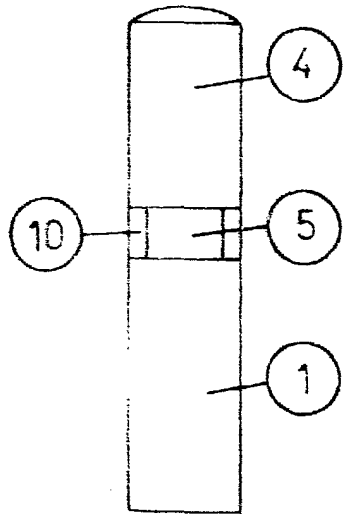


FIG. 2

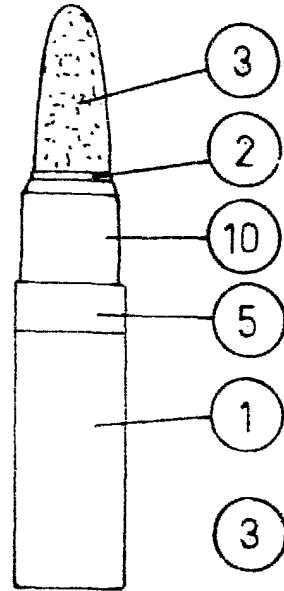
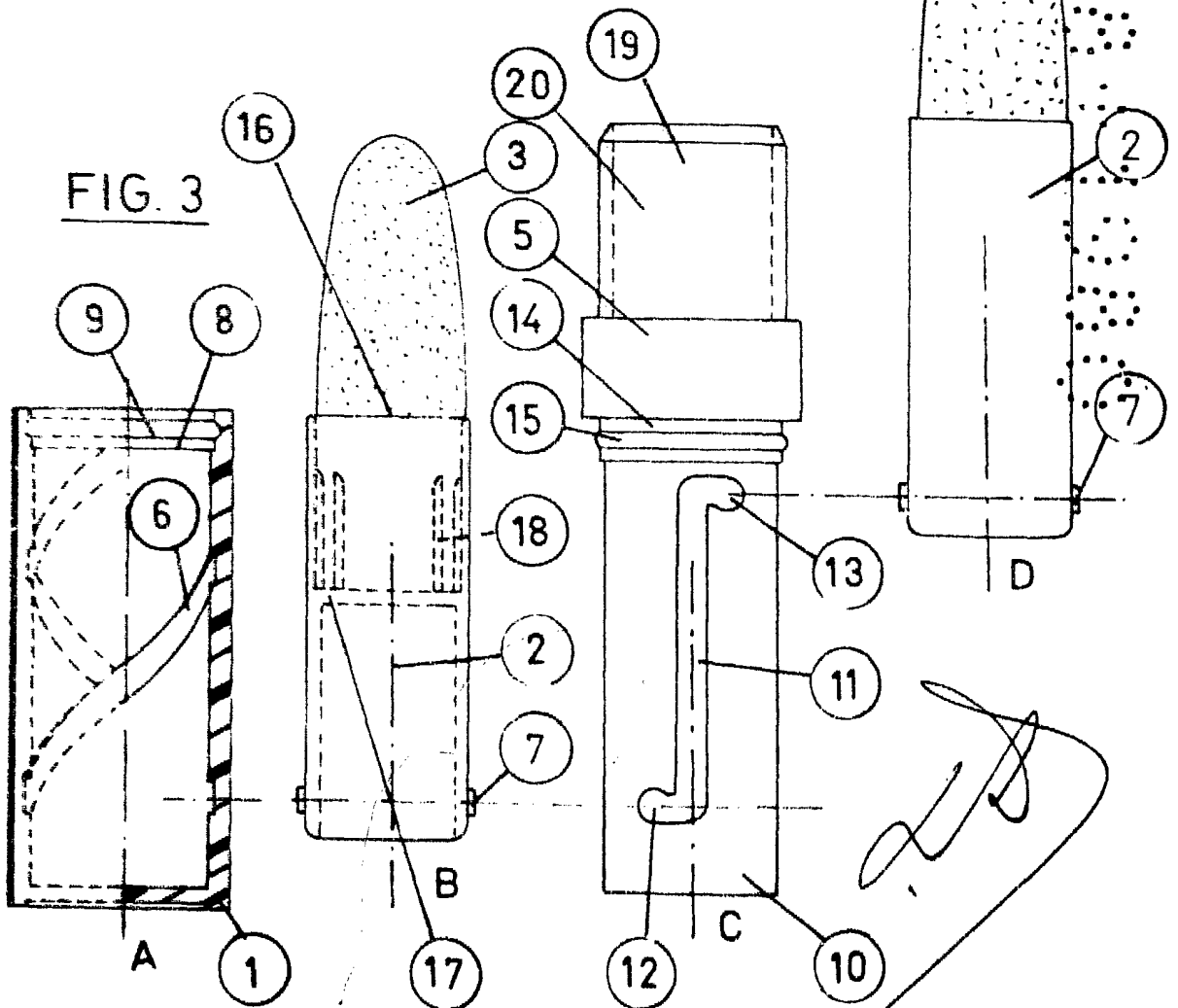


FIG. 3



ESCALA VARIABLE