



ESPAÑA

**MODELO DE UTILIDAD**

NUMERO	<b>52659</b>
FECHA DE PRESENTACION	<b>22 AGO. 1980</b>

(30) PRIORIDADES:	(31) NUMERO	(32) FECHA	(33) PAIS
-------------------	-------------	------------	-----------

(47) FECHA DE PUBLICIDAD	(51) CLASIFICACION INTERNACIONAL <b>F 95 D 95/02</b>
--------------------------	---

(54) TITULO DE LA INVENCION

**PORTA-BOTELLAS ADAPTABLE A BANDEJAS DE FRIGORIFICOS**

(71) SOLICITANTE

**EUROENVASES, S.A.**

DOMICILIO DEL SOLICITANTE

**OYON (Alava)**

(72) INVENTOR (ES)

(73) TITULAR (ES)

**EUROENVASES, S.A.**

(74) REPRESENTANTE

**M.V. DE LA TORRE**

Memoria Descriptiva -

La presente solicitud de registro de Modelo de Utilidad concierne como su enunciado indica, a un porta-botellas adaptable a bandejas de frigoríficos, de acuerdo con la descripción detallada que del mismo se realizará, debiendo de interpretarse todos sus conceptos en su más amplio sentido.

La originalidad de este nuevo porta-botellas radica en el hecho de que con su utilización podrán ser habilitados esos huecos que en los frigoríficos y entre sus diferentes bandejas quedan inservibles. El mismo está constituido basicamente por una pieza alargada de sección en -U- la cual quedará colgada por la parte inferior de los entrepaños, recibiendo en su interior una botella, pudiéndose colocar tantas unidades como lugares queden libres, y pudiendo ser retirados caso de no ser necesaria su utilización.

Para la debida comprensión de este objeto, se adjunta a la presente memoria descriptiva, una hoja de planos, en la que a título de ejemplo se representan todas y cada una de las partes que lo forman.

En la citada hoja de planos, se representa una perspectiva del porta-botellas, colgado en el correspondiente entrepaño y siendo portador de una botella, estando referencidas las siguientes partes principales:

El porta-botellas está constituido por una pieza única -1- obtenida en una fase de fusión y moldeo de un material termoplástico apropiado, la cual presenta sección en forma de -U-, llevando en sus perfiles superiores unas pestañas -2- con sus extremos doblados, y contando en su plano superficial con una serie de ranuras transversales -3-.

Esta pieza así diseñada y en virtud de la posibilidad de deformación eventual del material en que está fabricada, podrá

22.8.1980

- 3 -

ser llevada bajo el correspondiente entrepaño -4- del frigorífico y engarzadas sus pestañas -2- en las varillas -5- del entrepaño, quedando así suspendido de este y con la posibilidad de recibir a su través a una botella -6-.

5 Las ramuras -3- serán determinantes para un mejor enfriamiento de la botella, suponiendo además un ahorro considerable de material. +

10 Descrita suficientemente la naturaleza del Modelo, se hace constar expresamente que cualquier modificación de detalle que se introduzca en el mismo, quedará incluida dentro de esta protección, en tanto que no altere o modifique esencialmente su finalidad característica.

NOTA:

15 Por último, se declaran de novedad y utilidad, las siguientes:

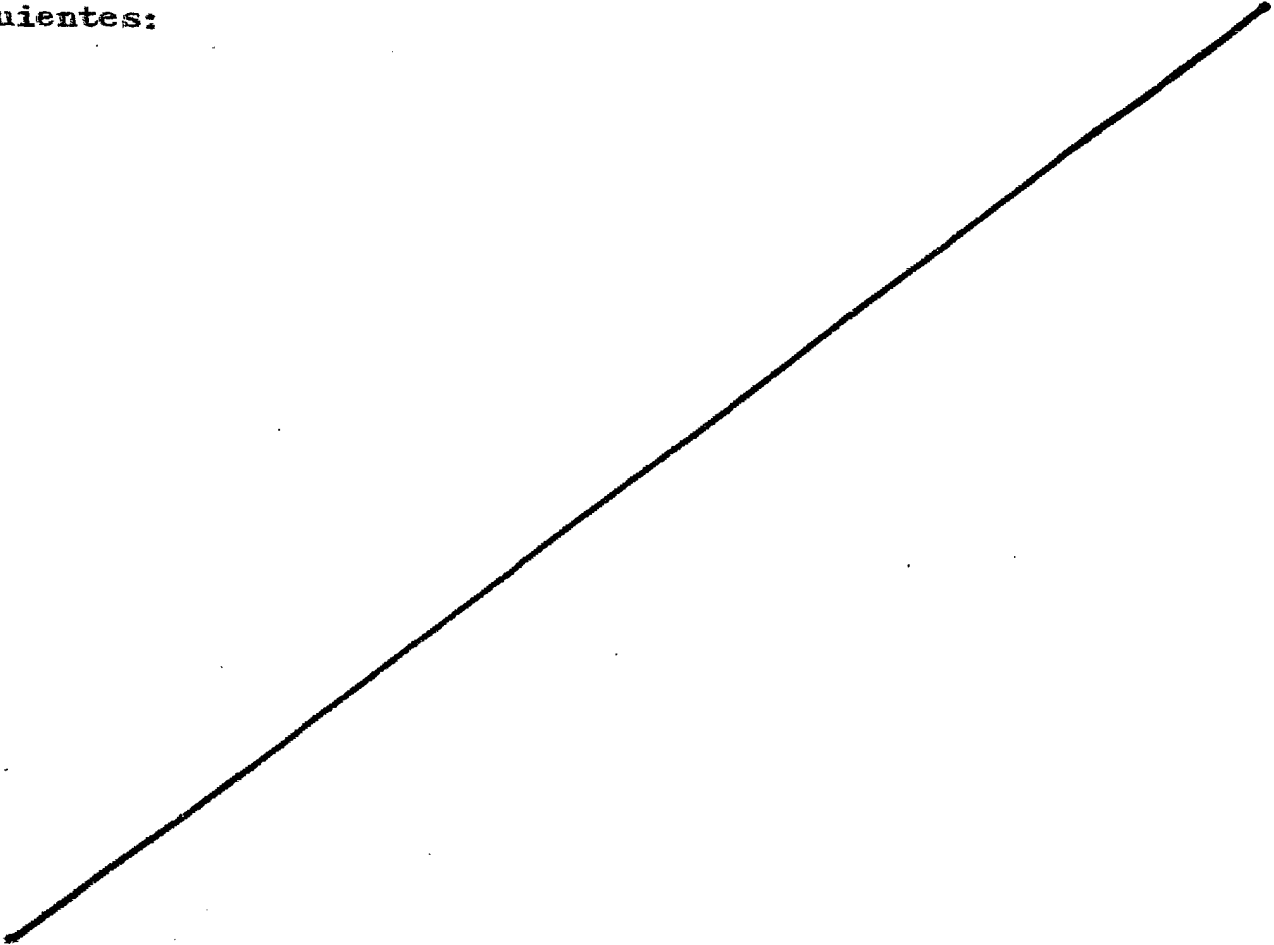

22.000.1000

- REIVINDICACIONES -

1ª.- Porta-botellas adaptable a bandejas de frigoríficos, caracterizado esencialmente porque el mismo está constituido por una pieza hueca semicilíndrica obtenida en una fase de fusión y moldeo de un material termoplástico, la cual se halla abierta por -  
5 ambos extremos, estando su superficie surcada por una serie de -  
ranuras transversales, y llevando en sus bordes longitudinales, -  
unas solapas con sus extremos doblados hacia el exterior, a través de los cuales será posible engancharlos en las varillas de -  
10 los propios entrepaños del frigorífico quedando suspendido por -  
la parte inferior de estos y dispuesto para la recepción de la -  
botella.

2ª.- "PORTA-BOTELLAS ADAPTABLE A BANDEJAS DE FRIGORIFICOS".-

Consta la presente memoria descriptiva de cuatro hojas numeradas y mecanografiadas por una sola cara a las que se acompaña una de planos para su mejor comprensión.

MADRID, 22 AGO 1980

M. V. DE LA TORRE  
P. P.

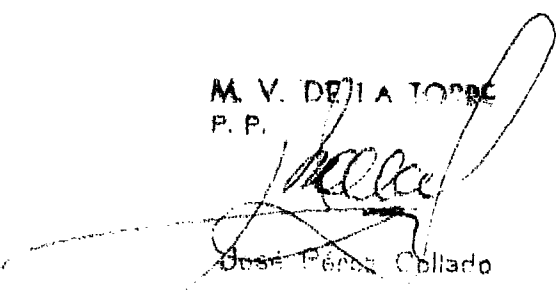
  
José María Collado

2281980

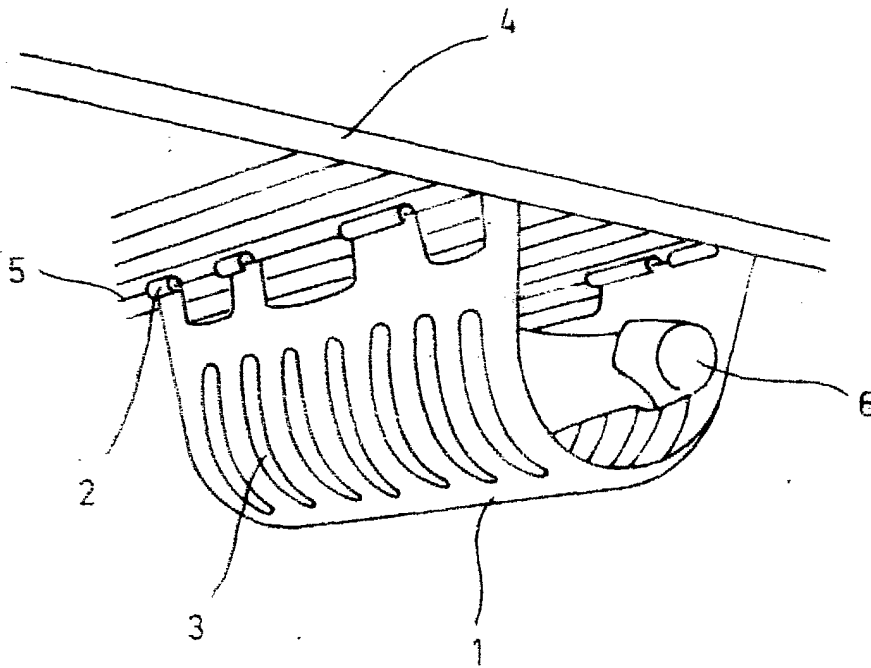

ESCALA VARIABLE  
MADRID 22 AGO. 1980

M. V. DE LA TORRE  
P. P.

Handwritten signature of José Pérez Collado.

José Pérez Collado