

PARA MECANIZACION

REGISTRO DE LA PROPIEDAD INDUSTRIAL

10 ES 11 21 22	NUMERO 252.614	10 Y
	FECHA DE PRESENTACION 19-8-80	



ESPAÑA

MODELO DE UTILIDAD

16-11-80
B 16 NOV. 1980

30 PRIORIDADES	32 FECHA	33 PAIS
31 NUMERO		

67 FECHA DE PUBLICIDAD	51 CLASIFICACION INTERNACIONAL
------------------------	--------------------------------

54 TITULO DE LA INVENCIÓN
"TECHO PARA AUTOBUSES O AUTOCARES DE POLIESTER"

71 SOLICITANTE (S)
CARROCERA CASTROSUA, S.A.

DOMICILIO DEL SOLICITANTE
SANTIAGO DE COMPOSTELA (La Gruña).- c/ Boicasa, s/n

72 INVENTOR (ES)
DON JOSE-MANUEL CASTRO RODRIGUEZ

73 TITULAR (ES)
CARROCERA CASTROSUA, S.A.

74 REPRESENTANTE
DON DOMINGO DIAZ UNGRIA

5 El Modelo de Utilidad objeto de la presente memoria, se refiere como su título indica a un TECHO PARA AUTOBUSES O AUTOCARES DE POLIESTER, que reúne unas cualidades de utilización muy superiores, a cuantos con análoga misión, han aparecido hasta el momento en el mercado, tanto por su racional diseño, como por su sencillez y eficacia.

10 Esencialmente, consiste la presente invención, en la adaptación a la parte superior de la carrocería de un autobús ó autocar, de una capota de cierre de ésta carrocería, integrando la misma, varios módulos que unidos forman una sola pieza, adaptable en el techo, pudiendo ser de una sola pieza, presentando la ventaja (debido al material en el que se construye) de permitir obtener unas líneas aerodinámicas de gran vistosidad y utilidad, con un reducido peso, que proporcionará gran estabilidad al autobus o autocar y desapareciendo la corrosión por soldaduras o remaches, logrando en definitiva obtener unas líneas generales en capota que muy difíciles y costosas resultarían de obtenerse en chapa.

15 Para la mejor comprensión del invento que se preconiza se acompaña hoja única de planos, en la que, en una figura se detalla suficientemente la constitución y disposición de sus elementos componentes, así como su utilización, en un ejemplo de realización práctica, no limitativo.

20 En la figura única se ofrece en perspectiva la trasera de un vehículo autobus con capota separada.

25 La numeración que acompaña a las figuras tiene el significado, que se cita a continuación.

- 1- Módulo trasero
- 2- Módulo central
- 3- Módulo lateral
- 4- Línea aerodinámica
- 5- Puntos fijación techo a restos de carrocería
- 6- Puntos fijación resto de carrocería a techo
- 7- Lateral vehículo

8- Capota techo

9- Trasera.

10- Línea unión de módulos entre sí (en caso de ser sistema modular).

35

Dependiendo de la longitud del autocar o autobuses, se situaran los módulos centrales (2) en el número conveniente, procediéndose a unir los mismos con los módulos traseros (1) y delanteros (3), según líneas de unión (10) y procediéndose por los puntos de fijación (5) a la unión de la capota resultante, al resto de la carrocería (6) lateral (7), trasera (9) y parte delantera.

40

Este Modelo es realizable en cualesquiera de tamaños y materiales adecuados, siendo susceptible de toda clase de modificaciones de detalle en tanto que estas no alteren su fundamento.

- N O T A -

45

Los puntos de invención propios y nuevos que son objeto de la presente solicitud de Modelo de Utilidad en España por veinte años son los siguientes.

REIVINDICACIONES

50

1- TECHO PARA AUTOBUSES O AUTOCARES DE POLIESTER, caracterizado por comprender unos módulos, que convenientemente unidos entre sí, forman la capota o cubierta del autobús o autocar ofreciendo una línea aerodinámica, el techo de poliester puede fabricarse en una sola pieza.

55

2- TECHO PARA AUTOBUSES O AUTOCARES DE POLIESTER, según reivindicación anterior caracterizado porque comprende un menor peso, por el material en que se construye, lo cual ofrece una mayor estabilidad al autocar o autobus.

60

3- TECHO PARA AUTOBUSES O AUTOCARES DE POLIESTER, según reivindicaciones anteriores caracterizado porque en su conjunto y debido al material que lo forma, la eliminación de sol-

dadura, con ausencia de los correspondientes peligros de corrosión en la carrocería.

65 4- TECHO PARA AUTOBUSES O AUTOCARES DE PO LIESTER, según reivindicaciones anteriores caracterizado porque - comprende la posibilidad de dar a la capota, variadas formas, que - en chapa resultaría muy laborioso y costoso.

5- TECHO PARA AUTOBUSES O AUTOCARES DE PO LIESTER.

70 Tal y como se ha descrito en la memoria que antecede y para los fines en ella especificados.

Consta la presente memoria descriptiva de tres hojas escritas a máquina por una sola cara.

Madrid, 19 de Agosto de 1.980

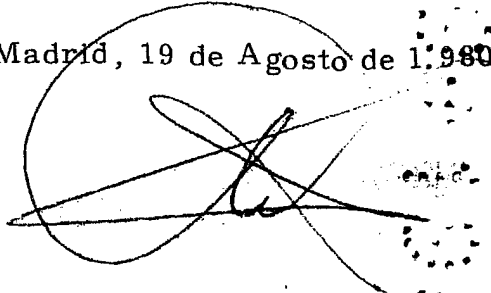

19.8.1980

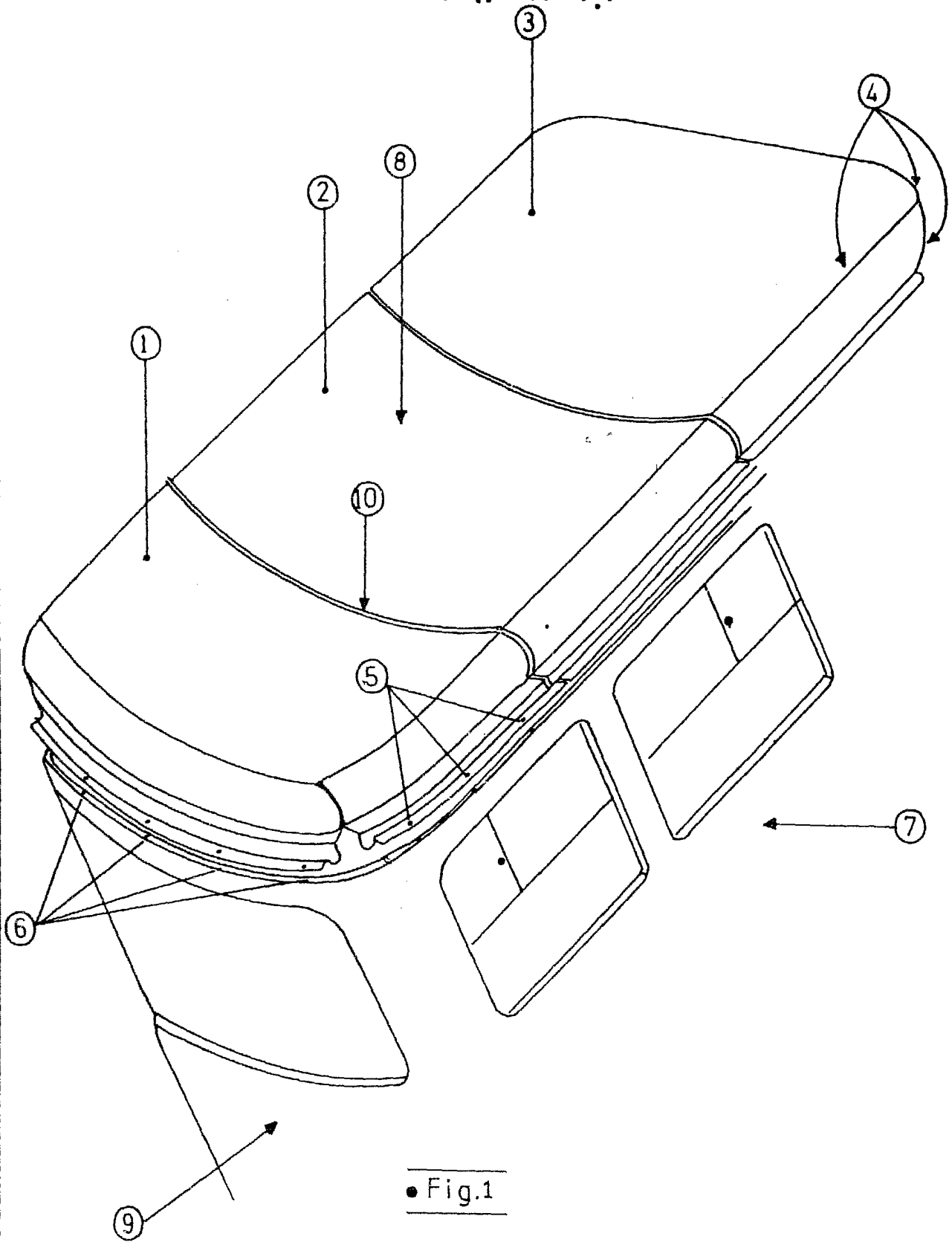

• Fig.1

ESCALA VARIABLE

19 AGO. 1980
DOMINGO NGZ UNGRI
P. P.