



ESPAÑA

PARA AMPLIAR

16. 2-81

(18) ES	(19) NUMERO	(20) Y
(21)	252490	
(22)	FECHA DE PRESENTACION	
	8-8-80-	

MODELO DE UTILIDAD

16 FEB. 1981

(30) PRIORIDADES:	(31) NUMERO	(32) FECHA	(33) PAIS

(37) FECHA DE PUBLICIDAD	(38) CLASIFICACION INTERNACIONAL
	B62D 31/02

(54) TITULO DE LA INVENCIÓN

"CARROCERIA PARA AUTOCAR Y AUTOBUS MEJORADA"

(71) SOLICITANTE (S)

CARROCERA CASTROUSA, S.A.

DOMICILIO DEL SOLICITANTE

SANTIAGO DE COMPOSTELA (La Coruña), Boisaca s-n

(72) INVENTOR (ES)

DON JOSE-MANUEL CASTRO RODRIGUEZ

(73) TITULAR (ES)

CARROCERA CASTROUSA, S.A.

(74) REPRESENTANTE

DON JOSE PONS TORRES

5 El Modelo de Utilidad objeto de la presente Memoria, se refiere como su título indica a la " CARROCERIA PARA AUTOCAR Y AUTOBUS MEJORADA ", que reúne unas cualidades de utilización muy superiores a cuantos con análoga misión han aparecido hasta el momento en el mercado, tanto por su racional diseño, como por su sencillez y eficacia.

10 Consiste el presente Modelo en una protección para autocar ó autobús mejorada, adaptable al chasis del mismo, con ventajas en sus líneas aerodinámicas y practicables en su capota para acceso del sistema de refrigeración, poseyendo puertas automáticas de mando en cabina-conductor, con lunas perfectamente visibles por su rasgadura, como lo son los practicables de viajeros, con sus ventanales, en su parte posterior.

15 Para la mejor comprensión del invento que se preconiza, se acompaña tres hojas de planos, en las que tres figuras se detallan suficientemente la constitución y disposición de sus elementos componentes, así como su utilización, en un ejemplo de realización práctica no limitativo.

20 En la figura primera se ofrece una perspectiva del lateral derecho del vehículo acabado.

En la figura segunda se muestra la perspectiva del frente del vehículo acabado.

En la figura tercera se presenta la perspectiva de la trasera del vehículo acabado.

25 La numeración que acompaña a las figuras, tiene-

el mismo significado para ambas, siendo este el siguiente:

- 1.- Gualdera lateral.
- 2.- Cerquillo luna practicable.
- 3.- Accesorio aire acondicionado.
- 4.- Capota Vehículo.
- 5.- Puerta plegable delantera.
- 6.- Puerta plegable trasera.
- 7.- Parabrisa delantero y diafano.
- 8.- Parabrisas trasero y diafano.
- 9.- Retrovisores.
- 10.- Escobillas limpiadoras.
- 11.- Lugar colocación matricula.
- 12.- Lugar colocación publicidad.
- 13.- Juego pilotaje de luces reglamentario.
- 14.- Trasera.
- 15.- Delantera.
- 16.- Luna corrediza y ventiladora.

Con gualderas laterales (1), frontales o delantera (15), trasera (14) y capota vehiculo (4) se dispone el autocar o autobús, con su sistema de aireación (3) que puede en otras estaciones ser sustituido por el corrido de luna (2)-(16). El acceso y deceso, se realiza mediante el plegado de puertas (5) y (6), mandadas automaticamente en cabina de conductor.

Serán independientes del objeto de la presente invención, los materiales, formas, colores y dimensiones, que po-

drán ser variables y en general cualquier otro detalle accesorio ó secundario, siempre que no altere, cambie o modifique la esencialidad de la invención propuesta.

55 Descrita suficientemente la naturaleza y objeto de este Modelo de Utilidad, que se solicita así como la forma de llevarlo a la práctica, se hace constar que deberá recaer precisamente la concesión del mismo, sobre las particularidades características que comprenden las siguientes:

60 REIVINDICACIONES

1.- CARROCERIA PARA AUTOCAR Y AUTOBUS MEJORADA, - caracterizada por comprender sobre su chasis metálico y convencional, gualdera, trasera y delantera que ofrecen aspecto de figura - paralelepédica y aerodinámica en sus aristas.

65 2.- CARROCERIA PARA AUTOCAR Y AUTOBUS MEJORADA, - según reivindicación anterior, caracterizada por comprender, puertas delanteras y traseras, plegables en su mitad, accionadas por sistema convencional desde cabina de conductor.

70 3.- CARROCERIA PARA AUTOCAR Y AUTOBUS MEJORADA, - según reivindicaciones anteriores, caracterizada por comprender lugares de colocación de publicidad, con juegos de pilotajes, escobillas limpiadoras y varios convencionales.

4.- CARROCERIA PARA AUTOCAR Y AUTOBUS MEJORADA.

75 Tal y como se ha descrito en la presente memoria descriptiva y para los fines en ella especificados, consta la presente memoria de tres hojas escritas a máquina por una sola cara.

Madrid, 8 de Agosto 1.980

JOSÉ PONS TORRES

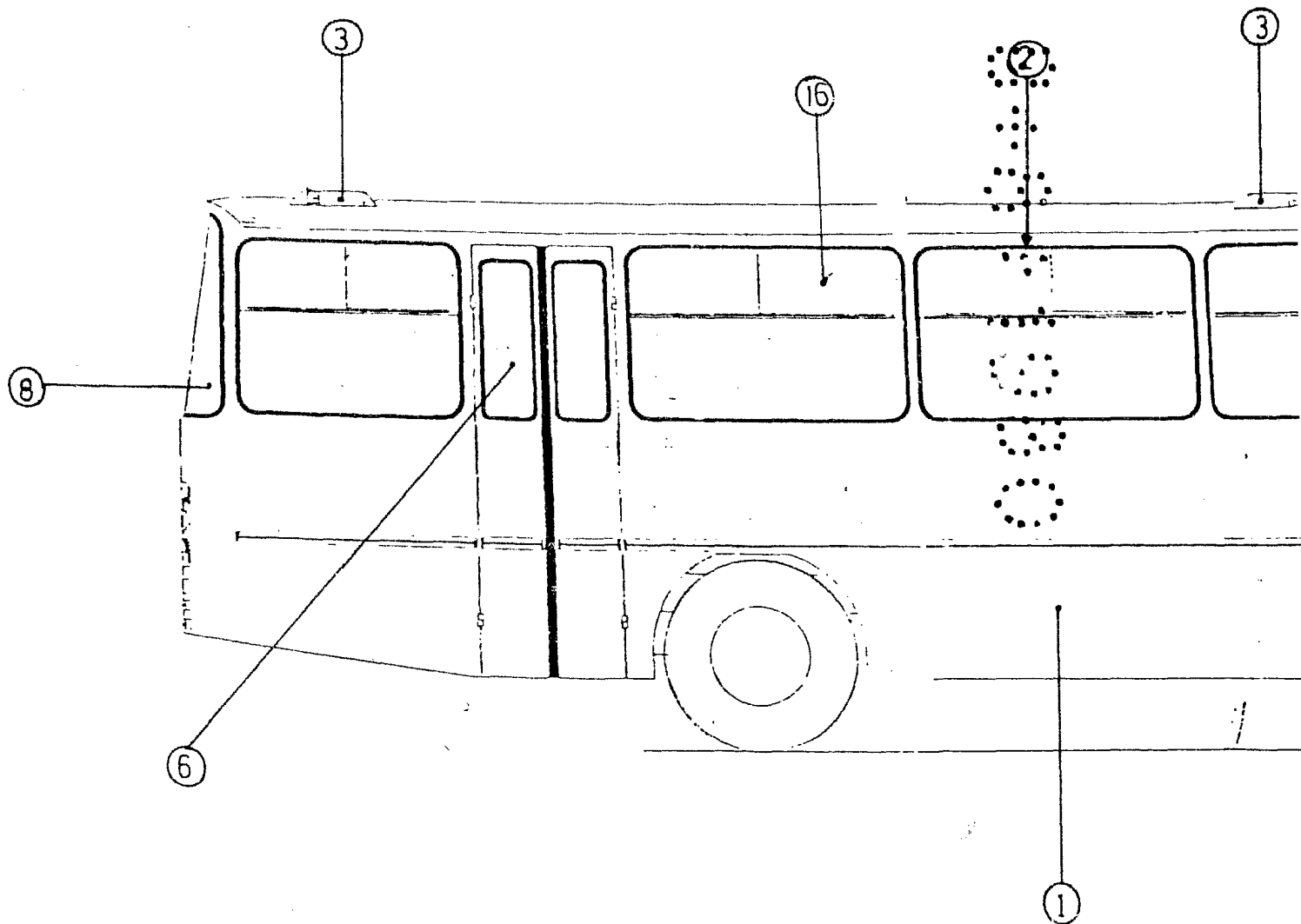

• Fig.1

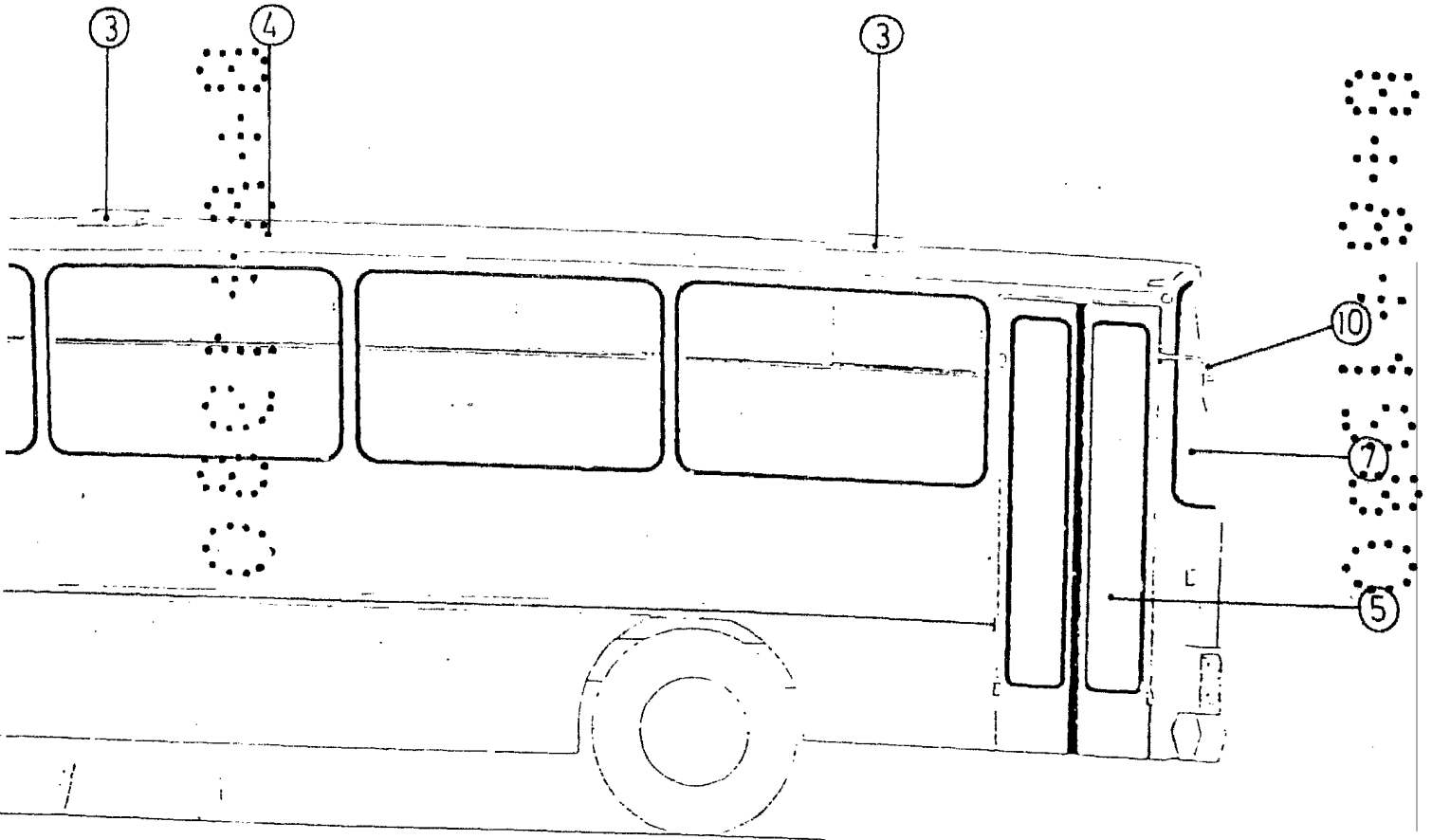

g.1

8 AGO. 1983  
JOSE PONS TORRES

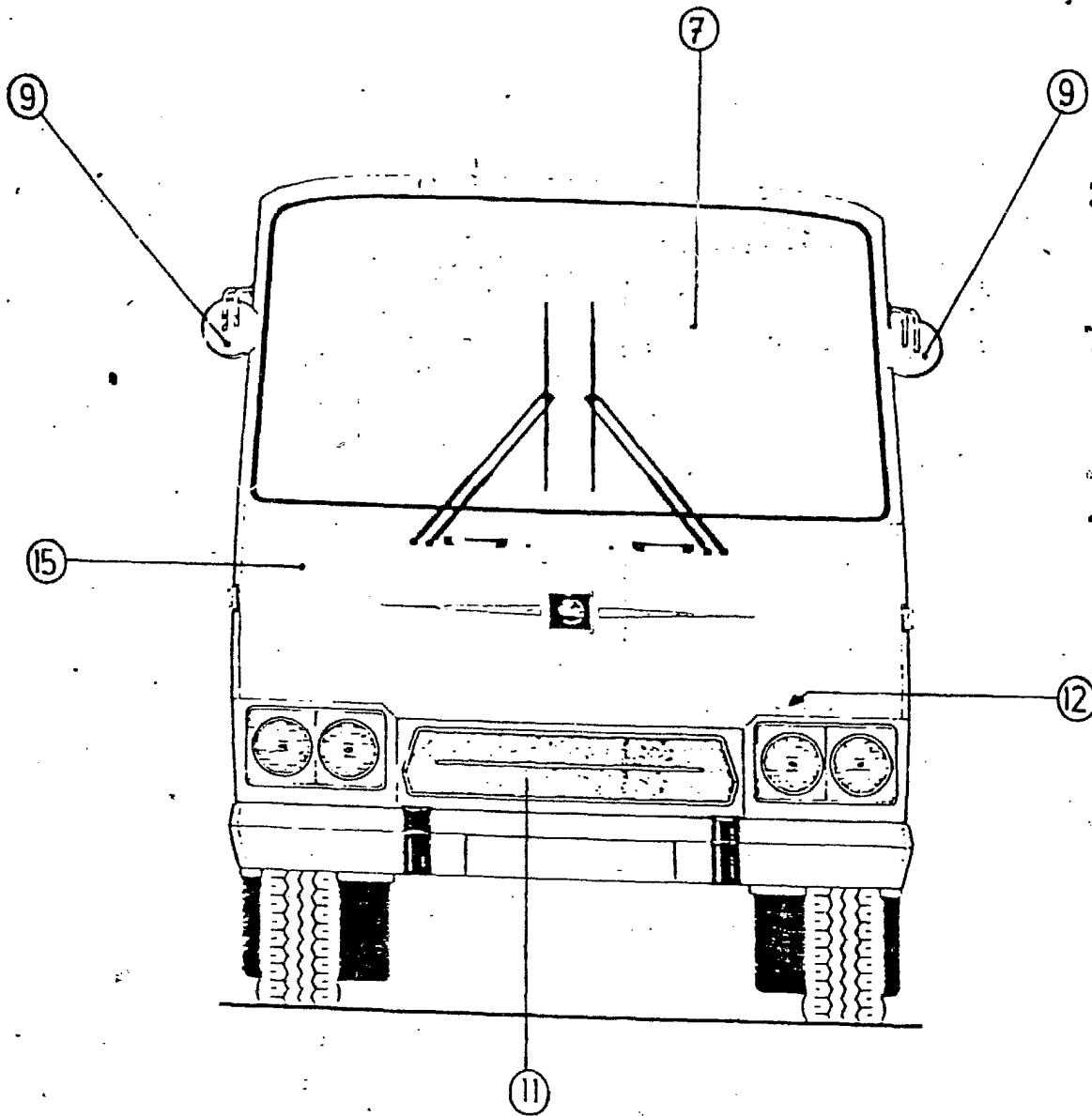

• Fig. 2

8 ABO. 1980

JOSÉ PONS TORRES

ESCALA VARIABLE

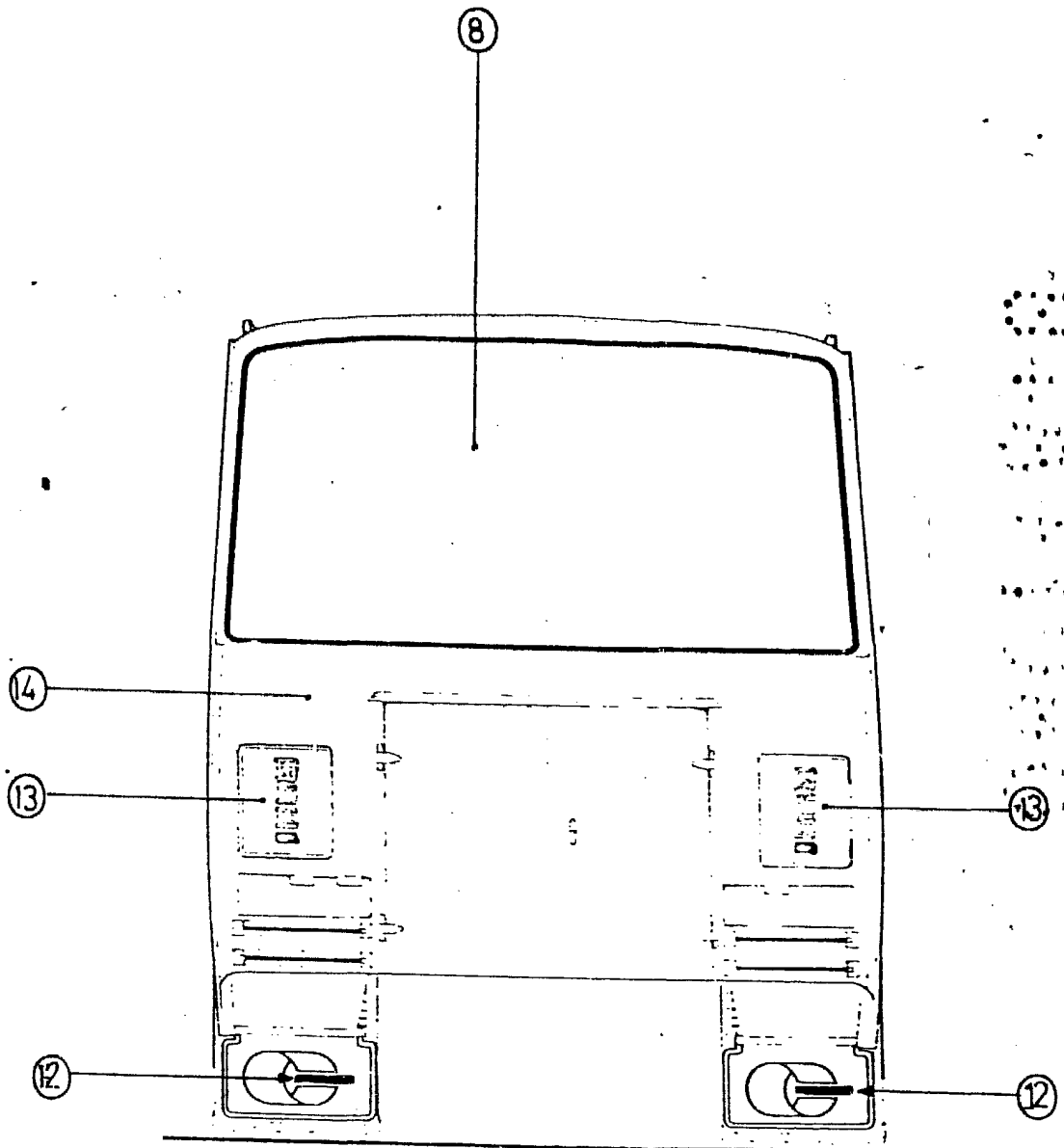

• Fig. 3

8 AGO. 1980

JOSÉ PONS TORRES

ESCALA VARIABLE