



ESPAÑA

19	ES	11	NUMERO	10	Y
		21	252488		
		22	FECHA PRESENTACION		
			- 8 AGO. 1980		

MODELO DE UTILIDAD

16 JUN. 1981

30	PRIORIDADES:	32	FECHA	33	PAIS
	31	NUMERO			
		P 29 32 302.2	9 de Agosto de 1.979		R. Federal Alemana.

47	FECHA DE PUBLICIDAD	51	CLASIFICACION INTERNACIONAL
			B60J3/00

54	TITULO DE LA INVENCIÓN
	VISERA QUITASOL PARA VEHICULOS.

71	SOLICITANTE (ES)
	Gebr. HAPPICH GmbH.

	DOMICILIO DEL SOLICITANTE
	Clausenbrücke 1, D 5600 Wuppertal, República Federal Alemana.

72	INVENTOR (ES)
	Lothar Viertel, Klaus-Peter Kaiser, Manfred Nowak.

73	TITULAR (ES)

74	REPRESENTANTE
	D. JOSE MIGUEL GOMEZ-ACEBO y POMBO

El presente Modelo de Utilidad se refiere a una visera quitasol para vehículos, con un espejo iluminado mediante una fuente luminosa eléctrica, estando asociadas al eje del cojinete de giro la línea eléctrica y una parte del contacto eléctrico para la conexión y desconexión de la fuente luminosa, y adaptándose las posiciones de conmutación mediante el movimiento relativo entre el eje del cojinete y el cuerpo del quitasol, al desplazarse éste.

Es ya conocido aprovechar el eje del cojinete de giro para la conexión de la línea eléctrica ó también de solo un terminal conductor de corriente para la fuente luminosa, al tratarse de espejos de quitasol iluminados. En la conducción doble (+ -) están previstos dos hilos que se pasan por el eje de giro desarrollado hueco. En otra ejecución el eje del cojinete está desarrollado forzosamente de un material conductor eléctrico y el polo contrario como cable con otro conductor protegido mediante una envuelta aislante. Es además conocido pasar solo un único conductor de corriente por el eje del cojinete mismo (eje metálico) y efectuar la segunda conducción de corriente de otro modo, por ejemplo por el contracojinete.

Estas variantes de construcción presentan en cada caso desventajas especiales; en parte son de tipo técnico de fabricación y en parte perjudican considerablemente la función permanente y la seguridad continua. Así pues es desventajoso utilizar un eje metálico, especialmente porque el eje del cojinete de giro consta siempre de dos brazos en ángulo entre sí y debido a ello existe un alojamiento en ángulo vivo para el conductor eléctrico. En especial cuando la fabricación del eje de cojinete se realiza a partir de secciones de tubo existen gravosas desventajas, como se expondrá más adelante.

El Modelo de Utilidad 68 08 205, B 60 J, 3/02 se fundamenta en general en un eje de cojinete a partir de secciones de tubo y presenta diferentes variaciones de la configuración de un semejante eje.

5 En un eje metálico se considera como desventajoso el que tiene que partirse de una pieza en bruto tubular, que primero que tiene que fabricarse, y se necesitan en total varias fases de trabajo para dar al eje la forma definitiva. Es forzosamente necesario concretamente rebarbar las superficies de corte porque de otro modo las aristas vivas y dentelladas al girarse ó al abatirse el cuerpo del quitasol provocan deterioros en la configuración del cojinete y luego cuando se pasa ó introduce una línea eléctrica aislada, se deteriora muy rápidamente este aislamiento. Asimismo se necesita mucho tiempo cuando se introducen en el montaje las líneas por el eje del cojinete, en especial cuando el acodamiento del eje es de aproximadamente 90°, lo cual es el caso en la mayoría de los cojinetes de giro.

10 El eje de cojinete metálico según el modelo de Utilidad constituye en cada ejemplo de ejecución, para ahorrar partes de construcción, una parte de contacto de conexión; para esto tiene que mecanizarse todavía más. O bien tiene que dotarse de un elemento de contacto por separado, ó sea presentar una configuración de dos zonas, concretamente un lugar de contacto y un lugar aislado, ó tiene que darse al eje una forma diferente de la circular mediante cortes ó aplanamientos formando superficies de contacto. Estas ejecuciones muestran que un eje de cojinete metálico solamente especialmente uno fabricado a partir de secciones de tubo, es desfavorable bajo el punto de vista técnico de fabricación y es también propenso a averías durante el servicio.

15 Las desventajas que resultan de un eje de cojinete me

tálico de este tipo a consecuencia de la técnica, se refieren -
 sin embargo también al contracontacto. Es absolutamente necesari-
 5 rio siempre un muelle de contacto, concretamente para la puesta
 en contacto impulsada y también para la autolimpieza de las su-
 perficies de contacto. Esta necesaria construcción del muelle
 de contacto tiene que asociarse ahora a otra parte, y concreta-
 mente partes de la inclusión de estabilización del cuerpo del q
 quitasol, de manera que las inclusiones del quitasol tienen que
 equiparse, no solo como hasta ahora con un perfil de cojinete -
 10 para el alojamiento del eje de cojinete, sino que tienen que
 presentar más bién una configuración adicional, que mantenga -
 con seguridad al muelle de contacto. Se ha de exponer además -
 que según el actual estado de la técnica la inclusión de esta-
 bilización en el curso del quitasol es de material sintético, -
 15 de manera que el muelle en configuración y alojamiento tiene
 que estar equipado también para la unión con una línea eléctri-
 ca.

El cometido de la invención es dotar a una visera qui-
 20 tasol para vehículos que tiene un espejo iluminado por una fuen-
 te luminosa eléctrica, de una línea de alimentación eléctrica -
 para la fuente luminosa, técnicamente sencilla y que presenta -
 una alta utilidad.

El cometido se soluciona esencialmente según la inven-
 25 ción porque el eje del cojinete de giro está desarrollado hueco
 y es de un material no conductor eléctrico, guía en forma ais-
 lada por lo menos a un ramal de la línea de corriente y la con-
 figuración del extremo del eje del cojinete cogido en el cuerpo
 del quitasol sirve como soporte para una parte de contacto de -
 conexión eléctrico. Si bién la ejecución según la invención com-
 30 prende un eje de cojinete que no se produce en su forma final -

necesariamente en una única fase de trabajo, que es por ejemplo una pieza en bruto inyectada que se dobla posteriormente ó obtiene también posteriormente otra conformación, en caso por desprendimiento de viruta, se parte sin embargo en la ejecución según la invención de una pieza en bruto inyectada que obtiene su forma utilizable definitiva sin ningún tipo de trabajo posterior. Mediante esto se fabrica un cuerpo de construcción barato y siempre con la misma forma, combinable con otros componentes sin dificultad. Además puede utilizarse un semejante eje de cojinete ya como cuerpo aislante, por el cual se pasa sin ninguna desventaja un conductor pelado, ó no provocan ninguna perturbación - las líneas aisladas deterioradas. Como especial ventaja de un eje de cojinete desarrollado como pieza inyectada, se ha de exponer el soporte fabricable sin ningún trabajo adicional para el contacto de conexión eléctrico, para lo cual únicamente el extremo del eje de cojinete cogido en el cuerpo de quitasol está desarrollado correspondientemente a la forma de la parte a alojar - del contacto de conexión eléctrico.

Aquí es conveniente que el soporte para una de las partes del contacto de conexión eléctrico es un espacio libre prismático ó ovalado que se complementa con la sección transversal de la parte de contacto a alojar, ó también un espacio libre cilíndrico con un seguro contra el giro, como por ejemplo una ranura longitudinal ó una escotadura del extremo de la cabeza, en la que penetra una configuración de seguridad para la inmovilización segura de la parte de contacto. Esto tiene lugar de modo sencillo por cuanto que el seguro contra el giro de la parte de contacto de conexión cogida por el soporte del eje del cojinete es una leva de contacto que atraviesa la pared del soporte.

Para pasar fácilmente en el montaje él ó los conducto

res eléctricos, es especialmente ventajoso si el hueco del eje de giro en cada brazo de la figura angular está desarrollado totalmente pasante y saliendo al exterior en la zona del vértice, y siendo el eje del cojinete en la zona donde coinciden los dos huecos de los brazos que están en ángulo entre sí, un espacio libre agrandado respecto a los extremos de los huecos y que pasen unos a otros. Esta configuración sirve exclusivamente para introducir sin problemas la líneas eléctricas; es así pues posible pasar la líneas eléctricas desde un extremo de brazo hasta el espacio libre y llevar el extremo de la líneas que llega al espacio libre al otro extremo acodado del eje de cojinete, partiendo de espacio libre. Pero es también posible llevar a los extremos del eje de cojinete los dos extremos de la líneas partiendo del espacio libre.

5.

10.

15.

20.

25.

30.

Para formar un recorrido de resorte lo más grande posible y contrarrestar la fatiga de las propiedades de resorte, la parte de contacto de conexión eléctrica cogida por el soporte del eje de cojinete se estructura mediante un resorte metálico en forma de U con una leva de contacto que está dispuesta en la zona del extremo libre de un brazo del resorte en forma de U. Mediante esta configuración pueden cumplirse totalmente todas las exigencias necesarias de un contacto de resorte.

En el dibujo están representada de modo simplificada la invención, en el que.

La figura 1 muestra un eje para un cojinete de giro del cuerpo de visera quitasol con equipamiento eléctrico.

Las figuras 2, 3 y 4 muestran de la diferentes vistas de la parte de contacto del interruptor como pieza estampada.

Con 1 se designa un eje de cojinete; los distintos brazos del eje de cojinete 1 desarrollados en ángulo, están do-

5. todos de huecos 2 para alojar partes eléctricas todas por describir. Mientras que el hueco en el brazo de fijación vertical es completamente pasante, y presente una sección transversal esencialmente igual, el hueco del brazo de eje de cojinete destinado para alojar el cuerpo de la visera quitasol presente un soporte 3 estructurado a modo de cámara. El soporte 3 está desarrollado en su forma complementario a una parte de contacto 4 para un contacto de conexión eléctrico, de tal manera que la parte de contacto 4 esté cogida seguramente por el soporte 3 sin medidas adicionales. Para el aseguramiento de la parte de contacto 4 en el soporte 3 se ha de hacer contribuir de todos modos también un conductor eléctrico 5 eléctrico que está unido en forma indismontable y eléctricamente con la parte de contacto 4. Se vé que cuando el conductor eléctrico está fijado seguro contra el desplazamiento, también el soporte 3 mantiene con seguridad y en forma duradera a la parte de contacto 4. La parte de contacto 4 puede cogerse sin embargo también de otro modo en el soporte 3, tanto radial como también axialmente, si una leva de conexión 6 atraviesa la pared del soporte 3 y así asume además de la formación del contacto el aseguramiento contra desplazamiento. Los dos huecos acaban en la zona del vértice del eje de cojinete 1 en un espacio libre 7 desarrollado agrandado; éste espacio sirve esencialmente como se representa de trazos y puntos, para introducir más fácilmente el conductor 5 eléctrico.

Este conductor se introduce concretamente con su extremo libre por el lado del soporte 3 hasta que la parte de contacto 4 esté cogida completamente por el soporte 3. Después de esto se pase el extremo libre del conductor eléctrico desde el espacio libre 7 por el otro brazo del eje de cojinete 1.

Las figuras 2 a 4 muestran la parte de contacto 4 eléctrica como la que está cogida por el soporte 3 según se aprecia en la figura 1. Tal y como se desprende de la figura 2, esta parte de contacto está configurada esencialmente en forma de U, formando la zona de los brazos un resorte de contacto 8 que en la zona de su extremo que queda libre está dotado de una leva de contacto 9. La leva de contacto 9 consta de un bimesterial y puede estar unida de cualquier modo con el resorte de contacto 8 como por ejemplo mediante soldadura blanda, soldadura dura, mediante remaches propios ó remaches por separado. Queda aquí abierta la forma de unir el conductor 5 eléctrico con la parte de contacto 4a; está previsto un alojamiento para el extremo libre aislado del conductor 5 eléctrico, el cuál está formado por una lengüeta cortada libre y conformada a modo de grapa.

5.

10.

15.

Descrita suficientemente la naturaleza del invento, así como la manera de realizarlo en la práctica, debe hacerse constar que las disposiciones anteriormente indicadas son susceptibles de modificaciones de detalle en cuanto no alteren su principio fundamental.

20.

REIVINDICACIONES

5. 1.- Visera quitesol para vehículos, con un espejo iluminado por una fuente luminosa eléctrica, estando asociadas al eje del cojinete de giro la línea eléctrica y una parte del contacto eléctrico para la conexión y desconexión de la fuente luminosa, adaptándose las posiciones de conmutación mediante el movimiento relativo entre el eje del cojinete y el cuerpo del quitesol, al dislocarse éste, caracterizada porque el eje del cojinete de giro está desarrollado hueco, consta de un material no conductor eléctrico y guía en forma aislada por lo menos a un ramal del conductor eléctrico, y la configuración del extremo del eje de cojinete, cogido en el cuerpo de la visera quitesol, sirve como soporte para una parte del contacto de conexión eléctrico.

10.

15.

20. 2.- Visera según la reivindicación 1, caracterizada porque la parte de contacto de conexión eléctrica cogida por el soporte del eje de cojinete es un resorte metálico configurado en forma de U con una leva de contacto dispuesta en la zona del extremo libre de un brazo del resorte en forma de U.

25. 3.- Visera según las reivindicaciones 2, caracterizada porque la parte de contacto de conexión eléctrica presenta brazos de apriete estructurados a modo de gape, los cuales son cerrables unos respecto a otros y alojan aprisionado a un extremo de contacto de la línea eléctrica.

4.- Visera quitasol para vehículos, tal y como queda sustancialmente descrito en la presente Memoria, y en los dibujos adjuntos.

Esta Memoria consta de nueve hojas, escritas a máquina por una sola cara.

5.

Madrid, 10 ENE. 1901

Gebr. HAPPECH GmbH

A. M. GOMEZ AGUIRRE Y COMBA

n. o. Firmado: J. Surroca D. I.

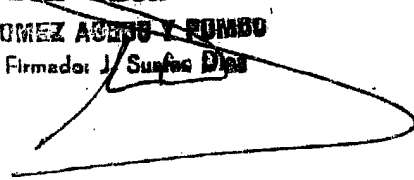

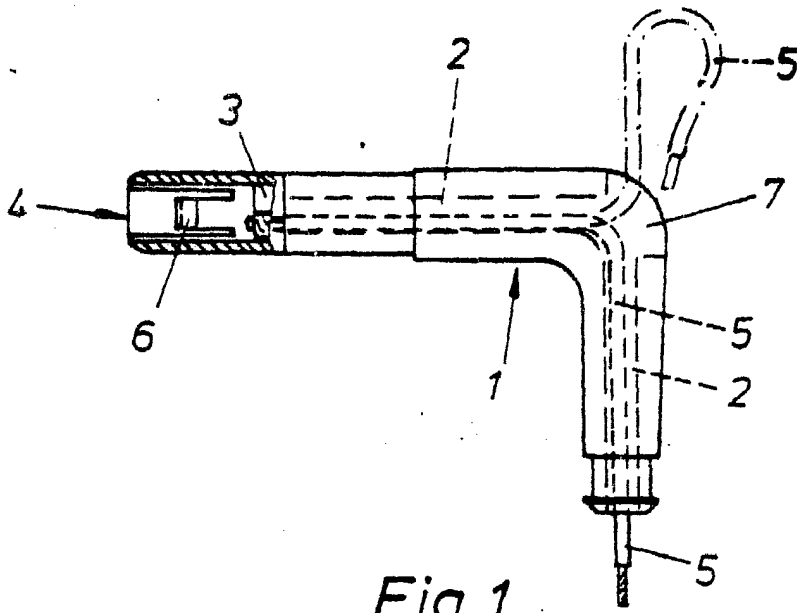

Fig. 1

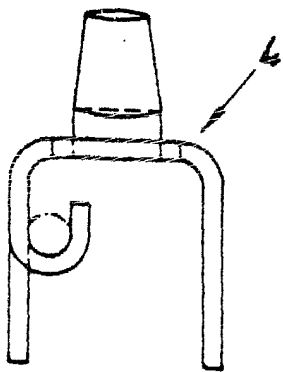

Fig. 2

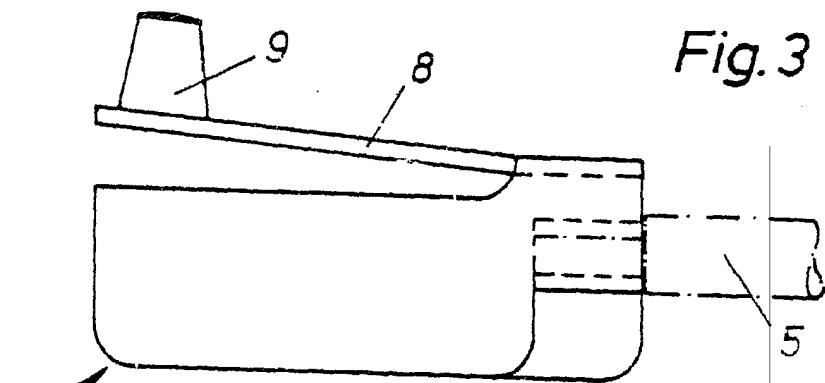
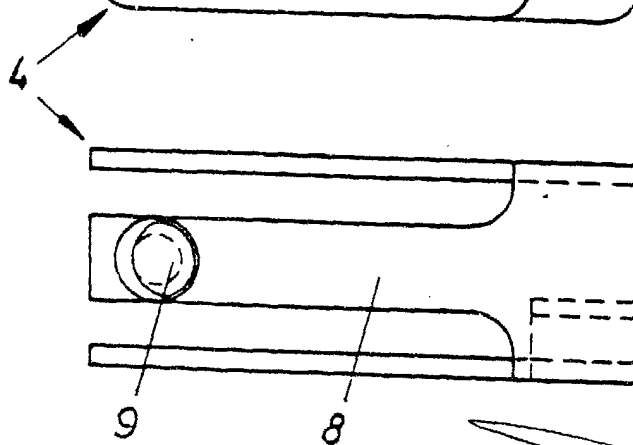

Fig. 3



ESCALA VARIABLE

Fig. 4

18 ENE. 1901

Madrid

LA UNICA ASERVO Y PUNTO
Firmador J. Suarez Diaz