

ES	(11) N.º	252371	Y
	(21) N.º		
	(22) FECHA DE PRESENTACION	1 AGOSTO 1980	



ESPAÑA

MODELO DE UTILIDAD

16 NOV. 1980

~~1 AGOSTO 1980~~

(30) PRIORIDADES:	MICROFILMADO MICROFICHAS	(33) PAIS
(31) NUMERO		

(47) FECHA DE PUBLICIDAD	(51) CLASIFICACION INTERNACIONAL A 47 G 29/00
--------------------------	--

(54) TITULO DE LA INVENCIÓN
"DISPOSITIVO EMBELLECEDOR PARA ACCESORIOS DE BAÑO Y COCINA"

(71) SOLICITANTE (ES)
INDUSTRIAL METALURGICA PERALTESA, S.A.

DOMICILIO DEL SOLICITANTE
PERALTA (Navarra) - Avda. de Funes, núm. 12.

(72) INVENTOR (ES)

(73) TITULAR (ES)

(74) REPRESENTANTE
MODESTO POLO SANZ - Agente Oficial de la Propiedad Industrial.

La presente Memoria descriptiva se refiere, como su enunciado indica, a un dispositivo embellecedor para cubrir los puntos de fijación de accesorios de baño, cocina y otros elementos, tal que toalleros, ménsulas, estanterías y otros.

Como es sabido, en cualquiera de los accesorios de baño y cocina, principalmente, se cuida el cubrir los elementos de fijación sobre la pared, al objeto de ocultar partes verdaderamente antiestéticas.

Realmente existen en la actualidad numerosos dispositivos embellecedores, si bien todos ellos resultan sumamente sofisticados o por el contrario notablemente antiestéticos.

Con el fin de resolver estos inconvenientes de una manera eficaz se ha desarrollado el presente dispositivo, de gran sencillez y altas posibilidades decorativas.

De acuerdo con la invención, el presente dispositivo está constituido por una pieza envolvente, en forma de casquete esférico, cuya superficie exterior puede ser decorada, mientras que interiormente presenta un cajado de superficie de tonel, en el que encaja una pieza conjugada, dotada de paredes elásticas, que se fija solidariamente a la pieza o extremo de fijación del accesorio, creándose así un conjunto altamente decorativo.

A continuación se hará una descripción completa del aludido dispositivo con referencia a los dibujos que se acompañan, en los cuales se representa, a simple título de ejemplo, no limitativo, una forma preferente de realización, susceptible de todas aquellas modificaciones de detalle que no alteren fundamentalmente sus características

- esenciales.

En dichos dibujos:

La figura 1, representa un alzado del conjunto en semisección.

5 La figura 2, muestra una vista en planta, igualmente semiseccionada.

10 Como se desprende de la detenida observación, el dispositivo embellecedor está constituido por un casquete esférico (2), o forma variable, cuya superficie externa se puede decorar de muy diversas maneras, mientras que interiormente comporta un cajeadado (5), de forma de tonel, en el que encaja una pieza resorte (3), constituida por una superficie conjugada, dotada de una serie de ranuras verticales, de modo que se obtenga una cierta elasticidad.

15 Dicha pieza resorte (3) se fija por medio de un tornillo (4) al extremo o medio de fijación (1) del accesorio, previsto para ser fijado por medio de tornillos (6) a la pared, de manera que, una vez colocada y montada la pieza resorte (3), sea posible encajar a presión la cubierta embellecedora (2), siempre con posibilidad amovible, de forma que el accesorio pueda ser desmontado.

20

Cabe destacar que el propio tornillo (4) que fija la pieza resorte (3) puede servir para fijar el accesorio, cuando por ejemplo se trata de un accesorio dotado de dos extremidades.

25

La forma, dimensiones y materiales podrán ser variables y, en general, cuanto sea accesorio o secundario, siempre que no altere, cambie o modifique la esencialidad del objeto que se describe.

30 Los términos en que queda redactada esta Memoria

- son ciertos y fiel reflejo del objeto descrito, debiéndose tomar con carácter amplio y nunca en forma limitativa.

5

10

15

20

25

30

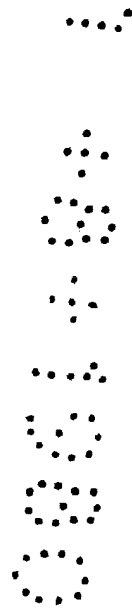

REIVINDICACIONES

1ª).- Dispositivo embellecedor para accesorios de baño y cocina, c a r a c t e r i z a d o porque comprende un casquete envolvente, preferentemente esférico, de superficie externa decorada convenientemente, mientras que en el interior se prevee un cajeadado de superficie de tonel, en el que encaja una pieza resorte conjugada, fijada mediante un tornillo al cuerpo de fijación del accesorio, de manera que dicho casquete cubra los elementos de fijación del citado accesorio, pudiendo ser el propio medio de fijación el que fije a la pieza resorte.

2ª).- Dispositivo embellecedor para accesorios de baño y cocina, según la anterior reivindicación, caracterizado porque la pieza resorte está constituida por una serie de láminas radiales a partir de un centro de fijación, dotadas de una cierta flexibilidad, de modo que, al reunirse coaxialmente y alojarse en el interior del cajeadado de la pieza envolvente embellecedora, se presione contra la superficie receptora, actuando como medio de retención de la misma.

3ª).- "DISPOSITIVO EMBELLECEDOR PARA ACCESORIOS DE BAÑO Y COCINA", tal y como queda sustancialmente descrito en la presente Memoria y en los dibujos adjuntos.

Esta Memoria consta de cuatro hojas foliadas y mecanografiadas por una sola cara.

MADRID, 1 - AGO. 1980

P. A.

[Handwritten signature]
S. F.

FIG. 1

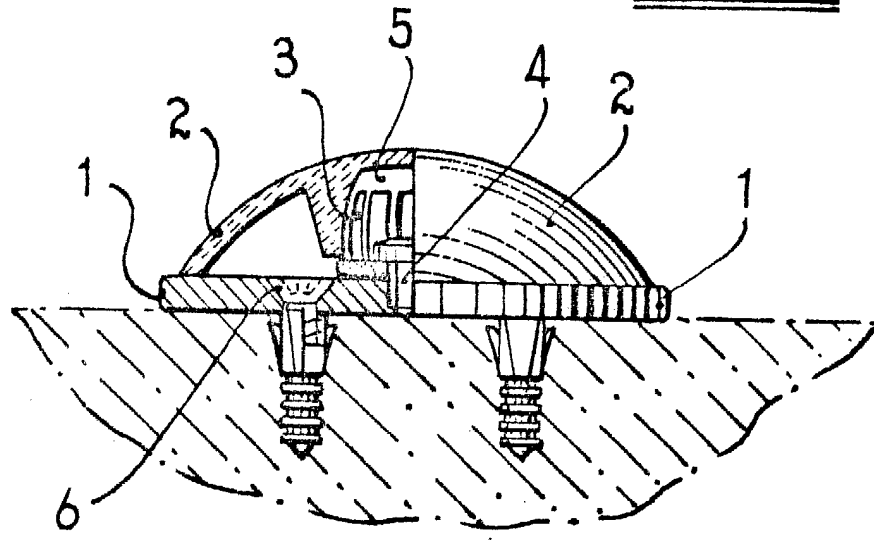
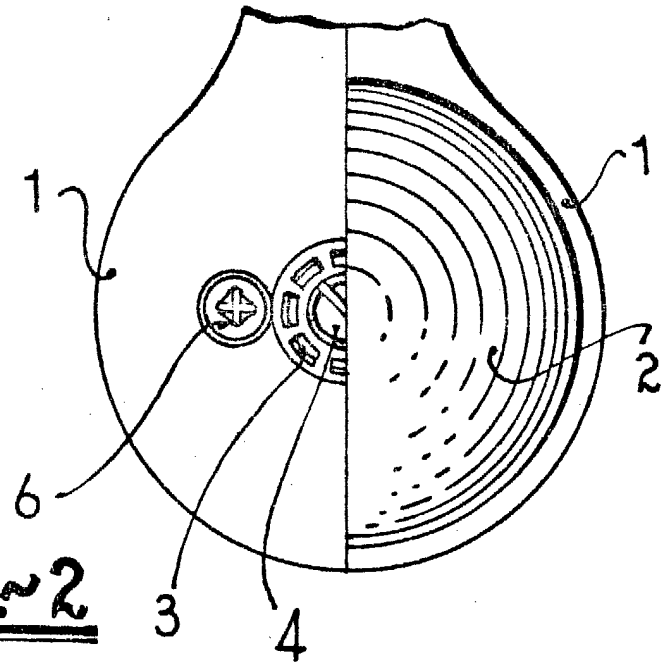

FIG. 2



MADRID, 1 - AGO. 1980

Antonio P. B.

Antonio P. B.

ESCALA VARIABLE