



ESPAÑA

18 ES	11	NUMERO	252366	16 Y
	21			
	22	FECHA DE PRESENTACION		

16 NOV. 1980

MODELO DE UTILIDAD

30 PRIORIDADES:	32 FECHA	33 PAIS
31 NUMERO		

47 FECHA DE PUBLICIDAD	51 CLASIFICACION INTERNACIONAL
	B 25H 1/2

54 TITULO DE LA INVENCIÓN
"MESA PERFECCIONADA PARA SIERRAS GUILLOTINAS Y SIMILARES".

71 SOLICITANTE (S)
D. PEDRO COBOS SANTANA.

DOMICILIO DEL SOLICITANTE
Padre Barace, 1-5 ^o C. PAMPLONA.

72 INVENTOR (ES)

73 TITULAR (ES)

74 REPRESENTANTE
D. JUAN DEL VALLE Y SANCHEZ.

1.162-A/MV/ms.mr.

1 La presente memoria descriptiva tiene como fin la de-
claración del objeto sobre el que ha de recaer el privilegio de
explotación industrial y comercial exclusivo en el territorio na-
cional de un Modelo de Utilidad de acuerdo con la vigente Legis-
5 lación, que, como el enunciado indica, se trata de "MESA PERFEC-
CIONADA PARA SIERRAS GUILLOTINAS Y SIMILARES".

El modelo preconizado es una mesa para sierras gui-
llo-
10 llotinas y similares que se conforma básicamente en una estructu-
ra paralelepípedica con unas patas plegables de apoyo, estructura
que conlleva en su parte central superior un disco giratorio res-
pecto a su eje vertical el cual, incorporando una sierra o máqui-
na análoga permite fijar una posición angular variable para la
ejecución de un corte según un ángulo deseado.

15 El disco giratorio se compone de un chasis rectán-
gular de cuyo centro sale inferiormente un eje, que se aloja en
unos rodamientos del chasis de la mesa, y en cuya zona delantera
hay un alojamiento para una pieza rectangular de madera o similar,
recambiable, que hace de punto de referencia del corte. En la par-
te posterior presenta un sistema regulable en el que se montará
20 la correspondiente mesita superior, en la que va el motor, el dis-
co sierra y demás elementos. Este disco giratorio tiene asimismo
cuatro brazos en un alojamiento para unas piezas en "T" provistas
cada una de ellas de tres elementos de rodadura.

25 El disco que puede girar libremente, queda fijado
en determinadas posiciones angulares por medio de un gatillo fron-

1 tal que por la acción de un resorte se encaja, por medio de un -
vástago, en una serie de taladros radiales, viniendo indicado el
ángulo correspondiente a la posición sobre una escuadra graduada
existente en el plano superior de la mesa.

5 La estructura de la mesa incorpora, en su parte infe-
rior unas patas plegables que se articulan por medio de un pasa-
dor a un saliente inferior de la mesa y que quedan fijadas por -
sendas diagonales que quedan enclavadas en las patas por un pie-
rre de forma y sobre la estructura de la mesa por medio de unos
10 vástagos, sobre los que se encajan sus extremos, cerrándose so -
bre ellos una tapa abisagrada que se encaja elásticamente sobre
uno de dichos vástagos.

15 La mesa en su parte superior, presenta asimismo unas
escuadras salientes verticalmente en una línea central de la me-
sa y fijas a ella, de modo que en estas escuadras se puede incor-
porar una regleta que sirve de soporte y guía para el material a
cortar. Estas regletas, en su parte central de mayor altura, son
recambiables y utilizables en dos posiciones, para poder ser re-
novadas cuando su desgaste lo aconseje.

20 Así mismo estas regletas pueden continuarse a ambos la-
dos de la mesa por medio de unas prolongaciones que incorporan -
sobre ellas una escuadras de tope que sirven a su vez como ele-
mento superior y de enganche a un soporte telescópico regulable
con tres patas en su parte inferior que evita la flexión de dicha
25 regleta, conservando así esta una perfecta estabilidad.

1 La escuadra tope que sirve como punto de apoyo de la
regleta presenta un vástago articulado en su parte inferior que
en su posición de plegado no sobresale de la cara horizontal de
la escuadra, permitiendo el libre deslizamiento del material a -
5 ccrtar; pero estando levantado dicho vástago, ligeramente separado
de la cara vertical de la escuadra, sirve de tope, tanto para los
elementos con los extremos cortados a escuadra, como para los cor
tados a inglete, siendo así de una utilización máxima y precisa.

10 De todo lo descrito se deduce que el modelo preconiza-
do, gracias a su disco giratorio sobre el que se sitúa precisa-
mente la herramienta cortante que gira respecto de la regleta -
fija y extensible, de modo que el eje de giro coincide con el cen-
tro de dicha regleta, permite la realización, por su perfecto di-
seño y facilidad de regulación y ajuste, de cortes u otras accio-
15 nes sobre el material de gran precisión y seguridad, distinguién-
dose por su modo operativo de todo lo hasta ahora conocido.

20 Por otro lado, a las ventajas resultantes de la pro-
pia disposición de la mesa y del elemento actuador, se ha de aña-
dir de la constitución plegable de la mesa que sin abandonar en
ningún momento el criterio de una gran solidez que revierte en -
una gran precisión dimensional en la ejecución, permite un fácil
traslado de la misma y su asentamiento en cualquier lugar de tra
25 bajo con un mínimo de operaciones.

 Para comprender mejor la naturaleza del invento en
el plano adjunto hacemos una representación esquemática de su uti

1 lización, no siendo en absoluto limitativa y susceptible por ello
de las modificaciones accesorias que no alteren las característi-
cas esenciales.

5 La figura 1 representa una vista en alzado de la mesa-
preconizada.

La figura 2 representa una vista en planta de la mesa -
preconizada.

La figura 3 representa una vista seccionada parcial en
perfil del mecanismo de fijación del ángulo de corte.

10 La figura 4 representa una vista en perspectiva del sis-
tema de fijación de las diagonales, a trazo y punto, sobre la me-
sa.

La figura 5 representa una vista en alzado de la estruc-
tura interna de la sobremesa (1).

15 La figura 6 representa una vista en planta de la figura
anterior.

La figura 7 representa una vista en perspectiva de una
zapata (35) en fase de montaje.

20 La figura 8 representa una vista en alzado de la mencio-
nada zapata (35) ya montada.

La figura 9 representa una vista en perspectiva de un -
sector parcial del aro (36), apreciándose en el corte su sección
transversal.

25 La figura 10 representa una vista seccionada de un tor-
nillo regulador del aro (36).

1 La figura 11 representa una vista en perspectiva del
tope (16).

5 La figura 12 representa en alzado, con una sección par-
cial sobre su parte superior, a un soporte telescópico lateral
(18).

La figura 13 muestra en planta el chasis del disco gira-
torio (11).

Detalles aclaratorios:

- 1.- Sobremesa
- 2.- Patas
- 3.- Diagonales
- 4.- Seta
- 5.- Guías
- 6.- Regleta
- 7.- Prolongación
- 8.- Hendidura
- 9.- Escuadras
- 10.- Soportes
- 11.- Disco giratorio
- 12.- Taladro rasgado
- 13.- Graduación
- 14.- Placa
- 15.- Cajones
- 16.- Tope
- 17.- Enganche
- 18.- Soporte telescópico



- 1 19.- Sector taladrado
- 20.- Tuerca
- 21.- Resorte
- 22.- Conducto
- 5 23.- Vástago
- 24.- Gatillo
- 25.- Oreja
- 26.- Vástagos
- 27.- Canal
- 10 28.- Cierre
- 29.- Taladro
- 30.- Pasador
- 31.- Uñero
- 32.- Extremos
- 15 33.- Eje
- 34.- Brazos en cruz
- 35.- Zapata
- 36.- Aro
- 37.- Placa fijación
- 20 38.- Roldana
- 39.- Tapa
- 40.- Tuerca
- 41.- Tornillo
- 42.- Pitones
- 25 43.- Eje



1 44.- Canal

45.- Pasaje

46.- Cierre

47.- Columna

5 48.- Tubo exterior

49.- Palanca

50.- Alojamiento

51.- Sistema de fijación

10 El modelo preconizado en esta invención es una mesa perfeccionada para sierras guillotinas y similares que se compone de una sobremesa (1) soportada por unas patas (2) laterales formadas por una estructuración plana rígida que se mantiene en su adecuada posición desplegada por medio de unas diagonales (3) que, como se puede apreciar en la figura 1, presentan en su parte inferior una conformación en seta (4) que se engancha a las patas (2) mientras que en su parte superior queda engarzada sobre la sobremesa (1). De dichas patas (2) se ha previsto que al menos dos de ellas presenten inferiormente unos tornillos de nivelación.

20 De la sobremesa (1) sobresalen verticalmente y alineadas en un eje central unas escuadras (9) y unos soportes (10) en forma de "T" que sirven como punto de fijación de unas guías centrales (5) y una regleta (6) que puede presentar además una prolongación (7) lateral.

25 Las guías (5) centrales de sección trapezoidal de mayor altura que el resto de la regleta presentan en su parte in-

1 ferior, como se ve en la figura 1, un pequeño espacio entre ellas
y la superficie superior de la mesa para permitir el paso y salida
del serrín resultante del corte, estas guías (5) por su montaje
y dada su situación son fácilmente recambiables o intercambiables
5 entre sí.

En la parte central de la superficie superior de la
sobremesa se halla un disco (11) a ras con dicha superficie, dis-
co que puede girar libremente tomando cualquier posición angular,
de modo que la sierra o máquina similar montada sobre él girará un
10 ángulo relativo respecto de la pieza a cortar soportada sobre la
regleta (6), permitiendo así un trabajo en el ángulo deseado.

Para poder efectuar un giro libre el disco (11) pre-
senta unos taladros rasgados (12) en forma de sector, a través
de los cuales el alma que constituye la pieza en "T" de los so-
15 portes (10) atraviesa dicho disco, encajándose en la estructura
de la sobremesa, sin impedir en ningún momento el giro de dicho
disco (11).

El disco (11) presenta radialmente un rebaje con
una hendidura (50), ver figura 13, sobre el cual se apoya una
20 placa (14) de madera o similar que sea fácilmente recambiable, ya
que la penetración del disco de sierra en la hendidura puede de-
teriorar dicha placa (14), sirviendo el extremo radial de dicha
hendidura como señalización junto con una graduación (13) sobre
la superficie de la mesa, del ángulo que el disco (11) está gira-
25 do respecto a la regleta (6) de apoyo de la pieza.

1 Para piezas largas la regleta (6) puede presentar una
prolongación (7), tal y como se ve en la figura 2, que se fija -
a la regleta (6) por medio de un saliente retrasado que se intro-
duce por detrás de la regleta (6) y se fija por un enganche (17)
5 formado por un sistema de manilla con una cabeza en leva para su
apriete.

Esta prolongación presenta a su vez un tope (16) que
puede tomar cualquier posición para delimitar la longitud a cor-
tar sirviendo dicho tope (16) a su vez como cabeza a un soporte
10 telescópico (18) con tres patas que evita que en grandes longitu-
des, la prolongación (7) de la regleta se flexione o se alabeé -
por su propio peso.

Para fijar una correcta posición angular del disco
(11), en una hendidura (8) del frente de la sobremesa existe un
15 gatillo (24), tal y como se ve en detalle en la figura 4, que es-
tá conectado con un vástago (23) horizontal introducido en un con-
ducto (22) con una tuerca (20) roscada en su extremo de la misma
forma que la sección del conducto y con un resorte (21) concéntri-
co con dicho vástago (23) que lo mantiene en la posición de la fi-
20 gura 3.

El extremo del vástago (23), que presenta cierta co-
nicidad, penetra en los agujeros, asimismo cónicos, de un sector
taladrado (19) fijado en la parte inferior interna del disco (11),
todo ello de modo que al tirar del gatillo (24), dicho vástago
25 (23) libera al disco que gira libremente hasta la posición desea-

1 da, momento en el que soltando el gatillo (24) la posición angular del disco (11) queda enclavada.

5 La perfecta sujeción de la sobremesa (1) a la vez que su desmontabilidad se logra gracias a que las diagonales (3) tal y como se ve en la figura 4, presentan en su parte superior una oreja (25) taladrada que encaja en unos vástagos (26) situadas en la sobremesa (1) sobre unas escotaduras que permiten la entrada de dichas orejas de modo que una vez situadas éstas sobre los vástagos (26), un cierre abisagrado (28) se cierra sobre ellas aprisionándolas.

10 El cierre (28) que presenta unos taladros (29) para el alojamiento de los vástagos (26), posee en uno de ellos unos pasadores (30) que, en correspondencia con un canal (27) teórico de unos de los vástagos (26), consigue un cierre elástico incluyendo para su más fácil apertura el extremo libre del cierre (28) un uñero (31) para su asido.

15 La estructura de la sobremesa (1), como se puede apreciar en las figuras 5 y 6, se constituye a base de una estructuración en celosía de máxima rigidez y mínimo peso, recubierta por placas laterales y una superior de manera que por la parte inferior sobresalen unos extremos (32) para su articulación con las patas (2); de estos extremos salientes (32), como se ve en la figura 5, unos más largos que otros, para permitir así el plegado de unas patas (2) sobre otras.

25 En su parte central la sobremesa (1) presenta una

1 estructuración o recuadro que aloja un aro (36) fijo a la estruc-
tura y en su interior una cruz (34), que en su centro lleva un
eje (33) sobresaliente por su parte inferior y solidario con ella
de modo que dicha cruz (34), de 4 brazos según una solución pre-
5 ferente a 90°, aunque podía estar constituida por tres únicos
brazos, gira libremente respecto a la sobremesa (1). En la parte
posterior hay un sistema (51) de fijación regulable de la mesa
superior comportadora del disco sierra, motor y demás elementos
ver figura 13.

10 En los extremos de los brazos de la cruz (34)
presenta unas zapatas (35) rodantes que giran encajadas en el aro
(36) que, como se ve en la figura 9 que representa un sector cor-
tado de dicho aro (36), posee una sección en "U", con el alma -
prolongada; este aro (36) puede efectuarse en una o varias piezas
15 situándose radialmente en su zona superior unas placas de fija-
ción (37) de dicho aro (36) a la estructura.

Las zapatas (35), situadas en los extremos de
los brazos de la cruz (34) y tal y como se aprecia en la pers-
pectiva de la figura 7, constan de un sector monopieza, con su
20 extremo de fijación que presenta en su superficie curva unas -
ranuras en el sentido de sus generatrices en número de tres, -
las cuales presentan un taladro radial que en conjunto con sen-
dos taladros existentes sobre una tapa (39) permiten el aloja-
miento de unas roldanas (38) cilíndricas monopiezas y con un eje
25 de giro, tal y como se ve en la figura 7.

1 Estas roldanas (38), alojadas en sus respectivas
posiciones entre la tapa (39) y la zapata (35), pueden girar li-
brenmente y su posición es tal, que como se aprecia en la figura
8, la roldana central (38) sobresale por la parte superior mien-
5 tras que las roldanas (38) extremas sobresalen por la parte in-
ferior, existiendo entre ambos caminos de rodadura exactamente-
la distancia que separa las alas del aro (36) fijo sobre las que
ruedan así.

10 Como se puede observar en la figura 7 la zapata
(35) presenta una serie de taladros que sirven para su fijación
sobre los brazos de la cruz (34) y además presenta unos taladros
roscados en los extremos del sector que sirven para la fijación-
del disco (11), que va sobre dicha estructura giratoria.

15 Dado que pudiera haber entre el plano del disco (11)
que es giratorio y el plano superior de la sobremesa (1) un pe-
queño error de angularidad que pudiese representar un error en -
el corte de las piezas, el aro (36) presenta un sistema de nive-
lación en varios puntos que coloca a dicho aro (36), de modo que
el plano de giro del disco (11) coincide con el plano superior -
20 de la sobremesa (1).

25 En la figura 10 se representa en sección uno de -
los puntos de nivelación que consta de un tornillo (41) cuyo ex-
tremo liso se encaja en un taladro inferior y su cabeza sobre un
taladro superior, tornillo (41) que lleva enroscada una tuerca -
(40) con dos pitones radiales salientes (42) que encaja en sendos

1 taladros radiales del aro (36).

5 El giro de este tornillo (41), en uno u otro sentido, supone la elevación o descenso de la tuerca (40), ya que su movimiento de giro se halla impedido por los pitones (42), y con ella el movimiento del aro (36) hasta su correcta nivelación así como el del disco (11) que gira sobre él.

10 Como ya se ha mencionado anteriormente la prolongación (7) de la regleta (6) para el soporte de piezas a cortar lleva un tope (16) que puede ser regulado en cualquier posición sobre dicha prolongación, de modo que dicho tope (16), representado en la figura 11, constituido por dos planos a escuadra presenta un canal (44) de forma circular sobre el que puede alojarse un eje (43) que abisagrado puede elevarse hasta la posición vertical constituyéndose en tope de longitud de la pieza a cortar.

15 Para mantener el eje (43) su posición vertical presenta en su extremo un cierre (46), en forma de "T", que lo sitúa fijo y vertical paralelamente a la cara vertical de la escuadra, de modo que entre el eje (43) y dicha pared, como se aprecia en la figura 11, existe un pequeño hueco que permite un mejor posicionamiento para las piezas que presenten su extremo cortado en ángulo o inglete.

20 El tope (16) que presenta un pasaje (45) para el paso de la prolongación (7) por su parte trasera, tiene en su parte inferior un taladro vertical con un tornillo, solución análoga

1 loga que le permite la fijación sobre él del extremo de una columna (47) de un soporte telescópico (18), cuya vista parcialmente seccionada puede apreciarse en la figura 12.

5 Este soporte (18) consta de una columna central (47) de amarre al tope (16) y que lleva sobre sí, con ajuste deslizante, un tubo exterior (48) provisto de una palanca (49) cuya actuación, rigidiza al tubo (48) en unaselectiva posición en altura respecto a la columna central (47). 

10 Este tubo exterior (48) incorpora en su extremo inferior, por medio de unas orejas radiales, unos tirantes que se unen a las patas radiales del soporte (18), patas estas articuladas al extremo inferior de la columna (47). 

15 De esta forma el selectivo ascenso o descenso del tubo (48) provoca el plegado o desplegado de las patas del soporte (18).

Por otra parte se ha previsto que la propia sobremesa (1) presente inferiormente sendos cajones (15), ver figura 2, que permiten en su interior la correspondiente herramienta, completando así con ello la funcionalidad del conjunto.

20 Descrita suficientemente la naturaleza del presente invento, así como su realización industrial, sólo cabe añadir que en su conjunto y partes constitutivas es posible introducir cambios de forma, materia y disposición, en cuanto tales alteraciones no supongan variación sustancial del mismo.

25 El solicitante, al amparo de los Convenios In-

1 ternacionales sobre Propiedad Industrial, se reserva el derecho
de extender esta demanda a los países extranjeros, si fuera po-
sible, reivindicando la misma prioridad de la presente solici-
tud.

5 NOTA

El Modelo de Utilidad que se solicita como nuevo -
en España por veinte años, de acuerdo con la vigente Legislación
sobre Propiedad Industrial deberá recaer sobre "MESA PERFECCIONA
DA PARA SIERRAS GUILLOTINAS Y SIMILARES", en todo de acuerdo con
10 las siguientes:

REIVINDICACIONES

15 1.- Mesa perfeccionada para sierras guillotinas y similares, caracterizada por constituirse en una sobremesa paralelepípedica constituida en una estructura triangulada rígida recubierta que presenta en su zona central un alojamiento circular con un aro guía de sección en "U" fijo, sobre el que se encajan los extremos de cuatro brazos por medio de unas zapatas rodantes, presentando la cruz un eje central vertical de giro, sobresaliendo de esta estructura unas escuadras verticales para soporte de una regleta vertical, sobre la que se apoya el material a cortar, situándose sobre el disco la herramienta que puede efectuar debido al giro del disco cortes en diferentes ángulos, sobresaliendo así mismo por la parte inferior y en las esquinas de esta sobremesa unos apéndices taladrados que se articulan con, unas patas laterales, que se fijan en su posición vertical, por

20

25

1 medio de sendas diagonales desmontables; todo ello en la forma -
ción de una mesa soporte angulable y transportable.

5 2ª.- Mesa perfeccionada para sierras guillotinas y si-
milares, en todo de acuerdo con la primera reivindicación caracte-
rizada porque las diagonales que rigidizan las patas en la posi-
ción de desplegadas presentan en su parte inferior una conforma-
ción en seta de acuerdo con un alojamiento similar de las patas
y en su parte superior posee una oreja taladrada que encaja en u-
nos vástagos de la sobremesa, sobre los que se cierra una tapa a
10 bisagrada con un uñero para su apertura; tapa esta que en uno de
sus taladros, en los que se alojan los vástagos, posee, en rela-
ción con uno de ellos, unos pasadores transversales que encajan
en una ranura tórica de dicho vástago, produciendo el cierre de-
la tapa y la perfecta fijación de las diagonales.

15 3ª.- Mesa perfeccionada para sierras guillotinas y si-
milares, en todo de acuerdo con la primera reivindicación, caracte-
rizada porque la cruz giratoria presenta sobre sí un disco que
sirve de soporte a la sierra o similar y que presenta una hendi-
dura radial en el centro de un rebaje sobre el que se sitúa una-
20 tablilla dura, hendidura que en relación con una escala gradua-
da existente sobre la superficie de la mesa en un sector fijo, in-
dica el ángulo existente entre el disco de sierra y la regleta -
de apoyo, ángulo que puede variarse con el giro del disco, desen-
clavando de su posición a éste por medio de un gatillo frontal -
25 unido a un vástago horizontal de extremo cónico que, por la - -

1 fuerza de un resorte concéntrico, se mantiene introducido en uno
de los taladros radiales de un sector situado bajo el disco y so-
lidario a él y que fija de este modo inequívocamente la posición
angular del disco con la sierra, respecto a la pieza fija.

5 4ª.- Mesa perfeccionada para sierras guillotinas y si-
milares, en todo de acuerdo con la primera y tercera reivindica-
ción, caracterizada porque las zapatas existentes en los extre-
mos de la cruz y que van encajadas en el aro, se constituyen en un
sector, monopieza con un saliente radial, que lleva tres ranuras
10 en el sentido de su generatriz externa, cada una de ellas con
un taladro que se complementa con una tapa taladrada y curvada,
fijada a dicho sector, de modo que entre las dos incorporan tres
roldanas con un pequeño eje de giro que se sitúan, debido a la
posición de los taladros que sirven como alojamiento para los e-
jes de giro, sobresaliendo las dos extremas por una cara y la
15 central por otra, con una distancia entre caminos de rodadura i-
déntica a la separación entre las alas del aro sobre el que ruel-
dan así.

20 5ª.- Mesa perfeccionada para sierras guillotinas y si-
milares, en todo de acuerdo con la primera, tercera y cuarta rei-
vindicações, caracterizada porque el aro, con una sección en -
"U" de alma prolongada que puede constituirse en una o unas pie-
zas, presenta para la regulación de su plano, una serie de ele-
mentos periféricos consistentes en un tornillo encajado en su ca-
25 beza y extremo, de modo que no tiene movimiento axial, y que lle

1 va roscada una tuerca con unos pitones salientes radialmente que
se encajan en sendos taladros axiales del aro; todo ello de for-
ma que dicha tuerca está fijada en su giro de manera que el giro
de los tornillos, dependiendo de su sentido, produce la elevación
5 o descenso de la tuerca y con ella el del aro, en una regulación
precisa del plano de giro.

6ª.- Mesa perfeccionada para sierras guillotinas y si-
milares, en todo de acuerdo con las anteriores reivindicaciones
caracterizada porque el disco giratorio presenta sendos taladros
10 rasgados en forma de sector, a través de los cuales es atravesado
por los soportes centrales de la regleta en forma de "T" en su
zona superior y conservando únicamente el alma en la zona in-
ferior, soportes que sujetan sendos trozos de regleta, recambia-
bles, de mayor altura, que no están en contacto con la superficie
15 de la mesa para permitir la salida del serrín.

7ª.- Mesa perfeccionada para sierras guillotinas y si-
milares, en todo de acuerdo con las anteriores reivindicaciones,
caracterizada porque la regleta de la mesa puede alargarse por -
medio de unas prolongaciones laterales que se fijan a ella a tra-
20 vés del giro de una palanca en leva, prolongación que incorpora
una escuadra de tope que puede deslizar a lo largo de ella y fi-
jarse en cualquier posición por medio de una palanca en leva y -
que presenta un eje abatible sobre su plano horizontal, en un ca-
nal de este, que en posición vertical sirve de tope de longitud-
25 tanto para extremos acabados en escuadra como para los acabados-

1 a inglete, gracias a una pequeña separación existente entre el eje vertical y la cara vertical en donde dichos extremos se acuñan.

5 8ª.- Mesa perfeccionada para sierras guillotinas y similares, en todo de acuerdo con la primera y séptima reivindicación caracterizada porque la escuadra de tope incorpora por su parte inferior, en un alojamiento provisto de una solución de amarre, a un soporte telescópico constituido por una columna central que en su parte superior se relaciona en el tope y en su parte inferior lleva unas orejas radiales, a las que se articulan los extremos de unas patas, situándose coaxialmente sobre dicha columna un tubo - 10 lar que lleva en su parte inferior unos tirantes que se articulan en la parte central de las patas, todo ello de modo que el desplazamiento de dicho tubo provoca el plegado y desplegado de las patas del soporte, así como su regulación en altura.

15 9ª.- "MESA PERFECCIONADA PARA SIERRAS GUILLOTINAS Y SIMILARES".

Según queda sustancialmente descrito en la presenta memoria descriptiva que consta de veintiuna hojas mecanografiadas por una sola cara acompañada de sus correspondientes dibujos.

20 Madrid, a 1 AGO. 1980

El Agente Oficial



25 JUAN DEL VALLE SANCHEZ

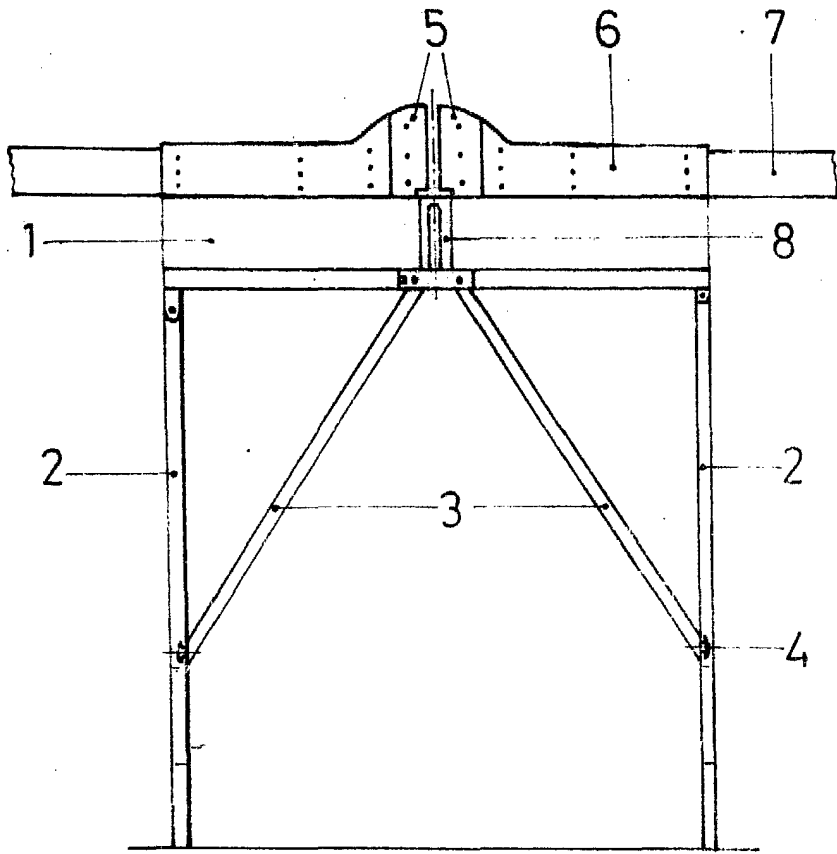

FIG. 1

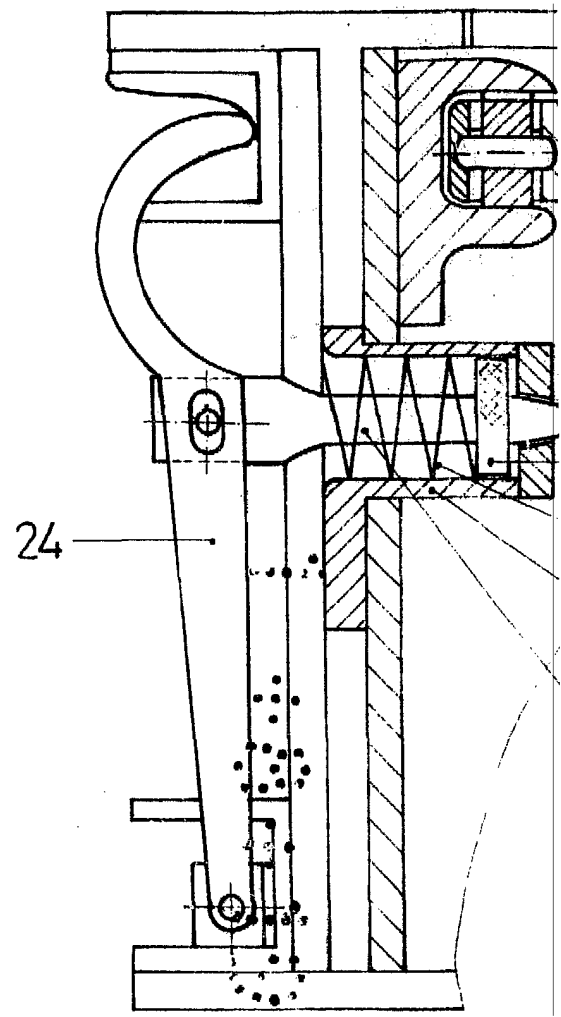

FIG. 3

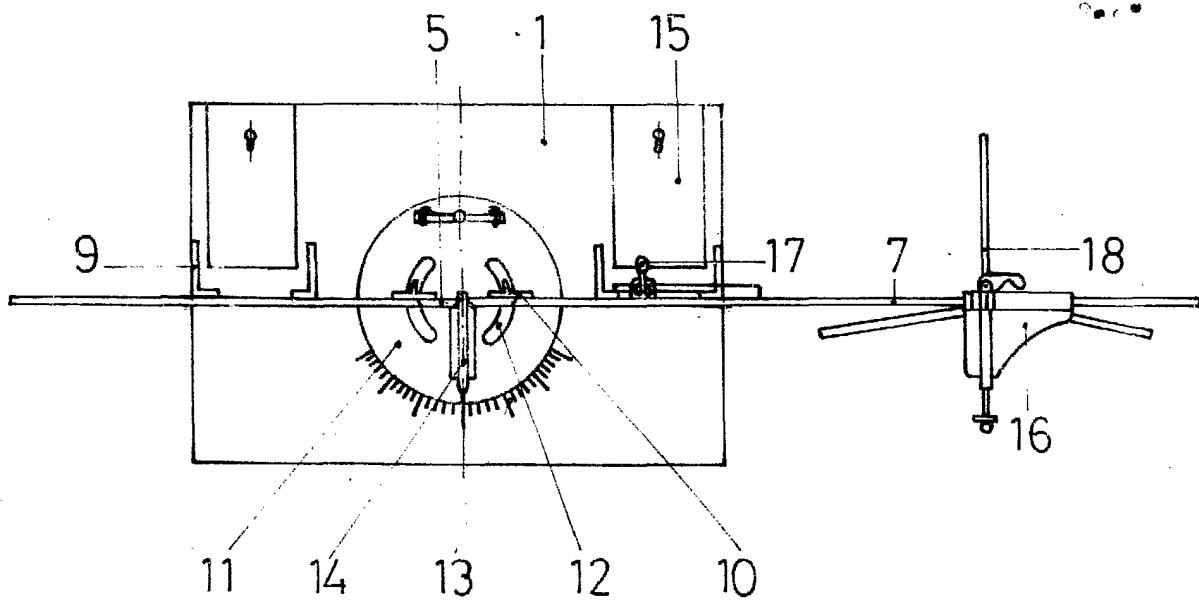

FIG. 2

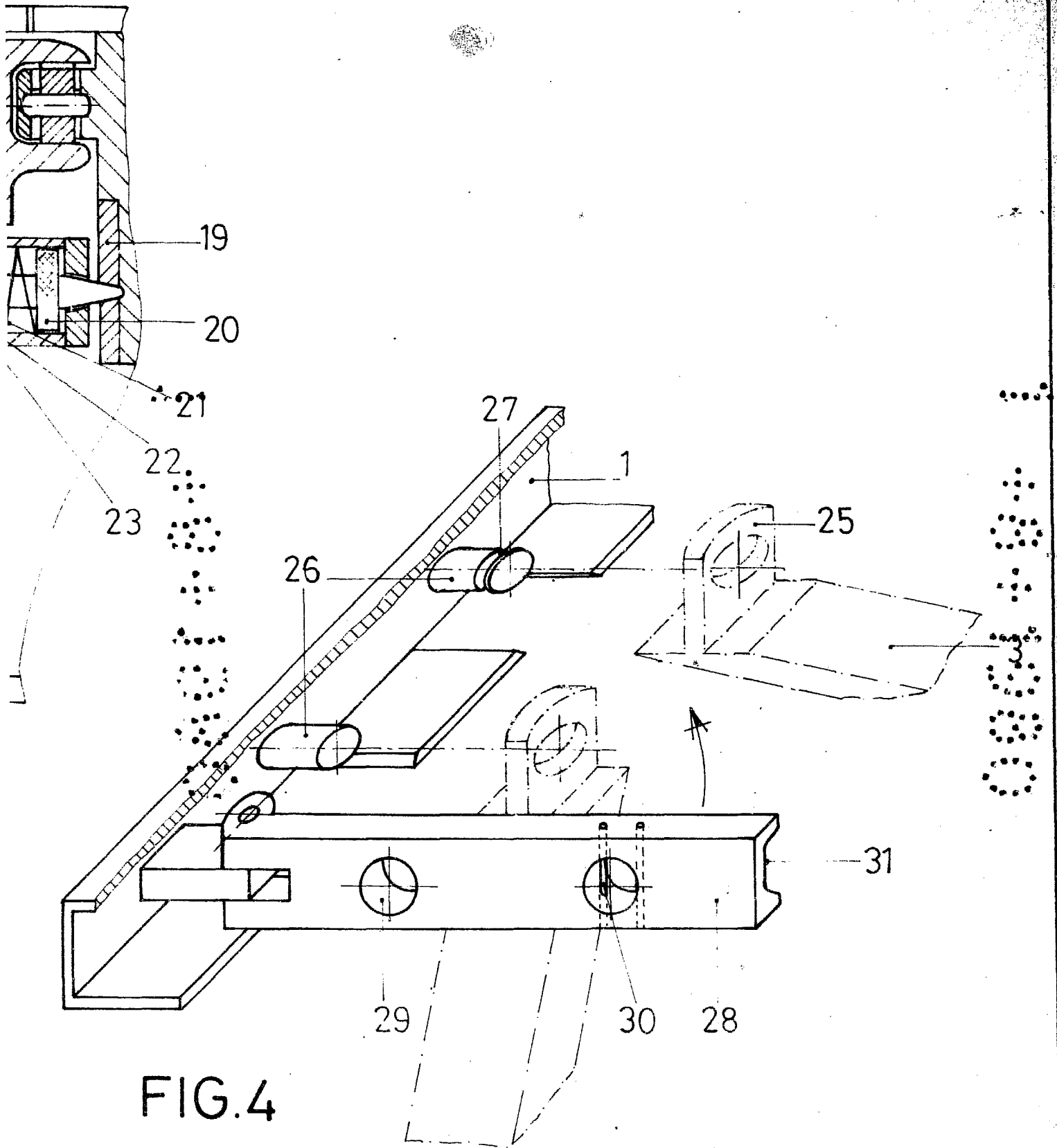

FIG.4

Escala variable
Madrid 1 AOO. 1980
El Agente Oficial

JUAN DEL VALLE SANCHEZ

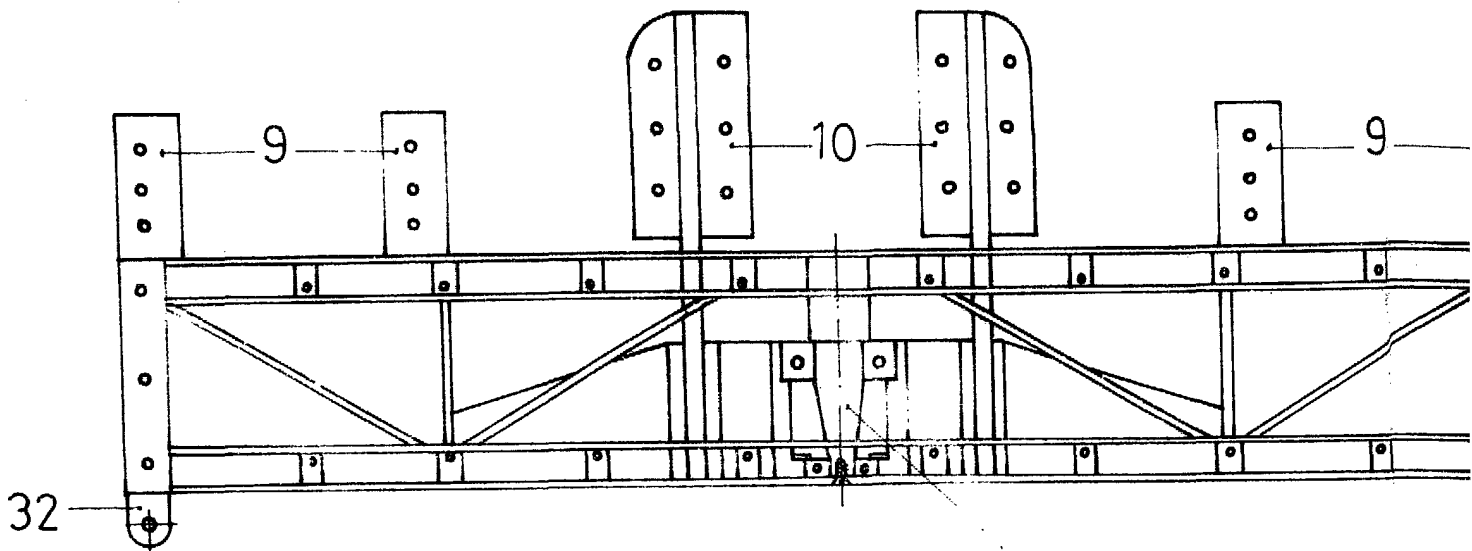

FIG. 5

33

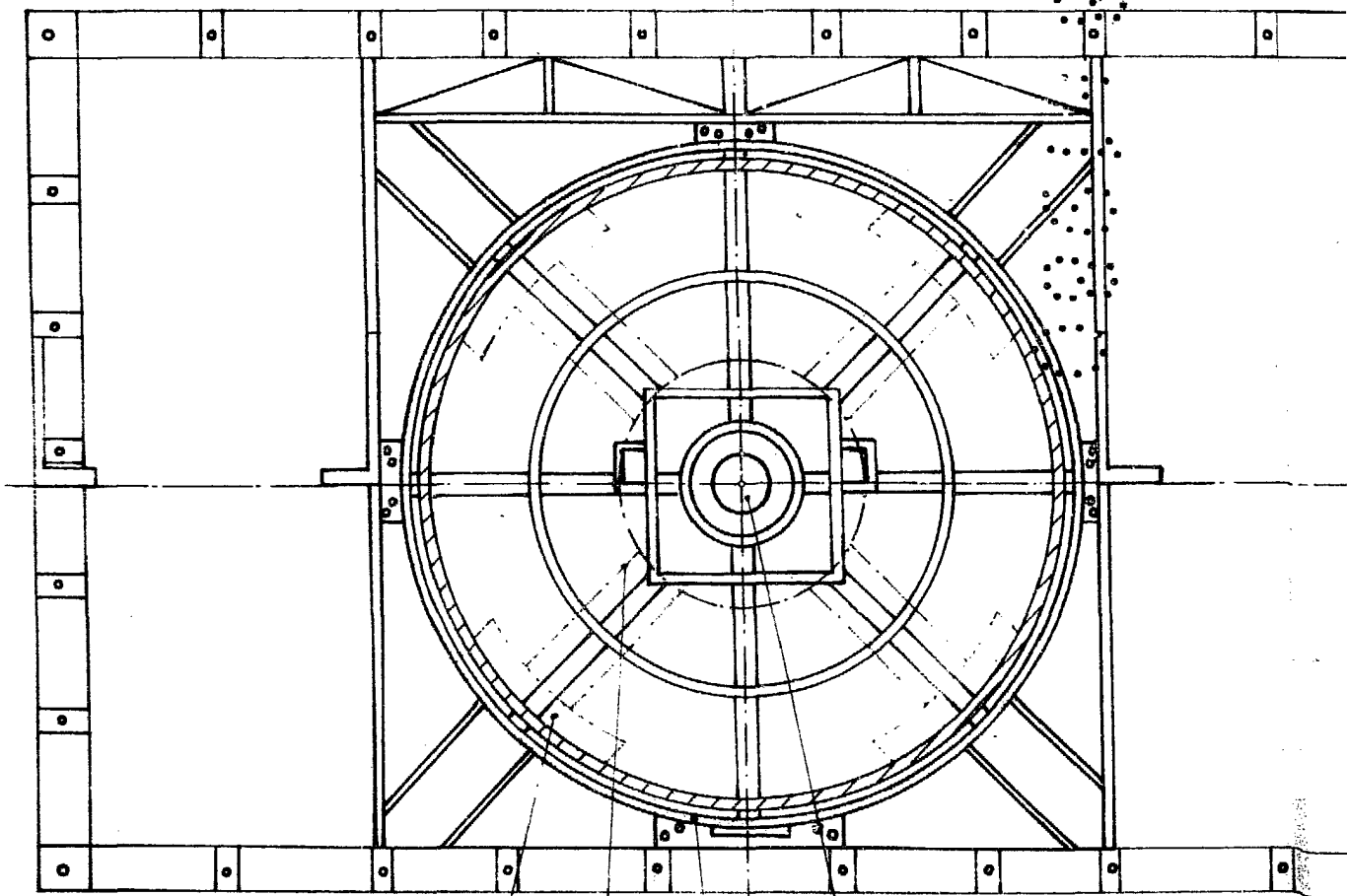

FIG. 6

35

34

36

33

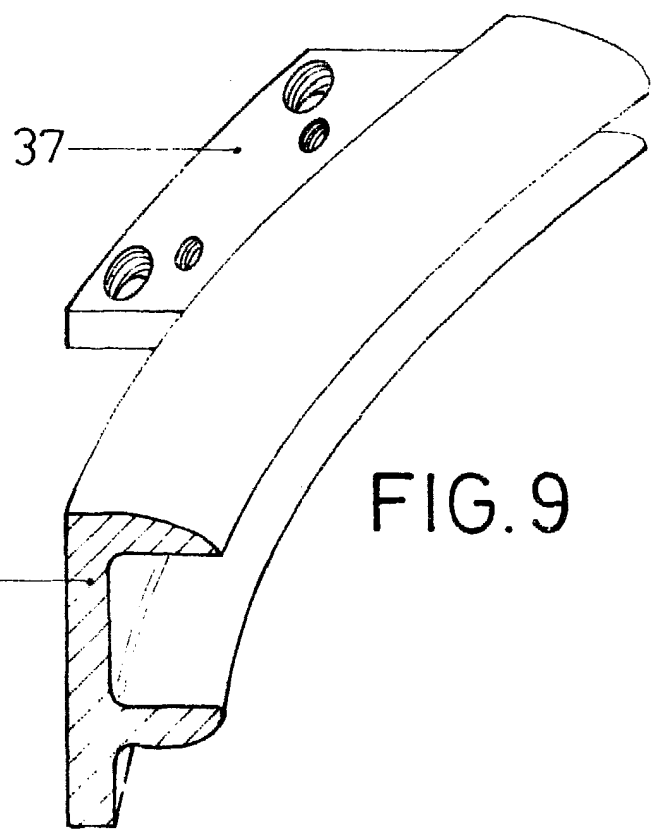
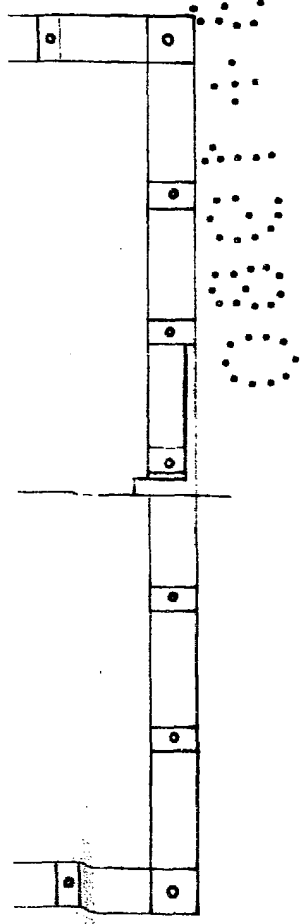
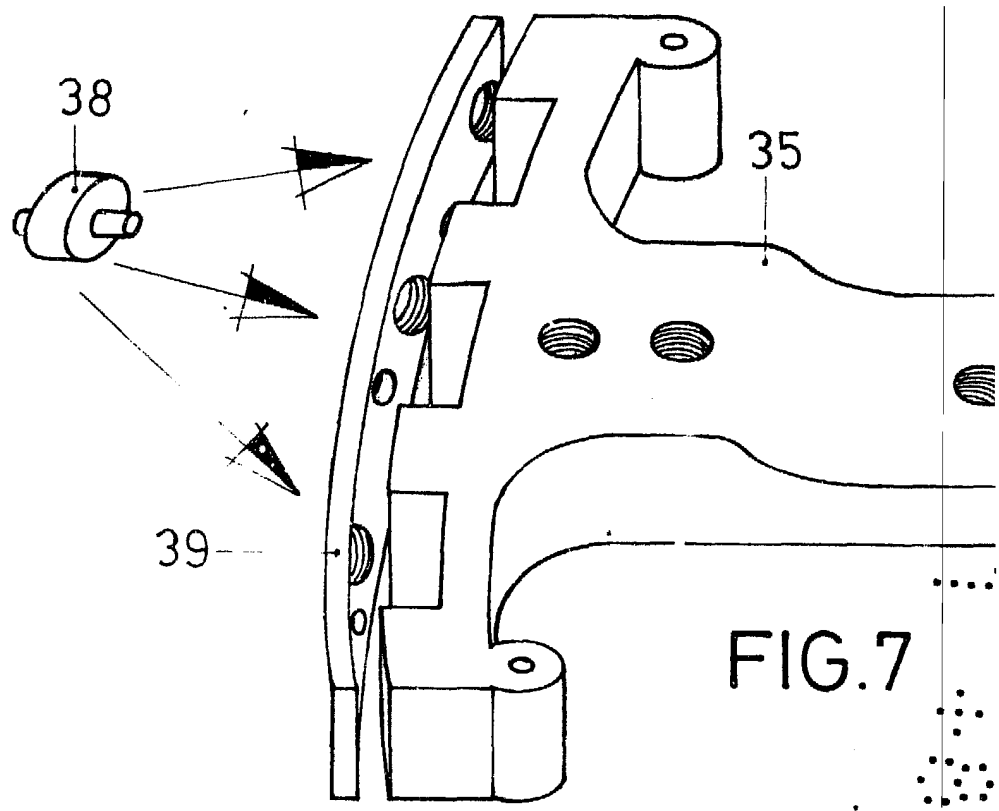
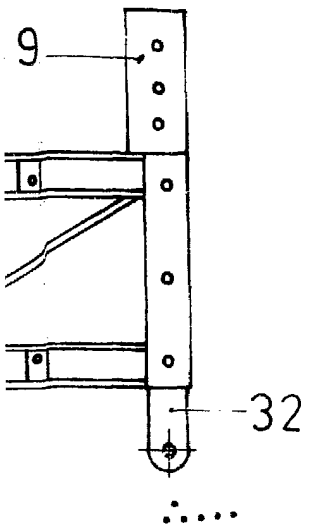

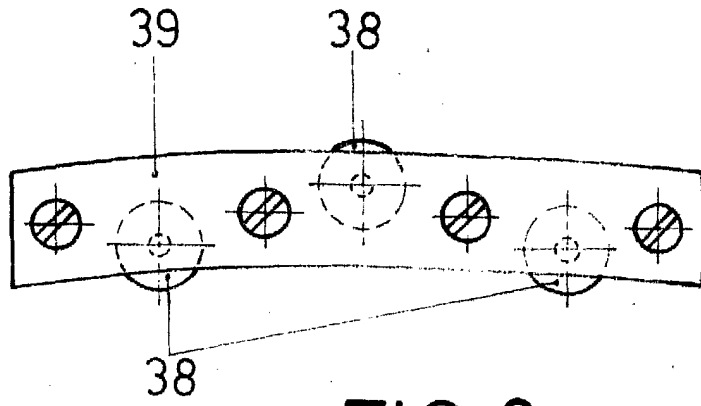

FIG. 8

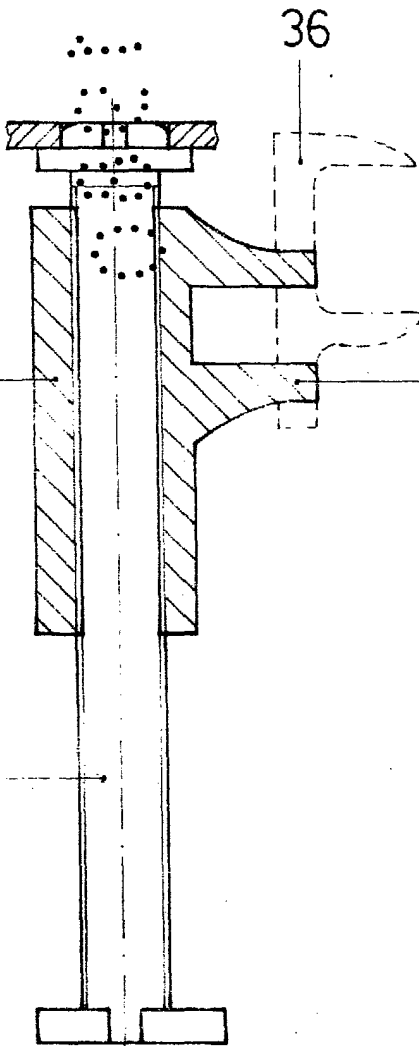
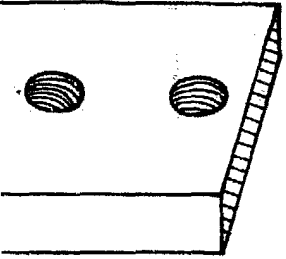

FIG. 10

Escala variable

Madrid 1 AGO, 1980

El Agente Oficial

JUAN DEL VALLE BANCHEZ

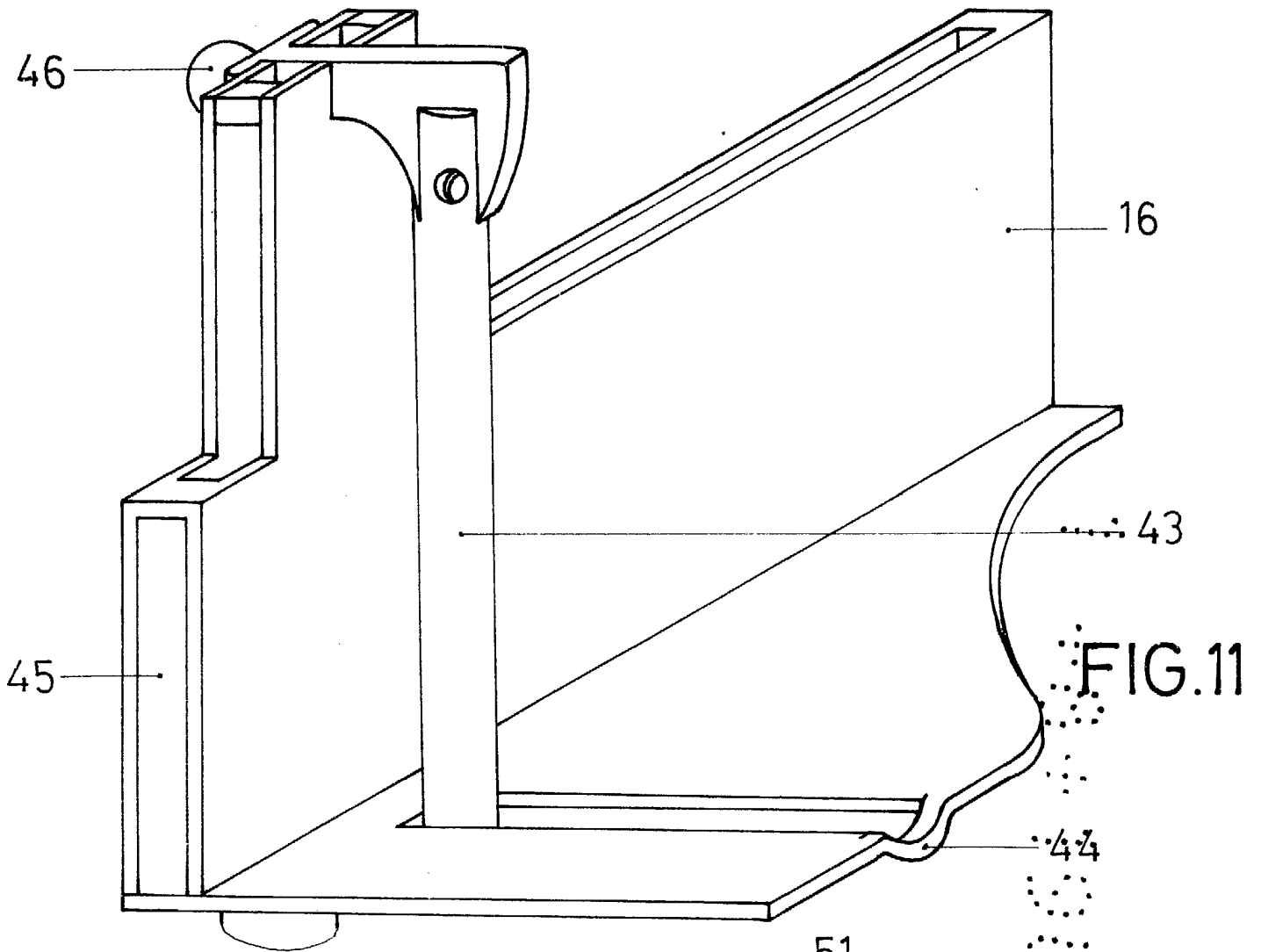

FIG. 11

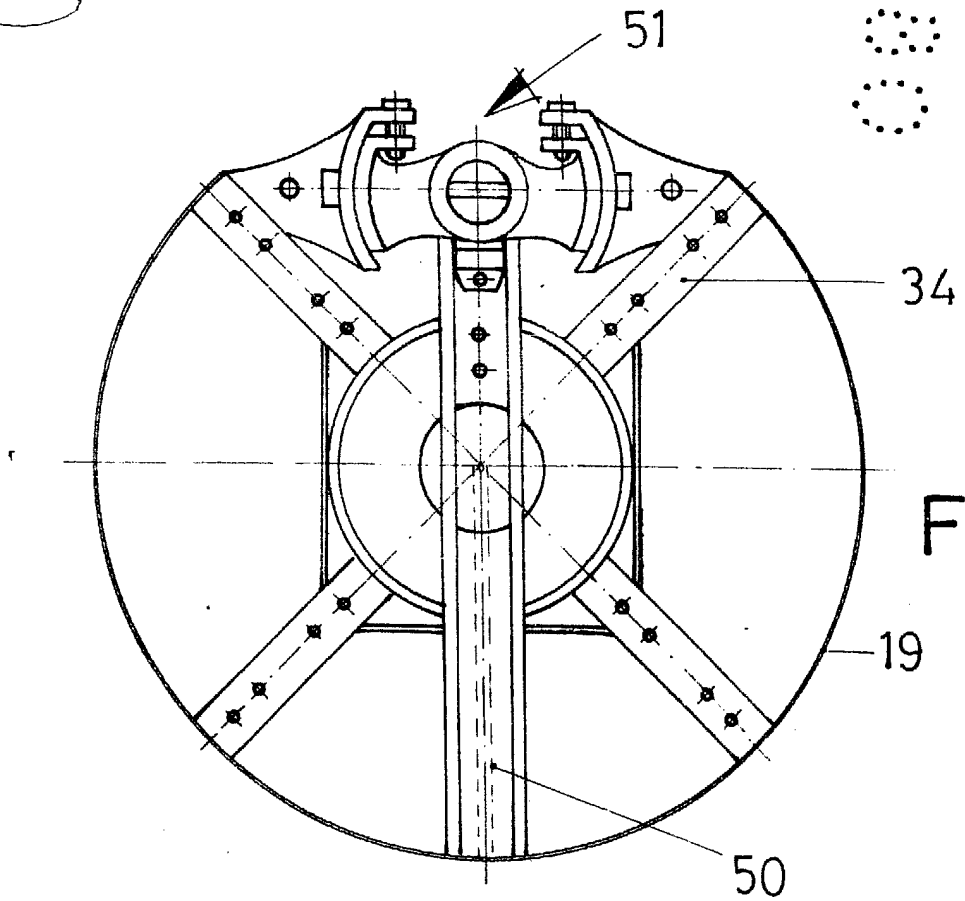

FIG. 13

11

13

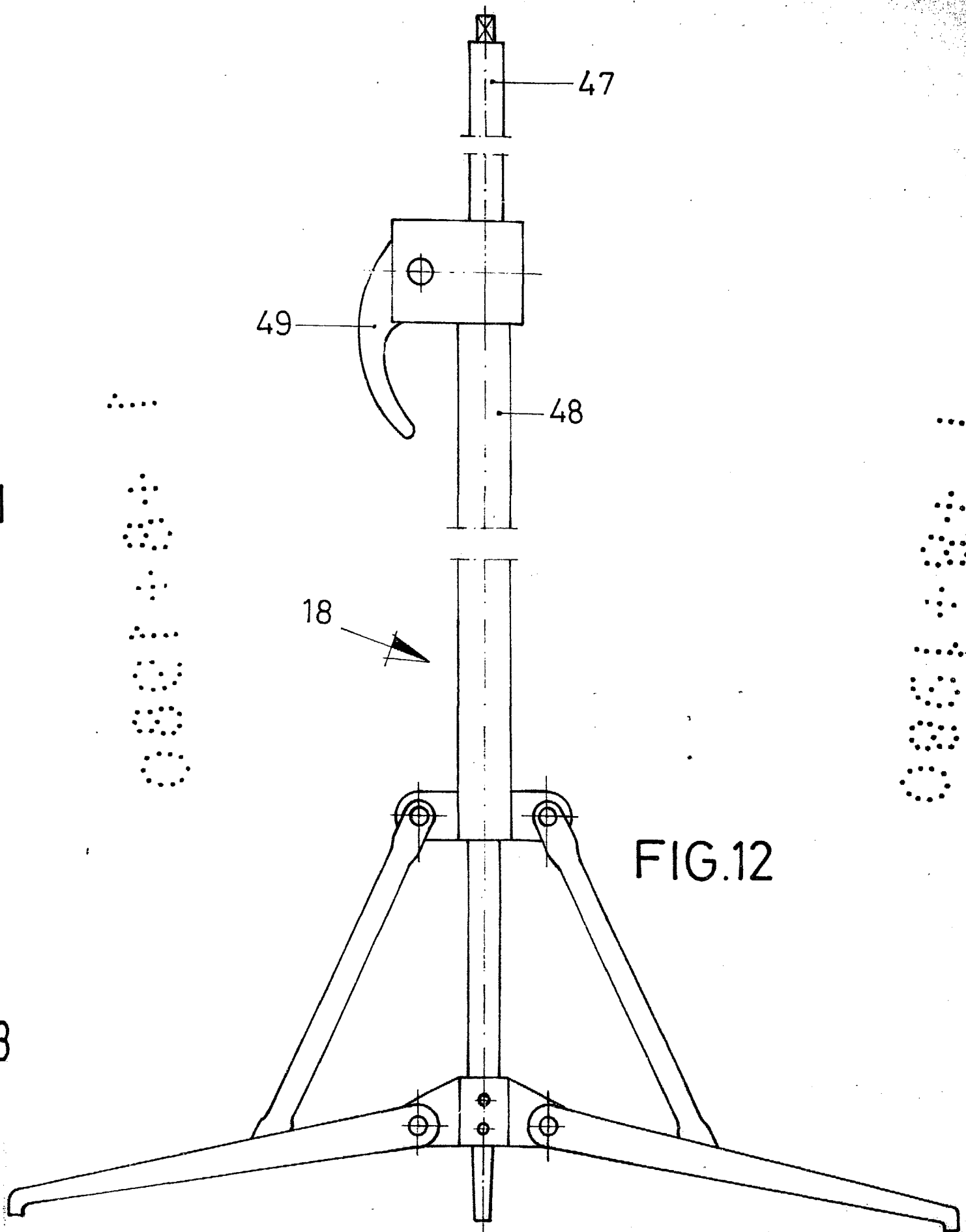

FIG.12