



ESPAÑA

(18) ES (11) NÚMERO **252362** (12) Y
 (22) FECHA DE PRESENTACION

16 NOV. 1980

~~16 NOV 1980~~

MODELO DE UTILIDAD

(30) PRIORIDADES:
 (31) NÚMERO
 (32) FECHA
MICROFILMADO
 MICROFICHAS
 (33) PAIS

(47) FECHA DE PUBLICIDAD
 (51) CLASIFICACION INTERNACIONAL
A63H 33/00

(54) TITULO DE LA INVENCIÓN
"JUEGO INFANTIL"

(71) SOLICITANTE (S)
P B P, S.A.

DOMICILIO DEL SOLICITANTE
C/. Séneca, 15 BARCELONA

(72) INVENTOR (ES)

(73) TITULAR (ES)
P B P, S.A.

(74) REPRESENTANTE
DA MA LUISA ISERN CUYAS, Agente Oficial de la Propiedad Industrial.

MEMORIA DESCRIPTIVA

El presente modelo de utilidad se refiere a un juego infantil.

En la invención se ha ideado un juego infantil especialmente destinado para niños de edades comprendidas entre los tres y siete años, y cuyo juego permite realizar a los infantes los diversos trabajos y operaciones propios de un dentista. Para ello, el juego comprende como elementos integrantes una cabeza grotesca compuesta por dos partes articuladas a manera de caja, cuya abertura deja al descubierto la boca del supuesto paciente, y en la cual existen una serie de alveolos destinados a albergar los dientes; así mismo se dispone de una serie de instrumentos semejantes a los reales, tales como el espejo de boca, fresas o discos, torno dental, tenazas de extracción y similares; complementándose el conjunto con unos botes de pasta y moldes para la confección de las piezas dentales.

Con el finde facilitar la explicación se acompaña a la presente memoria descriptiva de una lámina de dibujos en la que se ha representado un caso de realización que se cita a título de ejemplo.

En los dibujos:

La figura 1, muestra una perspectiva de la cabeza grotesca del paciente, en la que se aprecian las cavidades destinadas a alojar las piezas dentarias.

La figura 2, es una perspectiva de un molde para la obtención de piezas dentarias.

La figura 3, corresponde a los diversos instrumentos clínicos, tales como torno, tenazas de extracción, espejo de boca y fresas.

Haciendo referencia a las figuras, se aprecia en su realización un juego infantil compuesto por una cabeza grotesca -1-, formada por dos partes articuladas para permitir la apertura de una gran boca -2-, en la cual existen cavidades -3-, para colocar las piezas dentales -4-, obtenidas en los moldes -5-.

Una vez colocadas las piezas dentales en las cavidades de la boca, el niño puede trabajar sobre ellas realizando operaciones similares a las de un dentista, todo ello con auxilio de un instrumental de juguete formado por las tenazas -6-, el espejo de boca -7-, torno dental -8- y fresas -9-.

El modelo, dentro de su esencialidad, puede ser llevado a la práctica en otras formas de realización que difieran en detalle de la indicada a título de ejemplo en la descripción y a las cuales alcanzará igualmente la protección que se recaba. Podrá, pues, construirse en cualquier forma y tamaño, con los materiales más adecua-

dos a cada caso, por quedar todo ello comprendido en el espíritu de las reivindicaciones.

- . -

N O T A

Descrito el objeto del presente invento, se declaran como no divulgadas ni practicadas en España las siguientes reivindicaciones:

5.

1. Juego infantil, caracterizado esencialmente por el hecho de comprender una cabeza humana grotesca constituida por dos partes articuladas que permiten su abertura según, una gran boca en la que existen cavidades para alojamiento de las piezas dentarias, por comprender unos moldes para la obtención de dichas piezas dentarias destinadas para su colocación en las referidas cavidades; y por disponerse de una pluralidad de piezas auxiliares simulativas del instrumental clínico de un dentista.

10.

15.

2. Juego infantil.

Según se describe y reivindica en la presente memoria descriptiva que consta de 4 hojas foliadas y escritas a máquina por una sola cara.

Madrid, a 31 JUL. 1980

EL INVENTOR CUYAS
P. P.

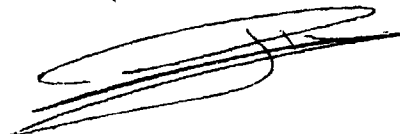

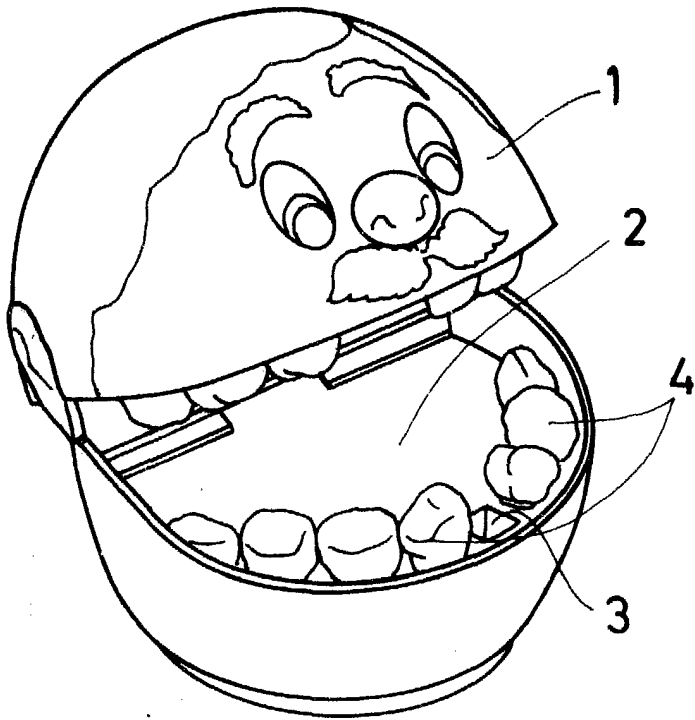

FIG. 1

FIG. 2

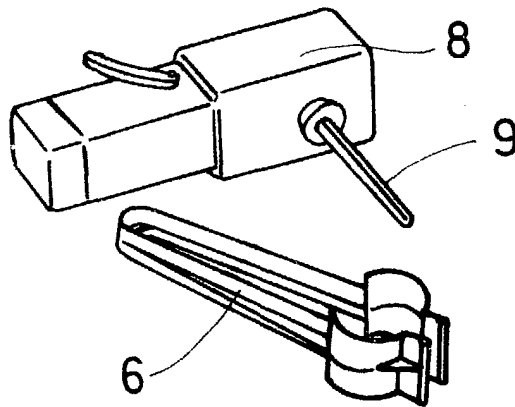
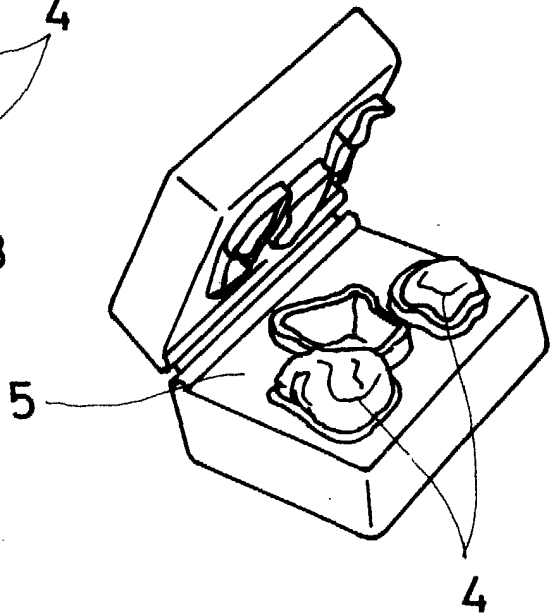
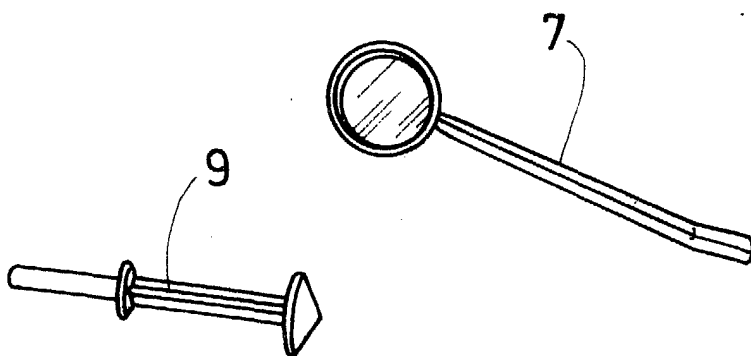

FIG. 3



Madrid, a 81 JUL. 1980
p. a.

M.^a LUISA BERN CUYAS
p. p.