

ES

11

NÚMERO

Y

12

13

FECHA DE PRESENTACIÓN



ESPAÑA

MODELO DE UTILIDAD

16 NOV. 1980

14 PRIORIDADES	15 FECHA	16 PAIS
17 NÚMERO		

18 FECHA DE PUBLICIDAD	19 CLASIFICACION INTERNACIONAL
	B65D 43/14

20 TITULO DE LA INVENCIÓN
CAJA MEJORADA

21 SOLICITANTE (ES)
DON FRANCISCO FAGES ESQUIROL

DOMICILIO DEL SOLICITANTE
POZUELO DE ALARCON (Madrid).- 23- C/ Sofia Julia, 3

22 INVENTOR (ES)
EL MISMO

23 TITULAR (ES)
EL MISMO

24 REPRESENTANTE
DON JOSE PONS Y TORRES

El Modelo de Utilidad objeto de la presente memoria, se refiere como su título indica a una CAJA MEJORADA, que reúne unas cualidades de utilización muy superiores, a cuantas con analoga misión, han aparecido hasta el momento en el mercado, tanto por su racional diseño, como por su sencillez y eficacia.

5 Se basa esencialmente la presente invención, en la eliminación de todo tipo de bisagra, en el juego de tapa y caja, que hasta el momento existen en cajas de formas geométricas y convencionales, al hacer la trasera de la caja, mas alta, y eliminar (prácticamente) la trasera de la tapa, debido al empleo de bordes redondeados, 10 que permiten el contacto y deslizamiento de la tapa sobre la caja, lograndose de esta manera la apertura y cierre de la caja propiamente dicha.

15 Para la mejor comprensión del Invento que se preconiza, se acompaña hoja unica de planos, en la que en dos figuras, se detalla suficientemente la constitución y disposición de sus elementos componentes, asi como su utilización, en un ejemplo de realización practica, no limitativo.

20 En la figura primera se ofrece una perspectiva en corte de caja convencional.

En la figura segunda se muestra una perspectiva de la caja mejorada objeto de la memoria.

La numeración que acompaña a las figuras tiene el mismo significado para ambas, siendo este el siguiente.

- 25 1.- Caja
- 2.- Tapa
- 3.- Línea de corte conjunto caja-tapa
- 4.- Frontal caja
- 5.- Lateral caja.
- 6.- Trasera caja
- 30 7.- Lateral tapa

8.- Trasera tapa

9.- Bordes redondeados en trasera caja y lateral tapa

10- Eje de giro tapa sobre caja, imaginario

11- Bisagra

12- Tornillo, clavo, pasador, elemento de pivoteaje.

13- Taladros paso (12)

14- Apoyo de (12) y comienzo eje imaginario.

Tomada la caja con ambas manos, y al proceder a destapar la misma, se produce el suave deslizamiento de los bordes (9) de la tapa (2) sobre los laterales (5) de la caja, debido así mismo, al deslizamiento de la tapa (2) en su parte posterior, sobre el borde (9) de la trasera de la caja (6), todo ello gracias al rebordeado o redondeamiento de las partes que contactan.

Este Modelo es realizable en cualesquiera de ~~los~~ tamaños y materiales adecuados, siendo susceptible de toda clase de modificaciones de detalle en tanto que estas no alteren su fundamento.

- N O T A -

Los puntos de invención propios y nuevos que son objeto de la presente solicitud de Modelo de Utilidad, en España por veinte años son los siguientes.

### R E I V I N D I C A C I O N E S

1.- CAJA MEJORADA, caracterizada por comprender un sistema que permite la eliminación de las bisagras existentes en las cajas de tipo convencional.

2.- CAJA MEJORADA, según reivindicación anterior caracterizado porque comprende una tapa con trasera, sustituida por trasera de caja, mas alta, de borde superior redondeado, que permite el perfecto encastre y giro de la misma sobre la caja.

3.- CAJA MEJORADA, según reivindicaciones anteriores caracterizado porque comprende unos laterales de tapa, con borde an-

gular inferior mas proximo a caja, redondeados, que permiten un perfecto deslizamiento, con caja.

65

4.- CAJA MEJORADA, según reivindicaciones anteriores caracterizado porque comprende unos puntos extremos en laterales de tapa, ocupados por tornillos, clavos o elementos de pivotaje, que apoyados en laterales de trasera de caja, delimitan el eje de giro imaginario, lo que verdaderamente sustituye al bisagraje existente hasta el momento en el mercado.

70

5.- CAJA MEJORADA.

Tal y como se ha descrito en la memoria que antecede y para los fines en ella especificados.

Consta la presente memoria descriptiva de tres hojas -- escritas a maquina por una sola cara.

Madrid 31 de Julio de 1.980

  
JOSE PONS TORRES

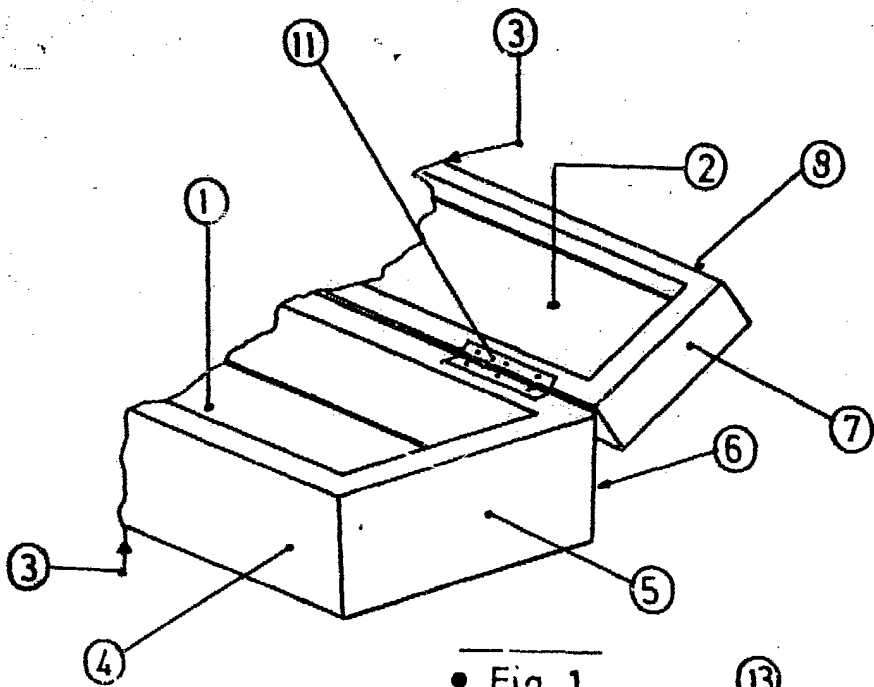

• Fig.1

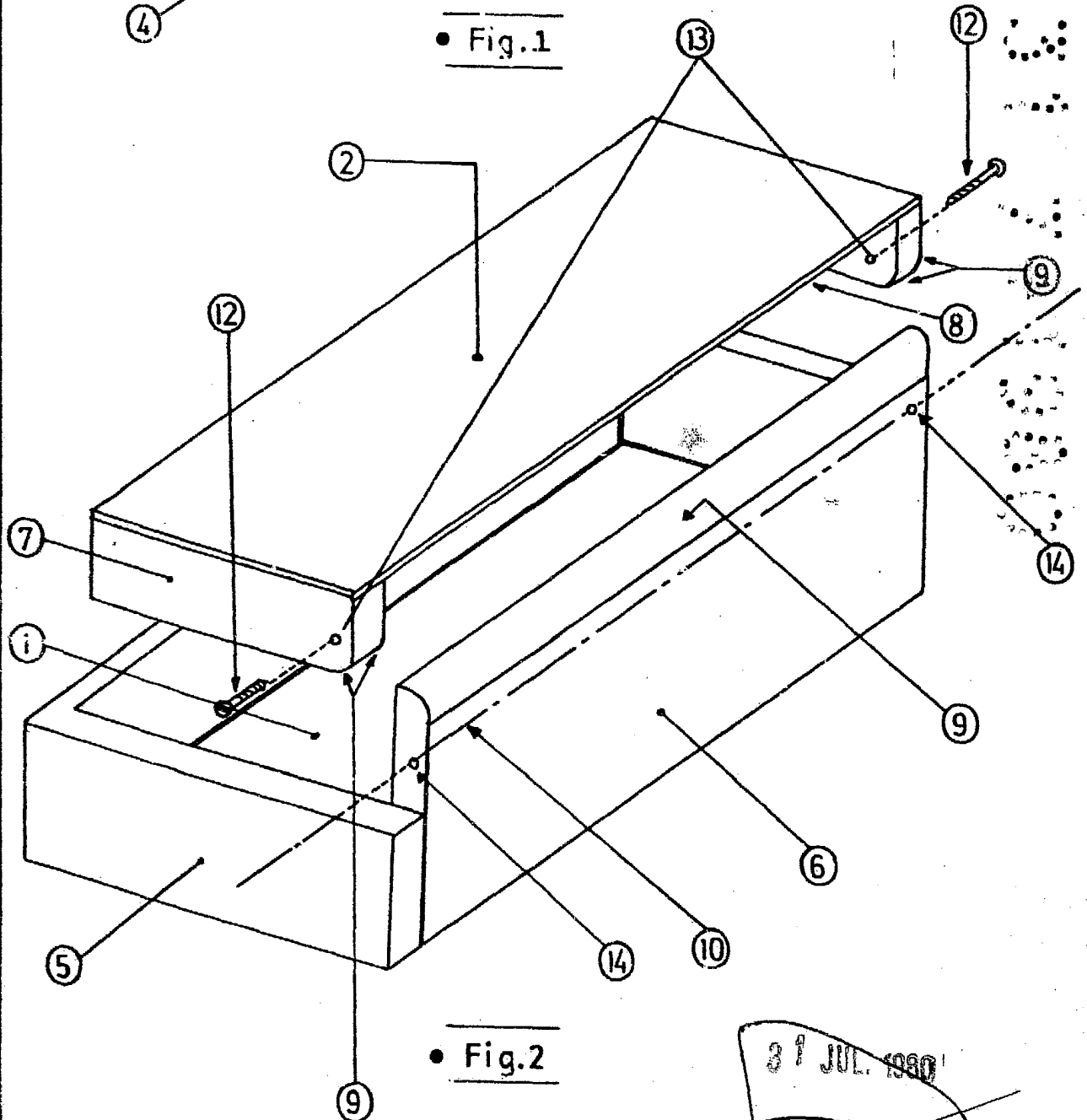

• Fig.2

ESCALA VARIABLE

31 JUL 1990  
JOSE PONS TORRES