



2523 14

P A T E N T E  
D E  
I N V E N C I O N

a favor de Don José OLIVÉ CARSETTI, de nacionalidad española, residente en Barcelona, Calle Cardenal Tedeschini, 57, por "MECANISMO PARA EL ACCIONAMIENTO DE DISPOSITIVOS DE FUNCIONAMIENTO ALTERNATIVO".

- . -

MEMORIA DESCRIPTIVA

La presente invención se refiere a un mecanismo para el accionamiento de dispositivos de funcionamiento alternativo.

Dicho mecanismo resuelve de una manera práctica y sencilla la puesta en marcha y paro de diversos dispositivos de funcionamiento alternativo, tales como por ejemplo las tablillas orientables de un aparato acondicionador de aire, la barrera basculante de un paso a nivel y muchos otros en los que manipulando un mando se consigue el cambio de posición deseado en uno o varios ele-

252314



mentos basculantes, para, con una segunda actuación sobre este mando, conseguir ulteriormente la vuelta de estos a su posición anterior, y así alternativamente, siempre con el giro en un mismo sentido del elemento motor.

5. Esencialmente comprende el mecanismo en cuestión un electromotor de giro en un solo sentido provisto de una caja de reducción del movimiento del eje rotor, en cuyo eje se afianza una excéntrica y una biela, actuando dicha excéntrica sobre un conmutador elásticamente basculante, y estando relacionada la mencionada biela, mediante la correspondiente manivela, con el dispositivo o elementos basculantes a funcionar alternativamente.
- 10.

Además comprende el mecanismo objeto de este invento, un interruptor-conmutador, con cuya manipulación se obtiene la conexión del conmutador basculante oitado a la línea general, sea cual sea su posición y la de la excéntrica, con cuya conexión se consigue la puesta en marcha del electromotor, la cual durará aproximadamente hasta que el eje rotor haya dado media vuelta, o el sector correspondiente a la excéntrica, ya que entonces esta pieza habrá tomado una posición antagonista debido a lo cual también el conmutador basculante pasa a una posición opuesta en la que se desconecta de la línea general, cortocircuitando al electromotor.

- 15.
- 20.
25. Con el fin de facilitar la explicación, se acompaña a la presente memoria unos dibujos en los que se ha representado un caso de realización que se cita a título de ejemplo, no limitativo del alcance del invento.



252314

En los dibujos:

La figura 1 muestra en alzado lateral el conjunto de este mecanismo;

5. La figura 2 ilustra dicho mecanismo, según alzado frontal convencionalmente seccionado;

Las figuras 3 y 4 representan esquemáticamente la instalación eléctrica y mecánica, respectivamente en sus dos fases alternativas de funcionamiento; y,

10. La figura 5 manifiesta en vista perspectiva la aplicación de este mecanismo para el accionamiento de las tablillas orientables montadas sobre el marco de un aparato acondicionador de aire.

15. Consiste el mecanismo en un electromotor -1- que gira en un solo sentido al que se acopla una caja de engranajes reductores -2- de la que parte el eje rotor -3-. A este eje se asegura una excéntrica -4- fijada mediante un tornillo radial -5-, y un brazos -biela -6- que se sujeta a él por medio del tornillo presionador -7-.

20. La excéntrica -4-, de forma aproximadamente semi-circular, actúa sobre un dispositivo conmutador -8- que comprende superiormente un rodillo -9- en donde ejerce su acción la citada excéntrica, cuyo conmutador está montado articulado por su extremo -10- y basculante sobre una plataforma -11- solicitada elásticamente mediante un resorte helicoidal -12- cuya presión es susceptible de ser graduada por medio de la tuerca -13- atornillable en el tornillo -14- sobre el que se halla ensartado este muelle.

2523 14 SEP 1951



La biela -6-, por intermedio de la manivela -15-, se relaciona articuladamente con el dispositivo o elemento de funcionamiento alternativo -16-, el cual a su vez se halla articulado en un punto fijo -17-.

5. El montaje de esta manivela a la biela se efectúa de forma graduable, para lo cual presenta dicha biela una entalladura longitudinal -18- extrema en la que se ensarta el eje -19- sobre el que se articula la manivela -15-, cuyo eje es afianzado en la horquilla formada atornillando sobre él las correspondientes tuercas de seguridad.

10. La conexión del conmutador basculante -8- a la línea general A-B se lleva a cabo mediante una doble línea secundaria a y a' y la interposición de un interruptor-conmutador -20- como elemento de mando, (figuras 3 y 4).

El funcionamiento del mecanismo es como sigue:

20. Suponiéndolo en la posición de la figura 3 en la que el elemento de movimiento alternativo adopta una posición vertical.

25. Al actuar sobre el interruptor-conmutador -20- en el sentido de la flecha F se establece la conexión del conmutador basculante -8- a la línea general (cable A), con ello se establece la puesta en marcha del electromotor -1- girando la excéntrica hasta que su borde prominente -21- actúa sobre el conmutador -8- desplazándolo, (figura 4), debido a lo cual se desconecta de la línea general parándose el electromotor y por ende la excéntri-

252314



ca, habiendo recorrido el eje rotor -3- aproximadamente media vuelta.

5. En este cambio de posición de la excéntrica la biela -3- ha pasado de una posición superior a otro inferior, con lo cual se obtiene el giro del elemento -16- que adopta ahora una posición horizontal.
- Para devolver a este elemento o dispositivo a su posición anterior, bastará pulsar nuevamente el interruptor-conmutador -20-, pero ahora en sentido contrario F'. Con ello
10. se logra otra vez la conexión del conmutador -8- a la línea general y la puesta en marcha del electromotor -1-, hasta que al dar media vuelta la excéntrica -4- queda libre este conmutador de la acción del borne prominente -21- de ésta y el resorte -12- que se hallaba comprimido se
15. extiende devolviendo al conmutador basculante -8- a su posición anterior en la que éste queda nuevamente desconectado con respecto de la línea general, parándose el electromotor. Y así sucesivamente.

20. El mecanismo en cuestión admite el montaje tanto eléctrico como mecánico de multitud de accesorios, tales como luces, sirenas y de diversos aparatos y motores, por ejemplo grupos calefactores y refrigeradores, los cuales se ponen en funcionamiento en forma sincronizada con los conmutadores o el electromotor de este mecanismo.
- 25.

En el caso de aplicación representado en la figura 5, el mecanismo descrito, convenientemente protegido con una caja -22-, acciona múltiples tablillas -23-

2523 14<sup>1</sup> SEP

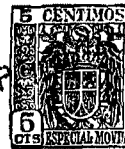

giratorias alrededor de los puntos fijos -17- previstos en los laterales de un marco -24- que las soporta, el cual pertenece a un aparato para acondicionar el aire. Estas tablillas resultan orientables por la articulación de sendas uñas -25- en tirantes laterales -26- en los que actúa articuladamente la manivela -15-.

5.

La invención, dentro de su esencialidad, puede ser llevada a la práctica en otras formas de realización que difieran en detalle de la indicada a título de ejemplo, a las cuales alcanzará igualmente la protección que se recaba. Podrán, pues, construirse en cualquier forma y tamaño, con los medios y materiales más adecuados y con los accesorios eléctricos y mecánicos más convenientes, por quedar todo ello comprendido en el espíritu de las reivindicaciones.

10.

15.

- . -

#### N O T A

Se reivindica como objeto de la presente patente de invención:

1. Mecanismo para el accionamiento de dispositivos de funcionamiento alternativo, caracterizado por el hecho de comprender esencialmente un electromotor de giro en un solo sentido, provisto de caja reductora del movimiento del eje rotativo, a cuyo eje se fija una excéntrica y una biela, actuando dicha excéntrica sobre un

20.

2523

14 SEP.



- dispositivo conmutador elásticamente basculante y estando relacionada la biela, mediante la correspondiente manivela, con el dispositivo de funcionamiento alternativo, de manera que al actuar sobre un interruptor-conmutador
5. previsto en el mecanismo se establece la conexión del conmutador basculante a la línea general, en cualquiera de las dos posiciones de la excéntrica, funcionando entonces el electromotor hasta que el eje rotatorio ha dado substancialmente media vuelta, ya que el cambio de posición antagonista de la excéntrica lo acusa el conmutador basculante el cual pasa a una posición opuesta en la que se desconecta de la línea general, y no conectándose de nuevo a ella hasta tanto que no se manipule nuevamente en el interruptor-conmutador citado.
- 10.
15.           2. Mecanismo para el accionamiento de dispositivos de funcionamiento alternativo, caracterizado, según la reivindicación anterior, porque la biela presenta una entalladura longitudinal en la que se articula gradualmente la manivela.
20.           3. Mecanismo para el accionamiento de dispositivos de funcionamiento alternativo, según las reivindicaciones 1 y 2 que se caracteriza por el hecho de que la pieza excéntrica puede corresponder a un sector circular de cualquier ángulo en cuyo caso los giros del eje motor serán respectivamente proporcionales a los dos sectores del círculo de la excéntrica.
- 25.
4. Mecanismo para el accionamiento de dispositivos de funcionamiento alternativo.

252314

11 SEP. 1959



Todo ello según quede descrito y reivindicado en la presente memoria descriptiva que consta de ocho hojas foliadas, escritas a máquina por una sola cara.

Barcelona, a 11 de septiembre de 1959.

José OLIVÉ CARSETTI

p.a.

D. JOSE OLIVÉ CARSETTI

Dos hojas  
hoja n.º 1

252814



Fig. 1

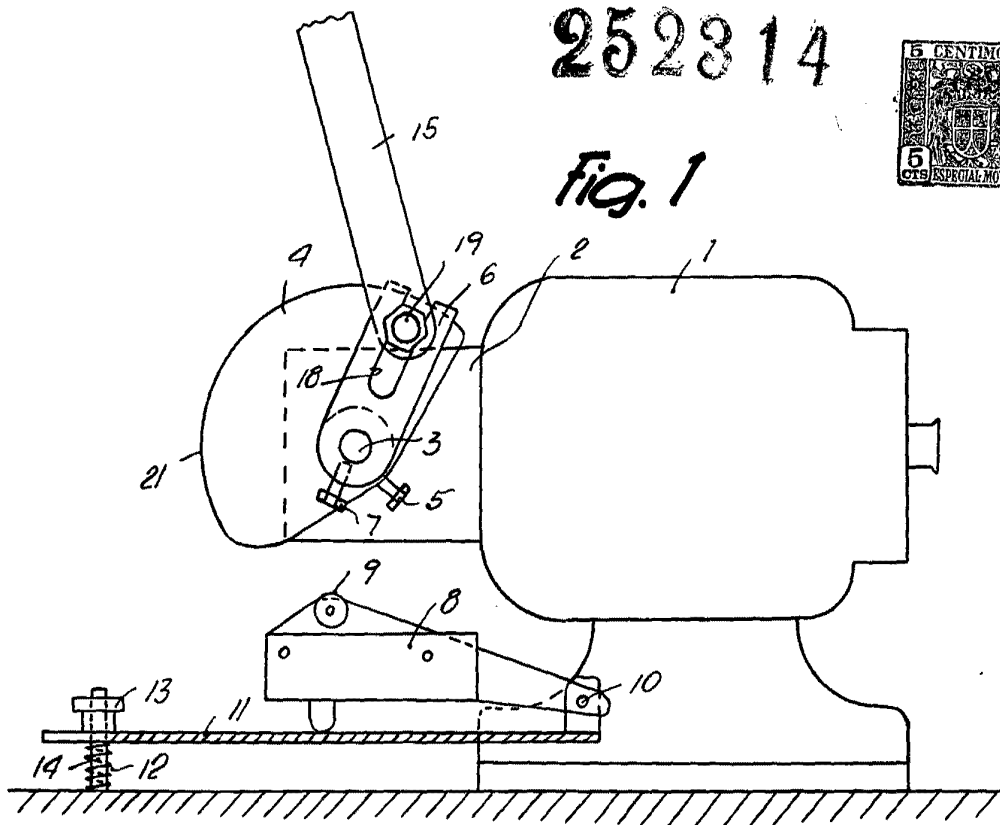
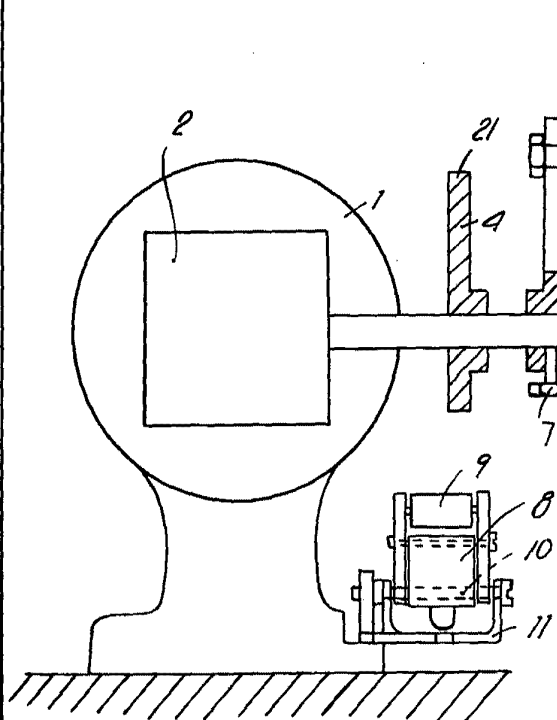

Fig. 2



Barcelona, 11 Setembre, 1959  
Jose Olivé Carsetti

*[Handwritten signature]*

D. JOSÉ OLIVÉ CARSETTI

Das. hojas  
koja π<sup>3</sup>2

252314

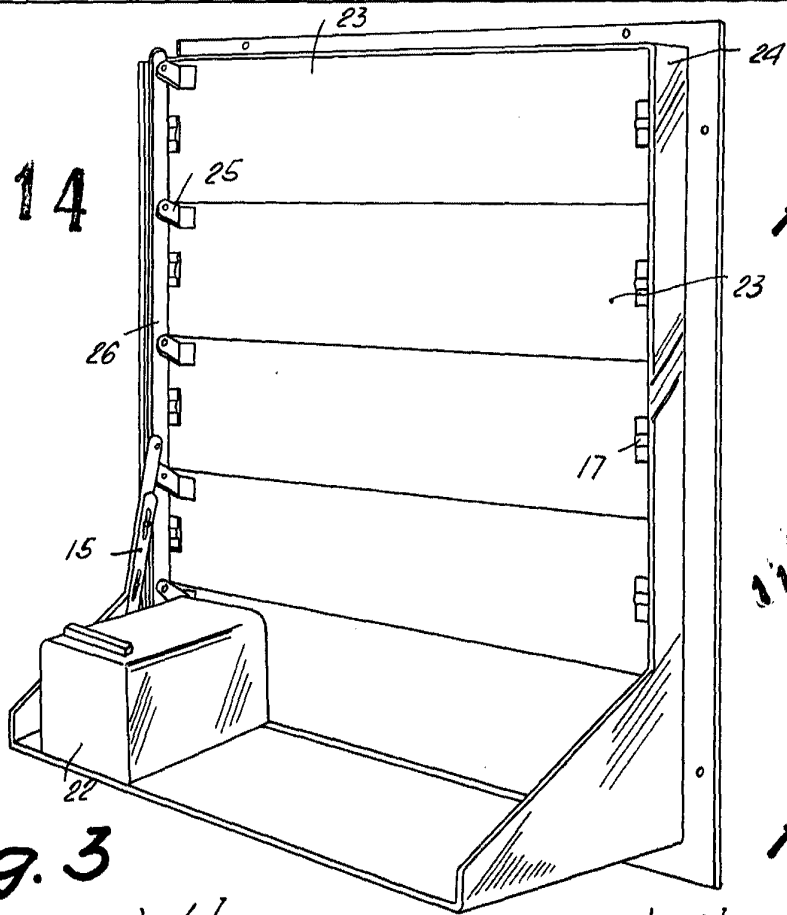
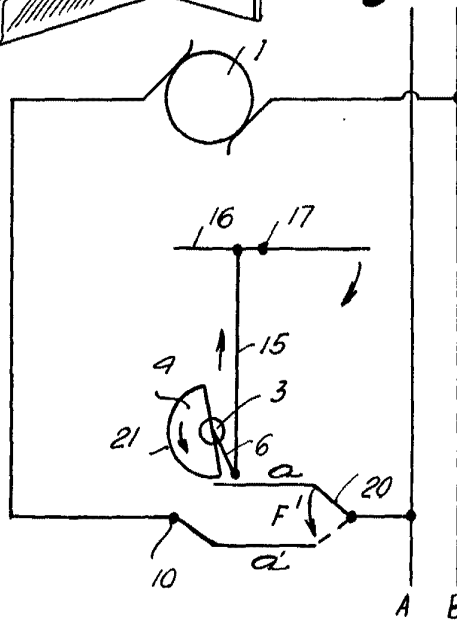
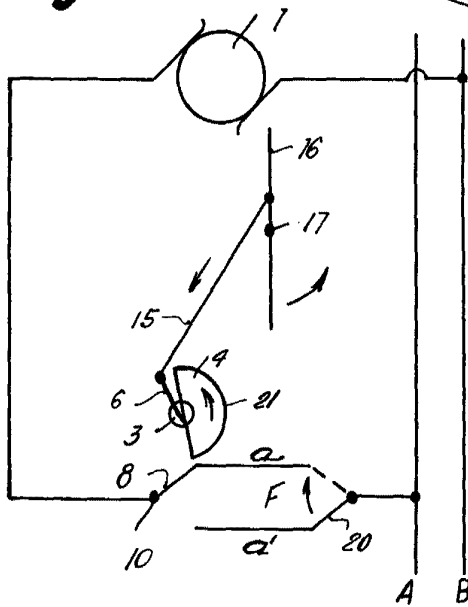

Fig. 5



Fig. 3

Fig. 4



Barcelona, 11 Septiembre 1959  
Jose Olivé Carsetti  
p. a.