



ESPAÑA

ES	11	NUMERO	Y
	21	2 5 2 . 2 3 4	
	22	FECHA DE PRESENTACION	
		23 Julio 1980	

MODELO DE UTILIDAD

1 ENE. 1981

30 PRIORIDADES:	32 FECHA	33 PAIS
31 NUMERO		

47 FECHA DE PUBLICIDAD	Int. Cl. ³	51 CLASIFICACION INTERNACIONAL
		B42F 9/00

54 TITULO DE LA INVENCIÓN
UN VISOR PARA CARPETAS,

71 SOLICITANTE (S)
D. Gregorio IBARRA ORTEGA

DOMICILIO DEL SOLICITANTE
MADRID. C/ Cidamón nº 6 (Parque San Juan Bautista)

72 INVENTOR (ES)
El solicitante

73 TITULAR (ES)

74 REPRESENTANTE

El Modelo de Utilidad que va a ser descrito en ésta memoria concierne, como se indica en el enunciado, a un visor para carpetas colgantes, que perfecciona los conocidos hasta la fecha y aporta notables ventajas funcionales, por lo que es merecedor de la protección que para el mismo se solicita, al amparo de lo preceptuado en el artículo 171 de la vigente Ley de Propiedad Industrial.

Constituyen las características importantes de éste nuevo visor, la de haber sido provisto un doble sistema de clip mediante el cual se consigue la posibilidad de sujetar una carpeta contra otra, así como la de adoptar en su parte superior una forma curvoconvexa que proporciona un efecto de lupa total permitiendo una perfecta y clara visión del elemento identificador, incluido en una cartulina, tarjeta o elemento similar, que tiene acceso lateral a la citada disposición visora.

La descripción de éste objeto será hecha con referencia a la adjunta hoja de dibujos en la que se ha representado un ejemplo de ejecución preferido, que no tiene carácter limitativo alguno, sino simplemente ilustrativo, pudiendo ser objeto de modificaciones de detalle en todo aquello que no altere, de modo fundamental, su propia finalidad característica.

En el dibujo:

La UNICA FIGURA, muestra una vista en perspectiva de un visor que posee las características del de la solicitud.

Haciendo referencia constante al ejemplo de ejecución representado en el dibujo, el visor objeto de éste Modelo de Utilidad está constituido esencialmente por una pieza alargada -1-, doblada en ángulo recto, cuyo dobles determina la constitución, en una las ramas, la de mayor anchura, de un faldón vertical en el que se forma un doble sistema de clips -2-, que posibilita la fija-

ción de una carpeta contra otra.

Asimismo en éste faldón vertical se han previsto medios para la fijación y retención permanente en la respectiva carpeta, cuyos medios comprenden sendos orificios laterales -3-

35.- y un tetón central -4-.

La otra rama constituida por el doblez angular correspondiente a la parte superior del visor, es de menor anchura y adopta en toda su longitud una forma curvo-convexa -5-, estando recubierta por un material transparente, lo que dota a dicha zona de un efecto de lupa que permite la fácil lectura de la indicación identificadora, que escrita sobre una tira de cartulina o material similar, se incluye en el interior de dicha disposición a la que tiene acceso a través de una abertura -6-; prevista en uno de los extremos de la misma, permaneciendo cerrada el extremo opuesto para evitar la salida de tal indicación.

40.-

45.-

Descrito suficientemente el objeto que constituye esta solicitud de Modelo de Utilidad, sólo resta añadir que en su realización podrán introducirse todas aquellas modificaciones de detalle que no alteren su esencialidad, pudiendo afectar a cambios de forma, materia en que se fabrique, dimensiones, etc., y en general a todas las que tengan un carácter accesorio o complementario, debiendo quedar todas ellas incluidas en la protección que se recaba.

50.-

REIVINDICACIONES

55.- 1ª.- UN VISOR PARA CARPETAS, caracterizado por estar constituido por una pieza que comprende un cuerpo alargado, en el que se forma un doble sistema de clip que permite la fijación de una carpeta contra otra, estando provisto de medios para su integración y retención en la carpeta respectiva de forma permanente.

60.- 2ª.- UN VISOR PARA CARPETAS, según la reivindicación 1ª, caracterizado porque la parte superior del cuerpo adopta en toda su longitud una forma curvoconvexa que proporciona visualmente efecto de lupa, estando provista de un canal posterior para alojamiento de la correspondiente tira de cartulina u otra materia adecuada, que sirva como identificación.

65.- 3ª.- UN VISOR PARA CARPETAS.

Tal y como se describe y reivindica en ésta memoria descriptiva que consta de tres hojas foliadas y mecanografiadas por una sólo de sus caras y de un plano que la ilustra.

Madrid, 23 de Julio de 1980

Jaques Hee

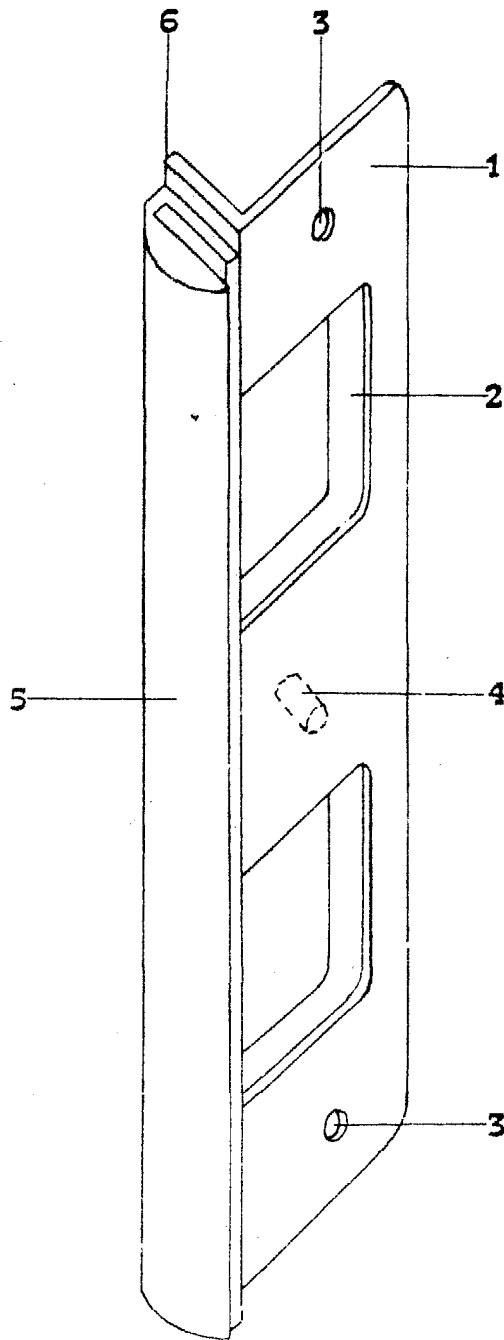

ESCALA VARIABLE

MADRID 23 Julio 1980

Gregorio Ibarra