

AÑO 1959

Expediente núm.

252224



**REGISTRO DE LA PROPIEDAD INDUSTRIAL**

**PATENTE DE INVENCIÓN**

252224

**MEMORIA DESCRIPTIVA**

*que se acompaña a la solicitud de registro*

una **PATENTE DE INVENCIÓN** por 20 años, en España

*a favor de*

Don José Angel JAUREGUI Guelbenzu, de nacionalidad

española domiciliado en PAMPLONA-Navarra-

calle de Aoiz núm. 20 3ª izda.

*por:*

« APARATO NEUMÁTICO LIMPIAPARABRISAS PARA AUTOMOVILES Y OTROS  
VEHICULOS »

Nº 15252

Agente Sr. **MODESTO POLO**





a la misma de planos que reflejan las características de los elementos que integran el sistema cuyo registro trata de obtenerse.

10                    En dichos dibujos:

La fig. 1.- Ilustra el aparato en vista de alzado frontal.

La fig. 2.- Es el mismo aparato en vista de alzado lateral.

15                    La fig. 3.- Sección longitudinal.

La fig. 4.- Sección transversal.

Las diversas vistas y secciones del plano adjunto representan concretamente el montaje del dispositivo neumático ya anunciado.

20                    Seguidamente describiremos la disposición del conjunto por piezas que constituyen el dispositivo, que consta de un cuerpo de fundición especial de aluminio, cuyas principales características respecto a forma y dimensiones tanto internas como externas, con sus correspondientes piezas quedan definidas en el dibujo.

25                    El cuerpo (1) del dispositivo, lleva sus extremos roscados sobre los cuales quedan alojadas las tapas (2), haciendo cierre hermético.

30                    En su diámetro interior del cuerpo (1), y en sentido longitudinal central queda instalada la cremallera de desplazamiento (6), en la cual quedan acoplados en sus extremos los conjuntos de piezas que forman los émbolos de desplazamiento, sobre cuyas partes frontales ejerce el aire a presión suministrado por una llave de paso indistinta y  
35                    alternativamente en una y otra parte merced a la válvula distribuidora (26) que gira sobre el eje central de accionamiento (17) y a los elementos de arrastre (27-28-29 y 30)

252224



Transversalmente el cuerpo (1) y superiormente a él apoyado sobre sus paredes laterales queda instalado el eje central de accionamiento (17) y sobre su parte central queda unido solidario el sector de accionamiento (5) por medio del tornillo de anclaje (7).

La misión de este sector (5) es transformar el movimiento longitudinal de desplazamiento de los émbolos unidos lateralmente a la cremallera (6) en movimiento circular del eje central (17) en un sector de 120° aproximadamente, movimiento que se traslada al eje lateral de accionamiento (18) y por lo tanto al conjunto del brazo limpiador (44) acoplado en su extremo anterior.

En el extremo derecho (sección transversal) y acoplado frontalmente en su parte central, queda instalada herméticamente la tapa del conjunto válvula (3) sobre cuya parte central queda apoyado el eje central de accionamiento (17).

Las juntas tóricas (36) y (43) sirven para que no haya fugas de aire a través de las partes sometidas a frotamiento del eje central de accionamiento (17).

La válvula de distribución (26) lleva embutida una ranura concéntrica al eje en un sector de 45°. Dicha ranura abarca en cualquiera de las dos posiciones que tiene en funcionamiento poner en conexión el orificio en contacto con la presión atmosférica y una de las dos cámaras A ó A', estando mientras una de ellas en contacto con la cámara C, y una de las cámaras anteriormente mentadas con la presión de aire suministrada por la llave de paso a través del elemento de conexión (37).

El cambio de distribución de presión de aire



70 a la otra cámara para realizar el retroceso del conjunto de émbolos, se origina rápidamente, merced a la acción del anillo de accionamiento (27) pieza de accionamiento (28), elemento de presión frontal (29) y resorte de elemento (30).

75 Tenemos pués que inyectando aire a presión a la cámara C del cuerpo válvula, la válvula distribuidora (26) lo pone en contacto con la cámara A desplazando el conjunto de émbolos a la derecha ya que la otra cámara está en contacto en estos momentos con la presión atmosférica merced a la ranura embutida de la válvula distribuidora ya descrita.

80 Al originarse el citado desplazamiento gira el sector (5), el cual solidario al eje central (17), transmite a éste el movimiento. El movimiento del eje central se transmite al eje lateral merced a una lengüeta acoplada en el extremo de unión y el movimiento de éste es transmitido al brazo limpiador que contiene los elementos necesarios para realizar un lavado perfecto en los parabrisas de los vehículos.

85 Este movimiento de vaivén se viene sucediendo continua y constantemente mientras haya presión de aire que se distribuya a través de la llave de paso instalada en el tablero de instrumentos del vehículo.

90 La forma, materiales y dimensiones del objeto descrito podrán ser variables y en general cuanto sea accesorio y secundario, siempre que no altere, cambie o modifique la esencialidad del objeto que se describe.

95 Los terminos en que queda redactada esta Memoria son ciertos y fiel reflejo del objeto descrito, debiéndose tomar con caracter amplio y nunca en forma limitativa.



25 2224

El peticionario se reserva el derecho de obtener los certificados de adición complementarios, por las mejoras o perfeccionamientos que en lo sucesivo pudiera aconsejar la práctica.

N O T A

Descritas suficientemente la naturaleza y alcance de la invención, así como la manera de llevarla a la práctica, se reivindican a título privativo las siguientes particularidades sobre las cuales ha de recaer la concesión del privilegio de PATENTE DE INVENCION, que se solicita:

1ª.- Aparato limpiaparabrisas neumático para vehículos dotados de instalación neumática, caracterizado, por comprender un cuerpo de fundición en cuyo interior cilindrico alargado se desplazan el conjunto de émbolos unidos a los extremos de una cremallera.

2ª.- Aparato limpiaparabrisas neumático para vehículos según reivindicación primera, que se caracteriza porque la cremallera engrana con un sector instalado en la parte central del cuerpo (1), transformando el movimiento de desplazamiento de la cremallera en movimiento de giro.

25 22 24



120 3ª.- Aparato limpiaparabrisas neumático, según las reivindicaciones anteriores que se caracterizada por que el hecho de que el movimiento del sector se transmite al eje central por quedar solidario merced a la acción de un prisionero y el de este eje al eje lateral el cual transmite el movimiento al brazo limpiador.

125 4ª.- Aparato limpiaparabrisas, según las reivindicaciones anteriores que se caracteriza porque la parte central del cuerpo queda instalado el conjunto de elementos que componen la válvula que ha de distribuir la presión atmosférica a las cámaras de acción de los émbolos.

130 5ª.- Aparato limpiaparabrisas, según las reivindicaciones anteriores, que se caracterizada porque la válvula distribuidora tiene embutida una ranura en sentido circular y en un pequeño sector que abarca en cualquiera de las dos posiciones que tiene en funcionamiento dos orificios que ponen en contacto con la presión atmosférica, y una de las cámaras en contacto con los émbolos.

135 6ª.- "APARATO NEUMATICO LIMPIAPARABRISAS PARA AUTOMOVILES Y OTROS VEHICULOS".

- - - - -

Todo según queda expuesto en la precedente Memoria que consta de seis hojas foliadas y mecanografiadas por una sola cara y hoja de dibujos que a la misma se acompaña.

Madrid 22 Septiembre de 1959

Por autorización del interesado .-

Modesto Polo

JOSE ANGEL JAUREGUI GUEL BENZU

FIG. 1.

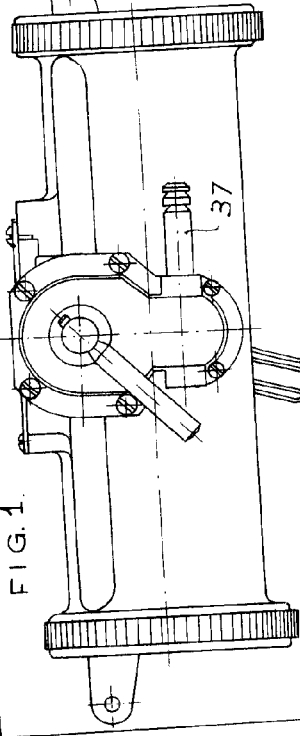

FIG. 2.

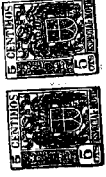
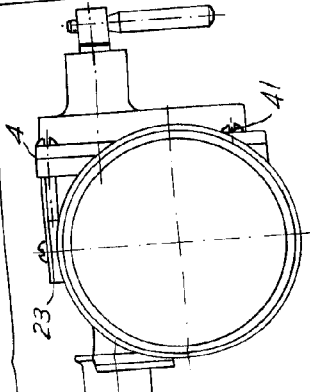

FIG. 4.

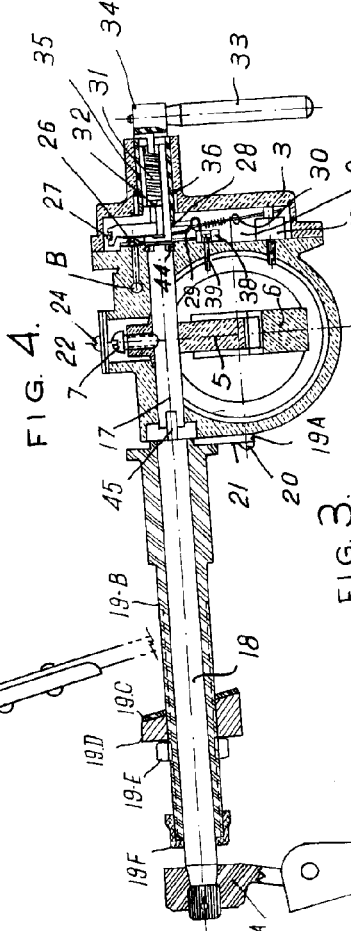
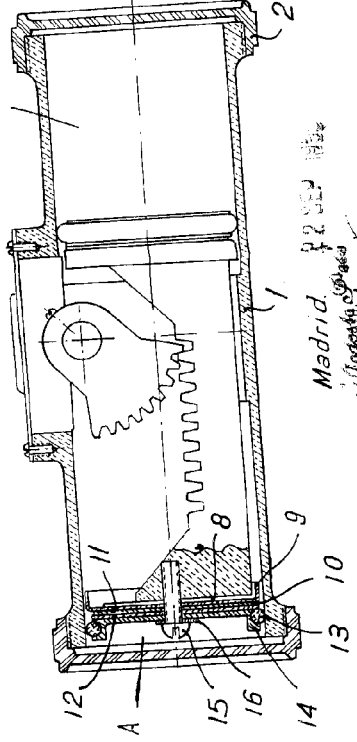

FIG. 3.



Madrid 22 SEP 1932  
Escalafon S.A.

ESCALA VARIABLE