

REGISTRO DE LA PROPIEDAD INDUSTRIAL



ESPAÑA

10	ES	11	NUMERO	16	Y
		21	252194		
		22	FECHA DE PRESENTACION		
			2 JUL. 1980		

MODELO DE UTILIDAD

1 DIC. 1980

30	PRIORIDADES:	31	NUMERO	32	FECHA	33	PAIS
----	--------------	----	--------	----	-------	----	------

47	FECHA DE PUBLICIDAD	61	CLASIFICACION INTERNACIONAL
			A63 F 9/19

54	TITULO DE LA INVENCIÓN
	"JUEGO INFANTIL PERFECCIONADO"

71	SOLICITANTE (S)
	D. ANTONIO FERRER RIBAS

	DOMICILIO DEL SOLICITANTE
	C/. Méjico, 28 ático 2ª BARCELONA

72	INVENTOR (ES)
----	---------------

73	TITULAR (ES)
	D. ANTONIO FERRER RIBAS

74	REPRESENTANTE
	D. JAIME ISERN CUYAS, Agente Oficial de la Propiedad Industrial

MEMORIA DESCRIPTIVA

El presente modelo de utilidad se refiere a un juego infantil perfeccionado.

Más concretamente, en la invención se ha ideado un juego infantil fundamentado en un reloj de sol armable a partir de una lámina de cartulina troquelada.

Los espacios utilizados para señalar mediante números, rayas o cualquier otro signo, las horas y minutos, podrán ser utilizados para colocar dibujos, textos o cualquier otra figura, y derivar el clásico reloj de sol en un juego de preguntas y respuestas, adivinanzas, y similares, condicionado a las horas y minutos que señala el reloj.

Para la señalización correcta, deberá situarse el reloj en una determinada orientación. Para ello, en el plano horizontal habrá dibujada una flecha señalando el Norte, pudiendo orientarse el reloj merced a una brújula o por la colocación del sujeto de manera adecuada de acuerdo con el nacimiento y puesta del sol.

Con el fin de facilitar la explicación, se acompaña a la presente memoria descriptiva de una lámina de dibujos en la que se ha representado un caso de realización que se cita a título de ejemplo.

En los dibujos

La figura 1, es una vista en perspectiva del

reloj en posición armada.

La figura 2, es una vista en planta y en desarrollo de la lámina troquelada.

- Haciendo referencia a las figuras, se aprecia
5. en su realización un juego infantil constituido a partir de una lámina troquelada -1-, de cartón, cartulina o similares, que presenta una forma general circular -2-, sobre la que se encuentra dispuestas las señales horarias. De dicha forma circular se proyecta una expansión rectangular -3- delimitada por una línea de hendido -4-, que permite su doblado a escuadra. En ambas partes descritas -2- y -3-, existe un troquelado que en la posición armada del reloj proporciona el estilo -5-. En posición diametralmente opuesta a la expansión -3-, existe una proyección -6-, coplanaria con la -2-, y en cuya expansión -6- existen una serie de instrucciones y preguntas cuyas respuestas son unos diseños situados en las líneas o señales horarias, cuando la sombra del estilo incide sobre ellas.
- 10.
- 15.

- El modelo, dentro de su esencialidad, puede ser
20. llevado a la práctica en otras formas de realización que difieran en detalle de la indicada a título de ejemplo en la descripción y a las cuales alcanzará igualmente la protección que se recaba. Podrá, pues, construirse en cualquier forma y tamaño, con los materiales más adecuados, por quedar todo ello comprendido en el espíritu de las reivindicaciones.
- 25.

N O T A

Descrito el objeto del presente invento, se declaran nuevas y de propia invención las siguientes reivindicaciones:

5. 1. Juego infantil perfeccionado, caracterizado esencialmente por el hecho de comprender un reloj de sol en el que las líneas de las horas presentan sendos diseños que constituyen respuestas a una pluralidad de preguntas impresas en una zona adecuada del reloj; porque cada pregunta se relaciona con su respuesta correcta mediante la sombra proyectada por el estilo sobre el cuadrante del reloj a una determinada hora; porque el reloj es del tipo constituido a partir de una lámina troquelada de cartón o similar que integra un diedro armable y en el que el estilo está formado por una tira troquelada en ambas caras del diedro y que en la posición armada del reloj constituye la hipotenusa; y porque en un lugar adecuado del reloj existe una flecha indicativa de la orientación precisa para su correcto funcionamiento.

2. Juego infantil perfeccionado.

20. Según se describe y reivindica en la presente memoria descriptiva que consta de 4 hojas foliadas y escritas a máquina por una sola cara.

Madrid, a 2 Julio 1980

p.a.

JAIKE ISERN CUYÁS
F. P.

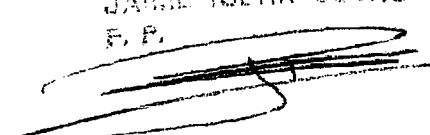

FIG. 1

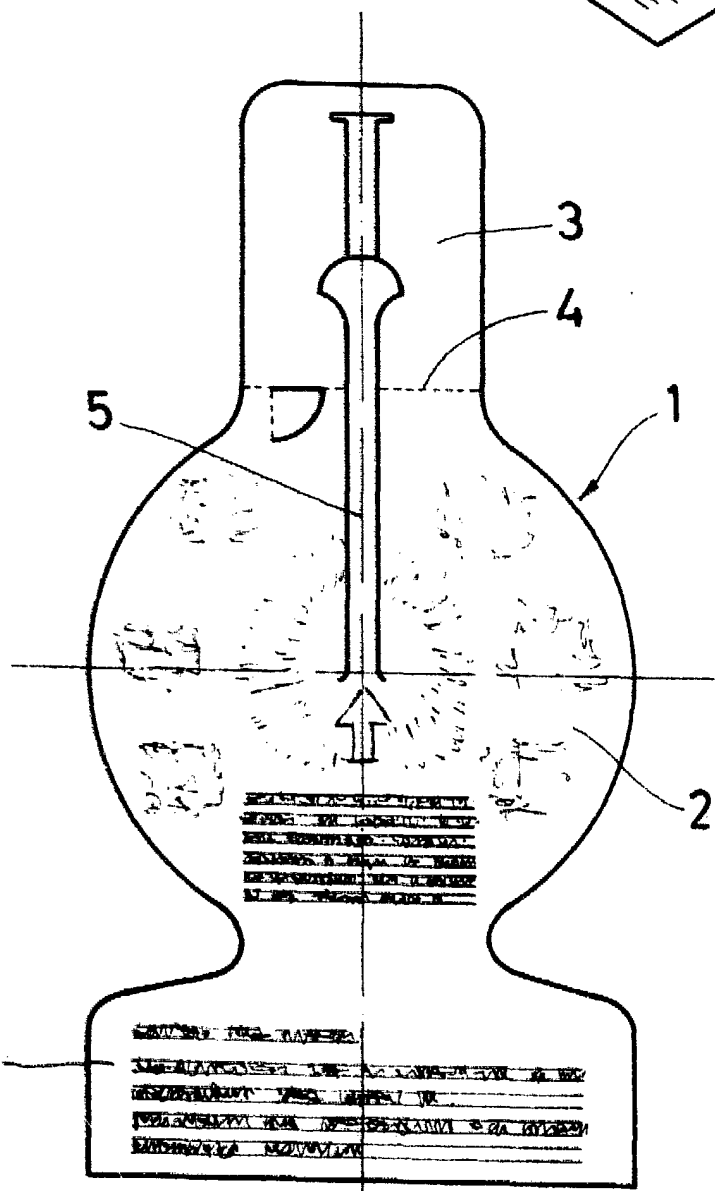
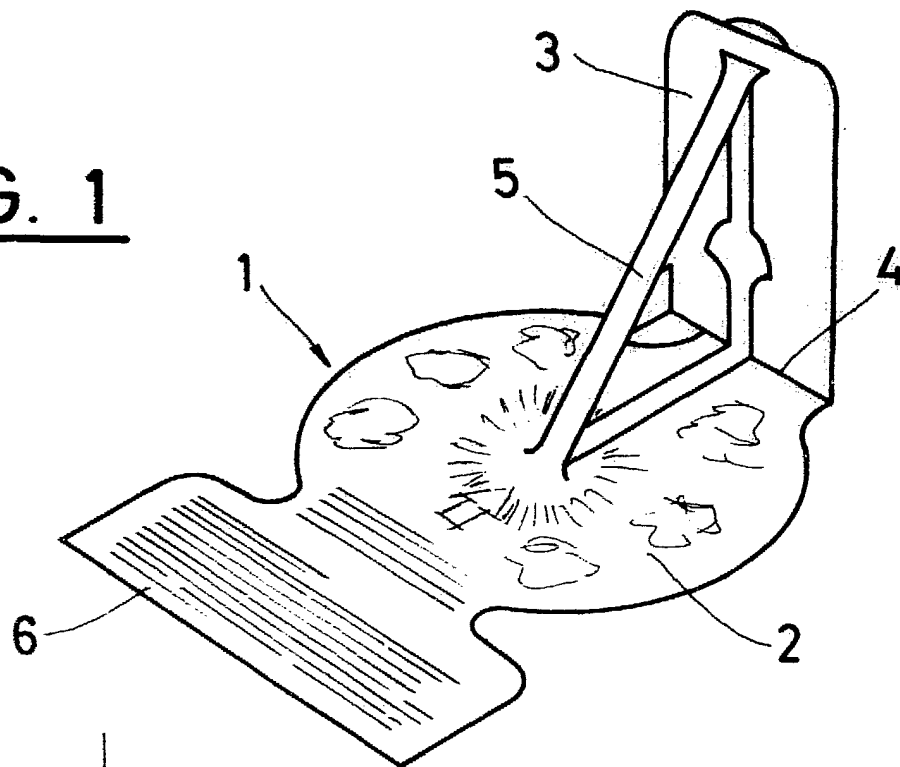

FIG. 2

Madrid, a 2 JUL. 1980
p. a.

JAIMÉ ISERN CUYÁS
P. F.