



ESPAÑA

⑩ ES ⑪ 252159 ⑩ Y  
 ⑫ 21  
 ⑬ 22 FECHA DE PRESENTACION  
 19 JUL. 1980

MODELO DE UTILIDAD

③① PRIORIDADES:  
 ③② NUMERO ③③ FECHA ③④ PAIS

④⑦ FECHA DE PUBLICIDAD ④⑧ CLASIFICACION INTERNACIONAL  
 A 47 G 25/02

⑤④ TITULO DE LA INVENCIÓN  
 UNA PERCHA PERFECCIONADA.

⑦① SOLICITANTE (S)  
 CORTES Y VILAPLANA, S.L.

DOMICILIO DEL SOLICITANTE  
 El Salvador, 10.- IBI. (Alicante)

⑦② INVENTOR (ES)

⑦③ TITULAR (ES)  
 El solicitante.

⑦④ REPRESENTANTE  
 D. SANTIAGO HESSE MURGA. Agente Oficial.

El Modelo de Utilidad al que se refiere esta memoria descriptiva, trata, como se indica en su enunciado, de una percha perfeccionada, del tipo de las que se utilizan corrientemente en el hogar para el colgado de prendas de vestir en el interior de los armarios.

El inconveniente más acusado que ofrece éste tipo de objeto, fabricado en la actualidad preferentemente en materias plásticas por razones de economía, es el de su poca consistencia y solidez que conduce en numerosas ocasiones y en un corto periodo de tiempo, a su deformación e incluso rotura, con la subsiguiente inutilización que ello supone.

Es objeto primordial de éste Modelo de Utilidad, la obtención de una percha que, conservando todas las ventajas propias de las conocidas actualmente en el mercado, como son el fácil manejo, poco peso, economía en el costo, etc., aporte además la esencial de presentar una estructura sensiblemente reforzada derivada de su constitución puramente formal, con lo que se asegura una más larga duración y conservación permanente en perfectas condiciones de utilización.

Las características formales y funcionales de este nuevo objeto, serán explicadas detalladamente con referencia a la adjunta hoja de dibujos, en la que se ha representado un ejemplo de ejecución preferido, que no tiene carácter limitativo alguno, sino simplemente ilustrativo, pudiendo por tanto ser objeto de modificaciones de detalle en todo aquello que no altere, de un modo fundamental, su propia finalidad característica.

En el dibujo:

30 La UNICA FIGURA, muestra una vista en alzado de la percha que es objeto de la invención.

35 Haciendo referencia constante al ejemplo de ejecución representado en los dibujos, la percha que es objeto de esta solicitud de Modelo de Utilidad, se caracteriza esencialmente por ser monopieza y adoptar la forma tradicional de otras conocidas, con la particularidad de que todos sus lados están -  
constituidos por un perfil en doble "T" -1- y -2-, manteniendo un mismo grosor en toda su longitud con excepción de la parte correspondiente a su vértice superior truncado, donde ofrece un ensanchamiento -3- que sirve de base reforzada a la pieza -4-, en forma de gancho, para el colgado del conjunto.

40 Esta pieza -4- en forma de gancho, forma parte de la propia percha y está constituida asimismo por un perfil en doble "T" en toda su longitud.

45 En el lado inferior de posición longitudinal que sirve de base al conjunto, la "T" que ocupa la posición superior tiene su superficie -5- redondeada en suave curvoconvexidad para una mejor adaptación y conservación de la prenda que se superponga a la misma.

50 Descrito suficientemente la percha perfeccionada que es objeto de esta solicitud de Modelo de Utilidad, sólo resta añadir que en su realización podrán introducirse todas aquellas modificaciones de detalle que no alteren la esencialidad, pudiendo afectar a cambios de forma, materia, dimensiones, pro-

55 porciones, etc., y en general a todas las que tengan un carácter accesorio o complementario, debiendo quedar todas ellas incluidas en la protección que se recaba.

REIVINDICACIONES.

60 1ª.- UNA PERCHA PERFECCIONADA, caracterizada porque siendo monopieza y adoptando la forma tradicional de las de su misma clase, todos sus lados están constituidos por un perfil en do ble "T", sensible reforzador de la estructura, que mantiene - un grosor uniforme en toda su longitud, con excepción del vér tice truncado superior, donde se constituye un ensanchamiento, que sirve asimismo de base reforzada a la pieza en forma de gancho utilizable para el colgado del conjunto. ∴

70 2ª.- UNA PERCHA PERFECCIONADA, de conformidad con la rei vindicación 1ª, caracterizada porque la pieza en forma de gancho que sirve para el colgado del conjunto, forma parte inseparable de la propia percha y está construida a base del mis mo perfil en doble "T".

75 3ª.- UNA PERCHA PERFECCIONADA, de conformidad con las rei vindicaciones 1ª y 2ª, caracterizada porque la superficie ex terna de la "T" que ocupa posición superior en el perfil lon gitudinal que es base de la percha, forma un lomo redondeado en suave curvoconvexidad, para mejor adaptación y mantenimien to de la prenda que deba sostener.

4ª.- UNA PERCHA PERFECCIONADA.

Consta esta memoria descriptiva de tres folios (y el presente) numerados y mecanografiados a una sola cara, a los cuales se adjunta hoja de dibujos para su mejor comprensión.

Madrid, 19 JUL. 1980

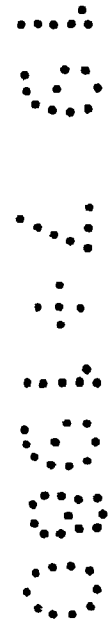

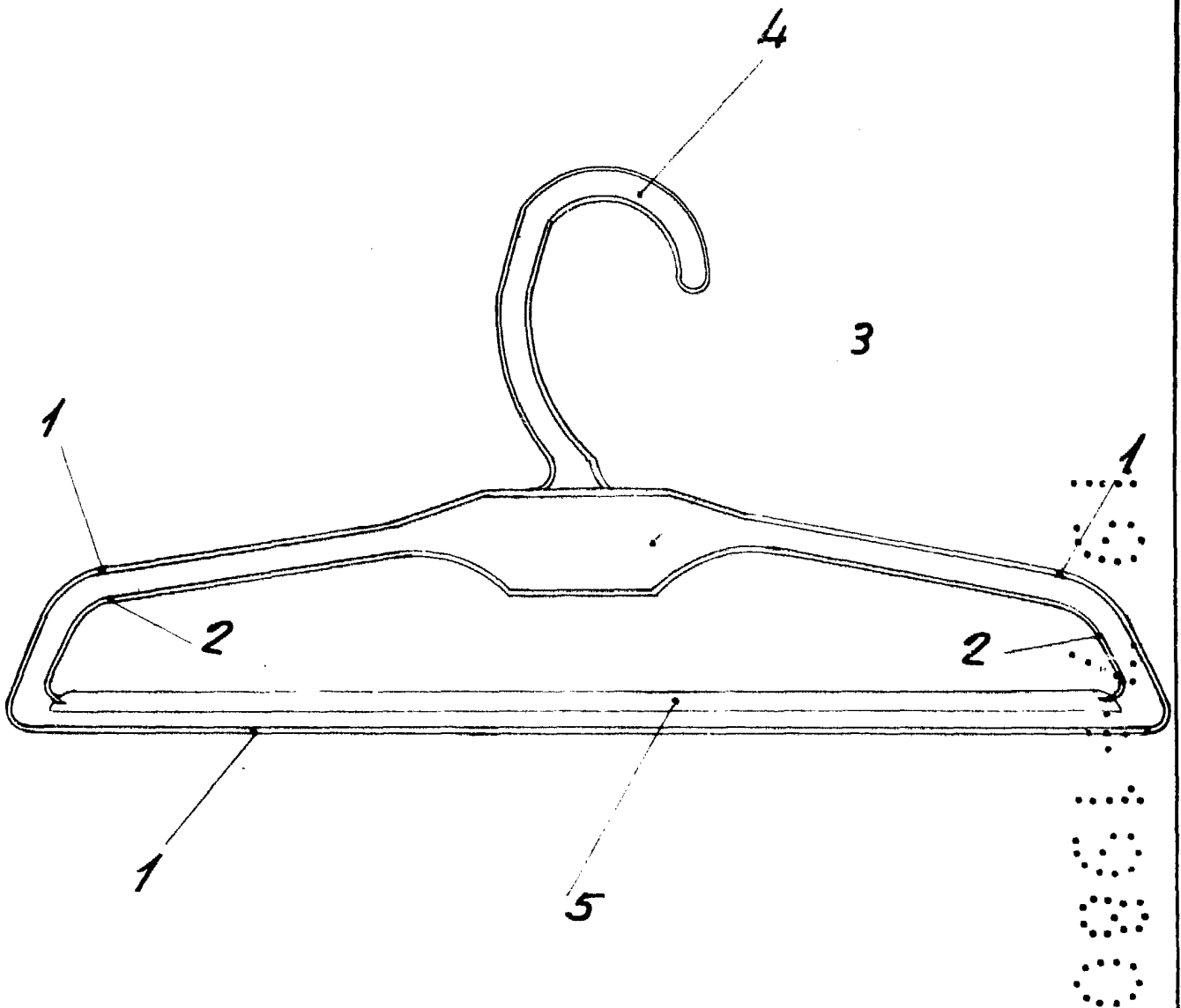

Escala variable  
Madrid: 19 JUL. 1980

VH