

252148



MEMORIA DESCRIPTIVA

que se acompaña a la solicitud de

UN PRIMER CERTIFICADO DE ADICION

a favor de D. Juan de Dios MARTIN Jiménez, de nacionalidad española, residente en MONACHIL (Granada),

por:

PERFECCIONAMIENTOS INTRODUCIDOS EN EL OBJETO DE LA PATENTE DE INVENCION Nº. 244.868 por "UN GASIFICADOR POLICARBURANTE PARA MOTORES DE EXPLOSION".

=====  
=====

El que suscribe, es concesionario de la PATENTE DE INVENCION Nº 244.868, que recayó sobre "UN GASIFICADOR POLICARBURANTE PARA MOTORES DE EXPLOSION" y la presente Memoria se refiere a ciertas mejoras introducidas en el objeto de la patente citada, como consecuencia de las experiencias adquiridas en la práctica, cuyas mejoras han de constituir el correspondiente PRIMER CERTIFICADO DE ADICION, - conforme a lo establecido por el artículo 73 y siguientes



del vigente Estatuto sobre Propiedad Industrial.

10 El objeto de esta adición, consiste en una nueva  
disposición de los elementos precalentadores de la mezcla  
del carburante, así como su constitución interior para fa-  
vorecer la regulación térmica de la misma, habiéndose aña-  
15 dido algunos elementos destinados a conseguir que en cual-  
quier caso, se produzca una explosión correcta en lugar de  
la detonación que algunos carburantes de bajo índice de -  
octanos producen.

Estas modificaciones, tienden a mejorar el fun-  
cionamiento del gasificador sin aumentar considerablemente  
20 el número de elementos ya que en esencia, son los mismos  
que existían en la patente principal, con algún elemento  
más pero de pequeño volumen que no varía el total del ga-  
sificador.

A continuación se hará una detallada descrip-  
25 ción de las mejoras preconizadas, con referencia a los -  
planos que se acompañan en los que se representa, a sim-  
ple título de ejemplo, no limitativo, una forma preferen-  
te de realización, susceptible de todas aquellas variacio-  
nes de detalle que no supongan una alteración fundamental  
30 de las características constructivas que serán reivindi-  
cadas.

Dichos dibujos ilustran:

En la figura 1. Perspectiva de un motor equipa-  
do con el nuevo gasificador.

35 En la figura 2. Sección del aparato precalenta-  
dor.

En la figura 3. Perspectiva de un aparato pre-  
calentador.

Según el ejemplo de ejecución representado, se  
40 ha colocado el carburador (1) verticalmente sobre la brida

252148



del tubo que conduce la mezcla a la parte inferior del serpentín (2) encerrado en un recipiente cilíndrico (3) atravesado según la dirección de su eje por el tubo de escape (6). Este tubo, en su extremo inferior dentro del cilindro (3) tiene practicadas unas lumbreras (7) diametralmente opuestas que recogen los gases que rodean al serpentín para expulsarlos al exterior, y en el extremo superior, dentro del cilindro, otras lumbreras y una válvula de mariposa (8) con su eje bajo estas lumbreras superiores, accionada desde el salpicadero por el mando (9). Asimismo, este eje de la mariposa está en contacto por medio de unas levas existentes en sus extremos exteriores, con unas bielas paralelas que actúa sobre un casquillo cilíndrico que rodea al tubo, de forma que cuando la mariposa se abre, este casquillo cierra las lumbreras y viceversa, con lo que se puede regular la temperatura a obtener en el serpentín, dejando más o menos abiertas las lumbreras y dejando mayor o menor paso de los gases calientes del colector de escape al interior del cilindro (3).

Por el tubo (4), se continúa el serpentín hasta el centro del colector de admisión, en donde colocada sobre la brida existente entre sus dos ramas, existe una resistencia eléctrica (5), para obtener la inmediata gasificación del arranque del motor en frío y mantener dicha gasificación de la mezcla cuando el motor pierde temperatura por estar al ralentí.

El serpentín (2), se ha sustituido por unos cilindros (17, 18, 19 y 20) que bien pueden ser concéntricos como en la figura 2 o exteriores, como en la figura 3, entre cuyas paredes quedan espacios para el paso de los gases calientes que provienen del colector de escape, mientras por ellos pasa la mezcla, con lo que se consigue asi-



mismo el precalentamiento de la misma.

75 Al objeto de facilitar el arranque del motor, se ha previsto una válvula cónica (10) accionada desde el salpicadero, a fin de que una forma progresiva suministre desde unas gotas hasta un pequeño chorro de gasolina procedente de un depósito exprofeso para ello, pasando a la parte superior del tubo (4), poco antes de atacar en el colector de admisión.

80 En el centro del colector de admisión y en un lateral del mismo, se ha previsto una entrada de aire frío (11) regulada asimismo por una válvula cónica (12) con mando desde el salpicadero, con lo que se beneficia la combustión una vez caliente el motor y se obtiene mayor rendimiento de la mezcla.

85 Asimismo, se ha instalado otra válvula cónica (13) sobre la brida del carburador (1) y accionada con el mando del acelerador a fin de que surta progresivamente de agua al interior del tubo donde va montado el carburador, agua que pulverizada con la mezcla se vaporiza al pasar por el calentador, vapor que al efectuarse la explosión contiene la detonación que producen los carburantes de bajo índice de octanos, mejorando por tanto el funcionamiento del motor. El agua procede de un pequeño depósito instalado al efecto.

90 Con el fin de que el combustible, llegue al carburador previamente calentado para facilitar la carburación en carburantes poco fluidos, se ha dispuesto la tubería del mismo (14) de forma que antes del carburador, envuelve al tubo de escape (6) en espiral.

100 Por último, en el tubo (4) que conduce la mezcla al colector de admisión, se ha previsto una válvula de seguridad (15) con resorte interior que normalmente la mantie-



105 ne cerrada pero que, si la presión es excesiva por cualquier anomalía, se abre volviéndose a cerrar después de haber dejado escapar los gases. Asimismo, en el fondo - del precalentador, se ha previsto un tubo de purga (16) para que por él sea expulsada la condensación que produce la mezcla una vez parado el motor.

110 Los términos en que queda redactada esta Memoria, deberán tomarse con carácter amplio y nunca en forma limitativa, quedando subsistentes las particularidades características de la patente principal en tanto no se opongan a la realización de las mejoras descritas.

N O T A

115 El presente PRIMER CERTIFICADO DE ADICION recaerá sobre las particularidades características de las siguientes reivindicaciones:

120 1ª.- Perfeccionamientos introducidos en el objeto de la patente de invención Nº. 244.868, caracterizadas por haberse previsto un calentador de mezcla, después del carburador, constituido por un cilindro atravesado según su eje por el tubo de escape, en cuyo cilindro, se han previsto una serie de cilindros concéntricos o exteriores, -  
125 por los que pasa la mezcla mientras en los espacios comprendidos entre ellos pasan los gases calientes del escape.

2ª.- Perfeccionamientos, según reivindicación primera, caracterizados por el hecho de haberse previsto en



130 el extremo inferior del tubo de escape en el interior del calentador, unas lumbreras diametralmente opuestas para recoger los gases calientes y expulsarlos al exterior por dicho tubo de escape.

135 3ª.- Perfeccionamientos, según reivindicaciones anteriores, caracterizados por haberse previsto en el extremo superior del tubo del escape, en el interior del calentador, unas lumbreras diametralmente opuestas, y una válvula de mariposa con eje bajo ellas, con mando exterior, y acoplado dicho eje a unas excéntricas que mueven a unas bielas que hacen ascender o descender un casquillo que cierra o abre las lumbreras cuando se abre o cierra la mariposa, a fin de regular el paso de gases calientes por el interior del calentador.

140 4ª.- Perfeccionamientos, según anteriores reivindicaciones, caracterizados por haberse previsto entre las dos ramas del colector de admisión una resistencia eléctrica de calefacción, a fin de calentar la mezcla cuando el calentador no pueda proporcionar suficientes calorías por estar parado el motor o poco revolucionado.

150 5ª.- Perfeccionamientos, según anteriores reivindicaciones, caracterizados por haberse previsto una válvula cónica que proporciona gasolina procedente de un depósito adicional, gradualmente, para facilitar el arranque.

155 6ª.- Perfeccionamientos, según reivindicaciones anteriores, caracterizados por haberse previsto una válvula progresiva que facilita aire frío al colector de admisión a fin de beneficiar la combustión y obtener mayor rendimiento de la mezcla.

7ª.- Perfeccionamientos, según anteriores reivindicaciones, caracterizados por haberse previsto antes del calentador una válvula progresiva que proporciona agua, que

252148



160 vaporizada en el calentador, evita la detonación que pro-  
ducen los carburantes de bajo índice de octanos, benefi-  
ciando el rendimiento del motor.

165 8ª.- Perfeccionamientos, según anteriores rei-  
vindicações, caracterizados por haberse previsto el tubo  
de combustible, rodeando al tubo de escape, a fin de que -  
llegue al carburador previamente calentado facilitando la  
carburación de combustibles poco fluidos.

170 9ª.- PERFECCIONAMIENTOS INTRODUCIDOS EN EL OB-  
JETO DE LA PATENTE DE INVENCION Nº. 244.868 por "UN GASI-  
FICADOR POLICARBURANTE PARA MOTORES DE EXPLOSION".

-----

Todo según queda expuesto en la precedente Me-  
moria que consta de siete hojas foliadas y mecanografiadas  
por una sola cara y hoja de dibujos que a la misma se acom-  
paña.

Madrid, 19 Septiembre de 1959.

Por autorización del interesado.

*Modesto Polo*  
M.P.



FIG. 2

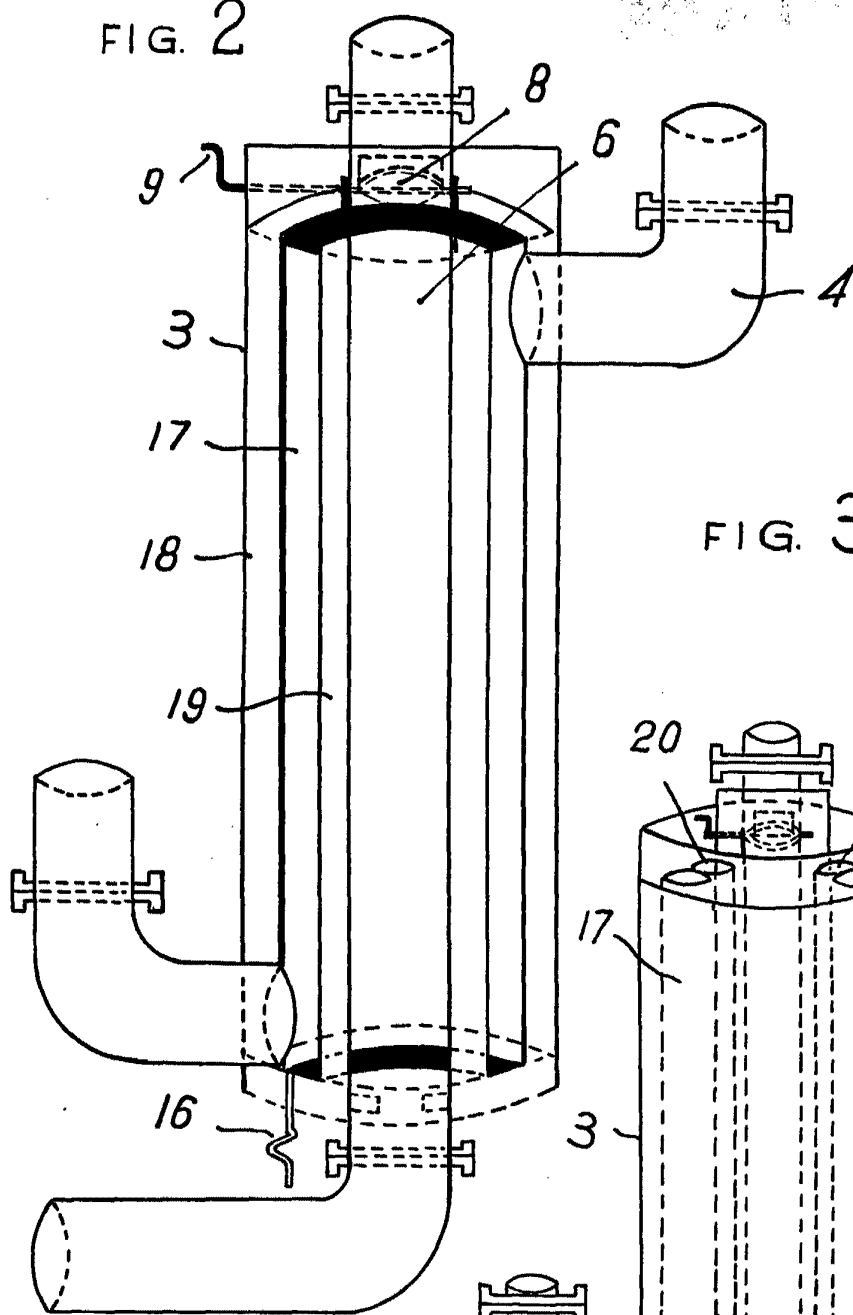
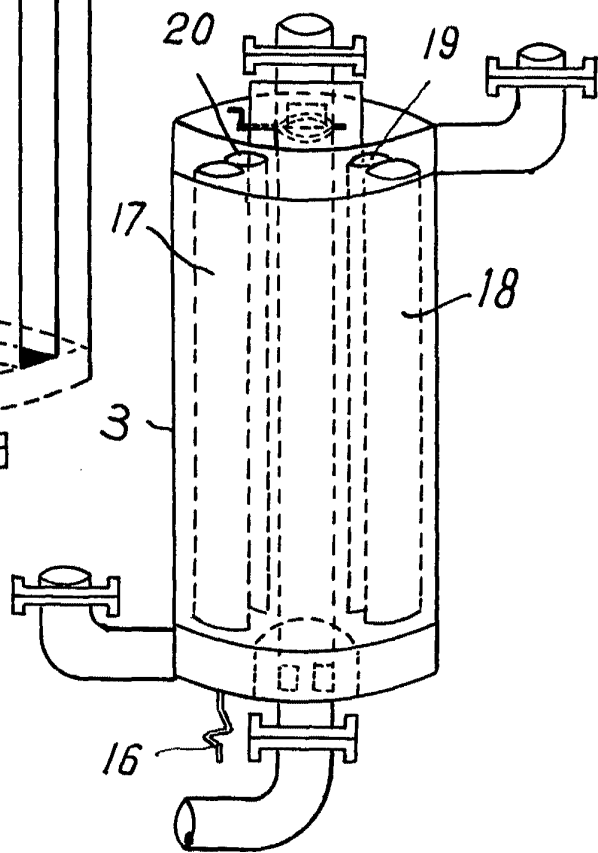

FIG. 3



Madrid. 19 SEP. 1959

Modesto Polo

R.A.

ESCALA VARIABLE.

JUAN DE DIOS MARTIN JIMENEZ.

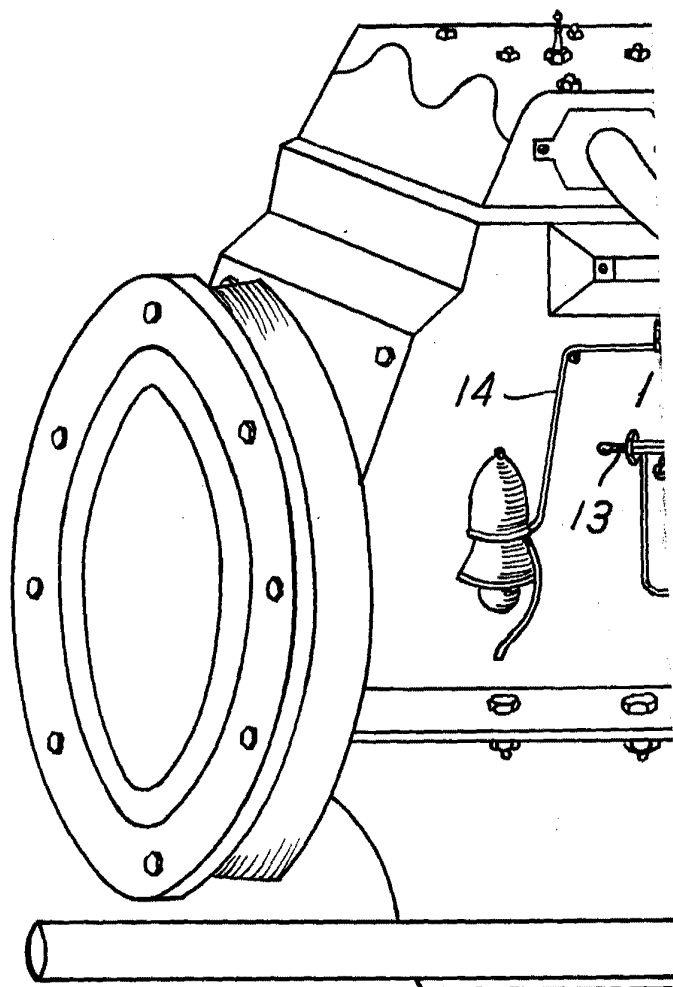

ESCALA VARIABLE.



FIG. 1

95.140

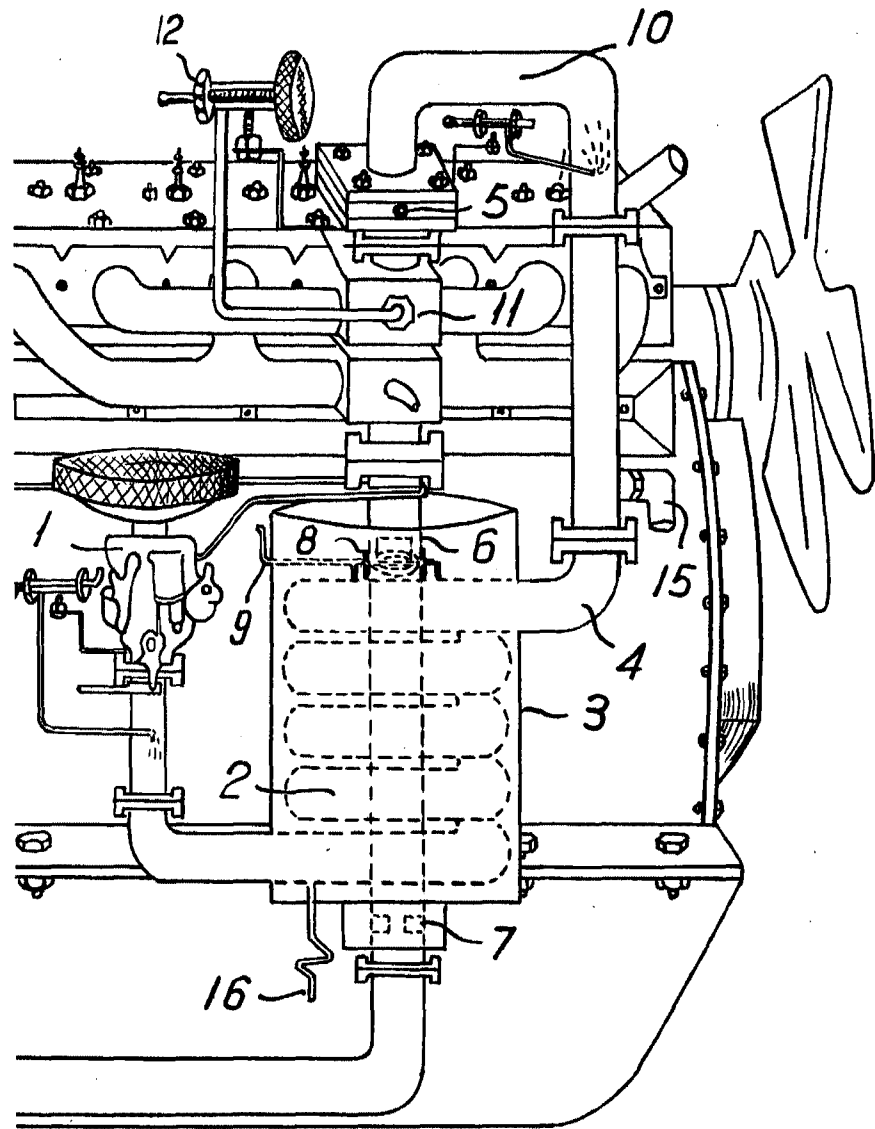

Madrid. 10 SEP. 1959

*Modesto P. ...*  
*...*