



ESPAÑA

10	ES	11	252090	10	Y
		21			
		22	FECHA DE PRESENTACION		
			16 JUL. 1980		

MODELO DE UTILIDAD

7 NOV. 1980

30	PRIORIDADES:	32	FECHA	33	PAIS
	31	NUMERO			

47	FECHA DE PUBLICIDAD	81	CLASIFICACION INTERNACIONAL
			B60Q 1/34

84	TITULO DE LA INVENION
	"PILOTO SEÑALIZADOR PARA VEHICULOS"

71	SOLICITANTE (S)
	HERMANOS BARTOLOME, S.L.

	DOMICILIO DEL SOLICITANTE
	C/. José P. Escoriaza, 5 ZARAGOZA

72	INVENTOR (ES)

73	TITULAR (ES)
	HERMANOS BARTOLOME, S.L.

74	REPRESENTANTE
	D. JAIME ISERN CUYAS, Agente Oficial de la Propiedad Industrial.

MEMORIA DESCRIPTIVA

El presente modelo de utilidad se refiere a un piloto señalizador para vehículos.

5. En la invención se ha ideado un piloto señalizador especialmente destinado para vehículos automóviles, el cual presenta unas peculiaridades que lo hacen ventajosamente práctico con respecto a las realizaciones actualmente conocidas en el mercado y destinadas para usos análogos.

10. En líneas generales, el señalizador que se recomienda se compone de una carcasa principal dividida en dos departamentos para sendas bombillas y cerrada frontalmente por los cristales coloreados integrantes de los pilotos.

15. El conjunto descrito dispone de un soporte metálico susceptible de cambiar de posición para facilitar su fijación adecuada al vehículo.

Con el fin de facilitar la explicación se acompaña a la presente memoria descriptiva de una lámina de dibujos, en la que se ha representado un caso de realización que se cita a título de ejemplo.

20. En los dibujos:

Las figuras 1 y 2 corresponden a sendas vistas en alzado frontal y lateral del piloto señalizador.

La figura 3, muestra una perspectiva del señalizador sin los cristales o pilotos.

25. La figura 4, representa el señalizador provisto

de soporte de posición.

La figura 5 es una sección del señalizador vista por V - V.

5. Haciendo referencia a las figuras se aprecia en su realización un piloto señalizador constituido por un cuerpo principal -1-, dividido en dos departamentos para las bombillas -6-, presentado la citada carcasa una superficie interior brillante -4-.

10. Los citados departamentos quedan cerrados por el cristal rojo -2- correspondiente al piloto superior, y por el cristal blanco -3-, relativo al piloto inferior.

La unión entre los cristales -2-3-, y la carcasa -1- se establece con interposición de un junquillo de goma -5- que actúa como junta de estanqueidad.

15. El señalizador descrito se fija al vehículo que se destina mediante el soporte metálico -7-, que puede adoptar dos posiciones, según muestra la figura 4.

20. El modelo dentro de su esencialidad puede ser llevado a la práctica en otras formas de realización, que difieran en detalle de la indicada a título de ejemplo en la descripción y a las cuales alcanzará igualmente la protección que se recaba. Podrá, pues, construirse en cualquier forma y tamaño, con los materiales más adecuados por quedar todo ello comprendido en el espíritu de las reivindicaciones.

N O T A

Descrito el objeto del presente invento se declaran como no divulgadas ni practicadas en España las siguientes reivindicaciones.

1.- Piloto señalizador para vehículos, caracterizado esencialmente por el hecho de comprender una carcasa que integra dos departamentos para sendas bombillas, siendo la superficie interior de dicha carcasa de material brillante; porque la referida carcasa se cierra frontalmente mediante cristales que cubren respectivamente el departamento de cada bombilla, siendo el cristal superior de color rojo y el inferior de color blanco, disponiéndose entre los cristales y la carcasa, un junquillo continuo de goma; y porque la carcasa dispone en su dorso de unas cabezas para su asociado a un soporte metálico con dos posiciones de uso para permitir la fijación del conjunto al vehículo.

2.- Piloto señalizador para vehículos.

Según se describe y reivindica en la presente memoria descriptiva que consta de 4 páginas foliadas y escritas a máquina por una sola cara acompañada de los dibujos reglamentarios.

Madrid, a 16 JUL. 1980

JAIME ISERN GUYÁS
P P



FIG. 1.

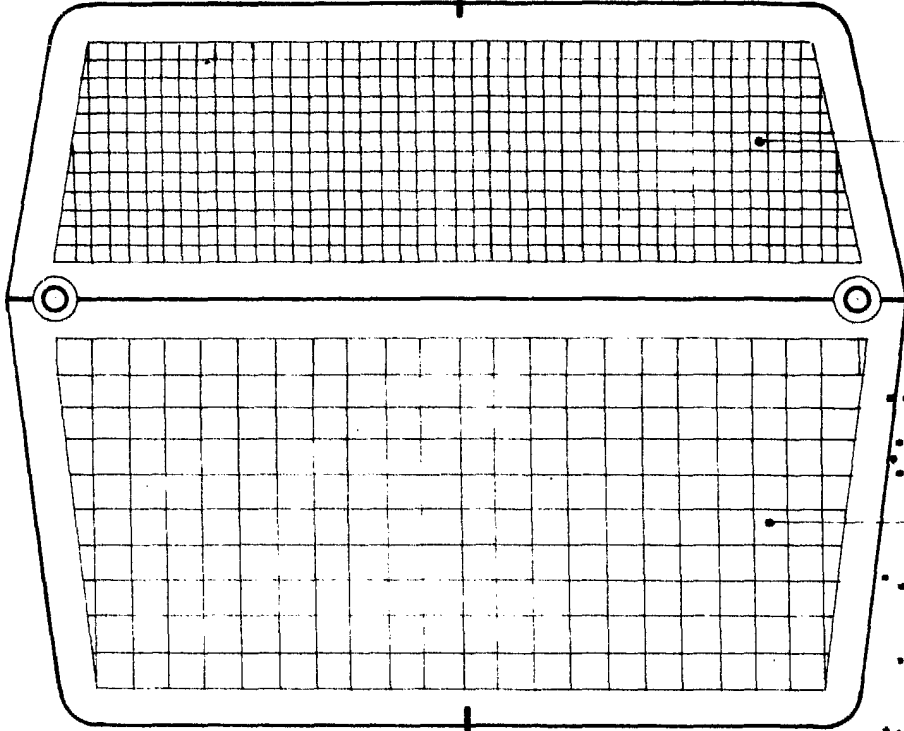

2

1

3



FIG. 3.

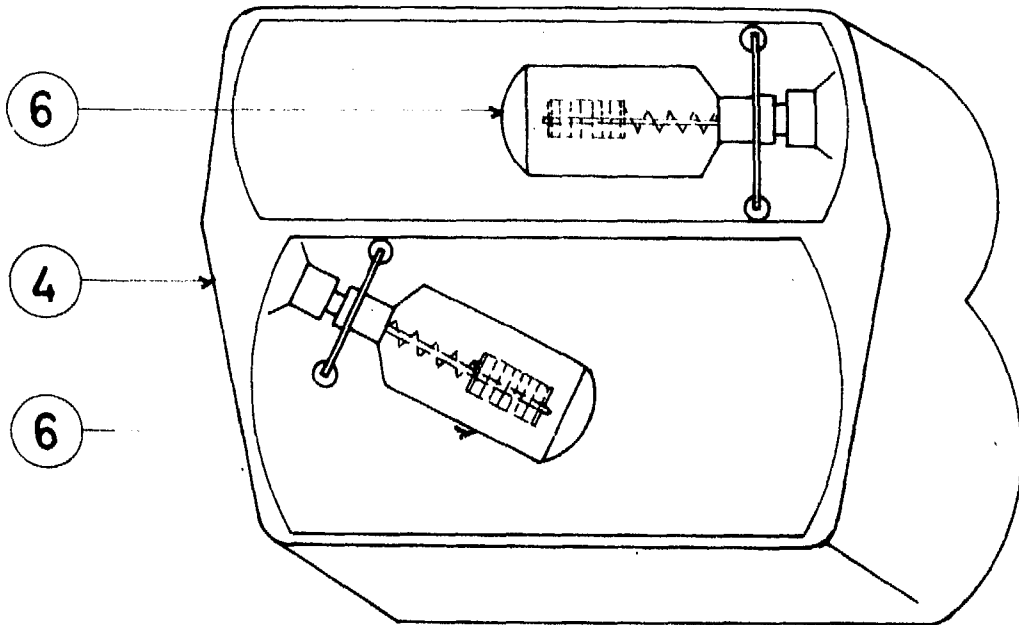

6

4

6

FIG.



1

FIG. 2.

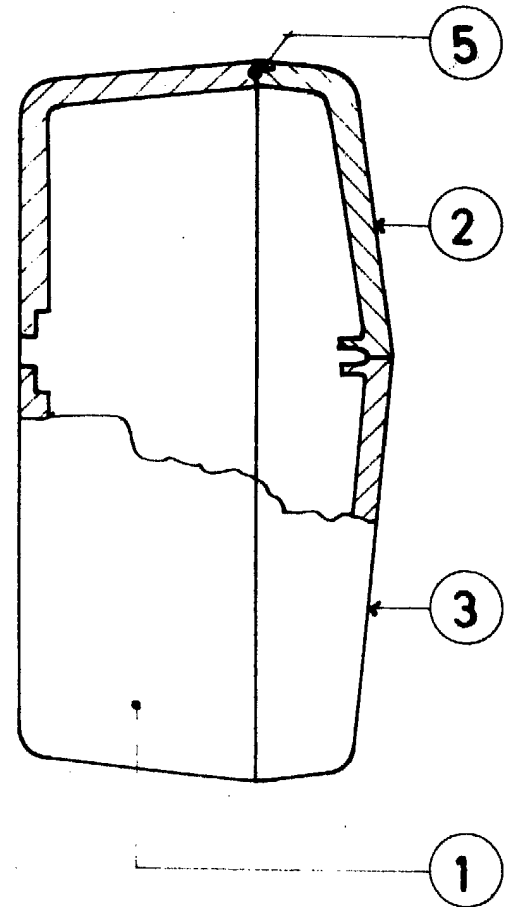
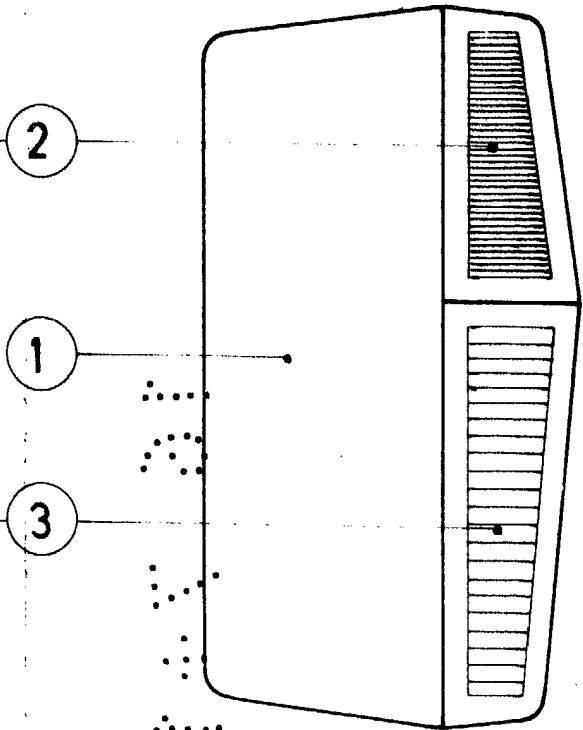

FIG. 4.

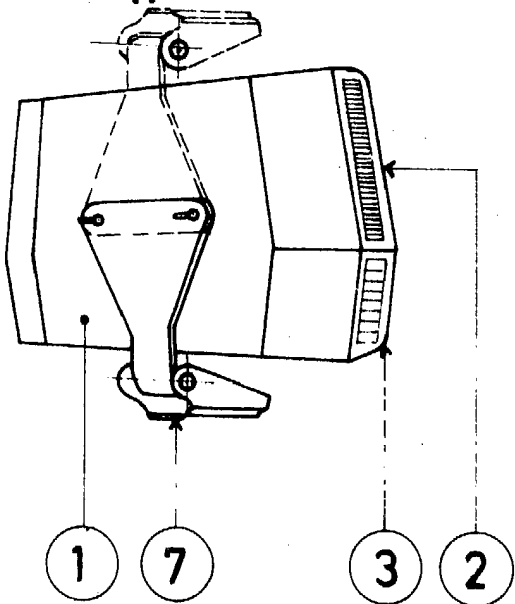

FIG. 5

Madrid.a. 16 JUL. 1980

p.a.

JAIMÉ ISERN CUYÁS
P P