

9.51971



251971

PATENTE DE INTRODUCCION

que por diez años para España y sus posesiones,
se solicita a favor de D. Germán VALENTIN Gamazo
y D. Ramón JIMENEZ Martín, de nacionalidad espa-
ñola, domiciliados en Madrid (España) General Par-
diñas, 70 y Cirerón, 4, por : "UN APARATO CALENTA-
DOR DE ARMADURAS DE GAFAS".

Memoria descriptiva

El objeto de la presente memoria es la
descripción de un "Aparato calentador de armadu-
ras de gafas" para la adaptación al usuario, de
las patillas y armaduras, colocación de cristales,
etc.

251971



Consta de un motor eléctrico, en cuyo eje
ca acoplada una turbina que origina una corriente
de aire, el cual es impulsado hacia una resisten-
cia eléctrica donde se calienta.

10

La resistencia tiene su cuerpo formado
por material refractario, análogo, que reúna con-
juntamente las cualidades de resistente al calor
y ser un aislante perfecto a la corriente eléctri-
ca.

15

El conjunto turbina-electromotor- va
alojado en una envolvente de forma cilíndrica o
semejante. En el extremo donde va la turbina, la
envolvente lleva una toma de aire equipada con fil-
tro, formado por tela, fibra de vidrio o materia
semejante, bien en seco o impregnado de alguna subs-
tancia adecuada para la mejor adherencia de partí-
culas de polvo u otras sustancias que al calen-
tarse a su contacto con la resistencia pudieran
producir olores molestos.

20

25

La resistencia va apoyada y protegida
por una envolvente de forma tronco-cónica cuya ba-
se mayor va unida a la envolvente del electromotor
y turbina, y la base menor, va unida a una cazo-
leta a la cual, a través de un orificio, sale el
aire caliente para ser utilizado. Esta cazoleta
lleva una pequeña trampilla o reductor de chorro
que se adapta al orificio de entrada.

30



251971

35 Todo el conjunto turbina-electromotor-
resistencia y sus envolventes, van montados sobre
una base de material, que tenga la rigidez nece-
saria, sobre la cual y en lugar cómodo y accesi-
ble lleva los interruptores o conmutadores para
la puesta en marcha del aparato. Esta peana o
base, lleva en su parte inferior una protección
de goma, fieltro, esponja o similar a fin de sin
40 peligro de deterioro poder instalar el aparato en
superficies pulidas o barnizadas.

45 El aparato objeto de la presente Memo-
ria, presenta notables ventajas de instalación man-
dimiento y manejo sobre los sistemas más utiliza-
dos actualmente como son los de gas y agua calien-
te.

50 El aparato que se describe no precisa de
instalación accesoria especial, pues basta un en-
chufe eléctrico corriente en la red de uso domés-
tico, con lo cual es extraordinariamente fácil la
instalación del aparato en cualquier punto de los
establecimientos ópticos, bien del aparato en cual-
quier mostrador. bien en una mesa del taller. etc.
55 dado el poco peso y poco volumen del aparato, así
como la carencia casi absoluta de ruido, permiten,
como se indica anteriormente, su instalación en



251971

cualquier lugar y su traslado al punto de uso que más convenga en un momento determinado. Permite la preparación o el remate de un trabajo mientras otro está en el aparato.

60 Los aparatos actualmente en uso, son los de gas y agua caliente, son engorrosos de usar, pues, por ejemplo, si se consideran los de gas, es preciso una instalación de tubería adecuada, de un costo muy elevado y, además, siempre existe
65 la posibilidad de fugas inapreciables cuyo peligro es de todos conocido. Cado el carácter de la instalación de tubería, no presenta la facilidad de ser trasladado de un punto a otro en un momento dado.

70 Y por lo que respecta a los de agua caliente, resultan muy molestos al tener que manejar objetos mojados, ya que en la mayoría de los casos no es posible introducir en el líquido solo la pequeña zona de pieza que es preciso calentar
75 a fin de poderla modelar, doblar, etc.

Para mejor comprensión de todo cuanto antecede se acompaña una hoja de planos en los que se representa, esquemáticamente y a título de ejemplo, una realización práctica del aparato que a continuación y con referencia a los mismos planos, se describe detalladamente.
80



251971

En la figura primera se representa una sección longitudinal del aparato.

En la figura segunda una sección transversal, dada por un diámetro de la cazoleta.

86 En la figura tercera, se representa una vista del aparato por lado de la toma de aire.

En la figura cuarta se representa una sección transversal del cuerpo de la resistencia y en la figura quinta, está representado en planta una vista de la cazoleta y la compuerta de reducción de chorro.

La turbina (1) aspira el aire, lo hace pasar por el filtro (2) y lo impulsa hacia la resistencia de calentamiento (3).

95 Parte del aire que aspira la turbina pasa a través del electromotor de poca potencia (4) y lo refrigera.

El aire calentado en la resistencia (3) sale por la tobera u orificio (5) a la cazoleta (6) donde es utilizado. En esta cazoleta a fin de tener mayor concentración de calor cuando sea necesario va una pequeña compuerta (7) de la misma curvatura que la cazoleta (6). Dicha compuerta (7), es giratoria por medio del mando (8) y las bisagras (9).

105



251971

La compuerta (7) lleva un orificio (10) de sección mitad aproximadamente que el orificio (5), para mayor concentración de calor.

110 La figura 2^a representa una sección de la cazoleta (6) donde se ve la disposición de la trampilla (7) y los canales (11) diametralmente opuestos y situados en un plano normal a la dirección longitudinal del eje del aparato.

115 La figura 3^a representa una vista del aparato por el lado de la toma de aire, mostrando la rejilla protectora (12) y el elemento filtrante (13).

120 En la figura 4^a está representada una sección transversal del cuerpo de la resistencia de calentamiento (3) cuyo cuerpo de material refractario en forma de un núcleo central con aletas radiales que permiten el paso del aire por ambas caras del hilo de la resistencia aprovechando así el calor totalmente. La resistencia va apoyada en 125 la envolvente (17) por medio de los soportes (18).

Dicha resistencia puede constar de uno o más hilos consiguiendo el encendido parcial o total mediante un conmutador (14) siendo también posible colocar un solo hilo cuyo encendido podría hacerse mediante un reóstato, dando así más o menos potencia a la resistencia.

130

251971



135 La puesta en marcha del aparato se consigue mediante el interruptor (15). Se precisa evitar que pueda estar encendida la resistencia sin la corriente de aire que la refrigera, pues en este caso se fundiría rápidamente.

140 El conjunto turbina-electromotor (1)-(4) va alojado en una envolvente (16) y la resistencia (3) en la envolvente (17) y ésta a su vez va unida a la cazoleta (6.), quedando así definido el sentido de circulación del aire.

El aparato va montado sobre una base o peane (19), la cual en la parte inferior va provista de una lámina de goma (20), fieltro u otro material más o menos elástico.

NOTA

145 La patente de introducción que se solicita por 10 años en España y sus colonias, deberá recaer sobre APARATO CALENTADOR DE ARMADURAS DE GAFAS, según las siguientes

REIVINDICACIONES

150 1ª.- "APARATO CALENTADOR DE ARMADURAS DE GAFAS", esencialmente caracterizado por estar compuesto por una turbina o elemento aspirador-impulsor acoplado a un electromotor de la potencia requerida de forma tal que la corriente de aire engendrada rodea al electromotor, a continuación

155

251971



1959

160 del cual se ha previsto una o más resistencias arrolladas sobre un cuerpo cilíndrico de material refractario o aislante que dispone de una sección transversal formada por un núcleo sobre el que existen unas aletas radiales.

165 2ª.- "APARATO CALENTADOR DE ARMADURAS DE GAFAS", según reivindicación 1ª y caracterizado por que el conjunto anteriormente indicado queda protegido por una envolvente que en la parte correspondiente al motor y turbina adopta una forma superior cilíndrica, en tanto que en la correspondiente a la resistencia se transforma en tronco-cónica con la boca más pequeña en posición más alejada de la turbina, disponiéndose en esta misma envolvente y en la cara correspondiente a las inmediaciones de la misma turbina, un filtro de material adecuado para la purificación del aire.

175 3ª.- "APARATO CALENTADOR DE ARMADURAS DE GAFAS", según anteriores reivindicaciones y caracterizado porque en la embocadura que se forma por la menor sección del cuerpo envolvente tronco-cónico se ha dispuesto convenientemente acoplada, una cazoleta aproximadamente cilíndrica, abierta superiormente y en cuyas paredes se han practicado dos aberturas según un plano normal al

180



251971

185 eje del aparato, que alcanzan aproximadamente hasta la mitad de la altura, desde el borde descubierta superior, la cual en un punto opuesto a la embocadura, dispone de un taladro de pequeño diámetro.

190 4ª.- "APARATO CALENTADOR DE ARMADURAS DE GAFAS" según la reivindicación 3ª y caracterizado por disponer en la misma cazoleta y de forma tal que coincida con la embocadura, una compuerta circular de la misma curvatura que la cazoleta con la particularidad de que esta compuerta dispone de su zona central de una perforación de sección aproximadamente mitad de la tobera que cubre, pudiendo girar esta compuerta sobre un embisagrado lateral e interno de la cazoleta, en la cual el eje se prolonga superiormente para aparecer por la parte superior en donde se dispone un botón para facilitar su accionamiento.

200 5ª.- "APARATO CALENTADOR PARA ARMADURAS DE GAFAS" según reivindicaciones anteriores sobre una base rígida recubierta inferiormente de una lámina de material blando de protección, existiendo en esta misma base por la parte superior unos interruptores o conmutadores de corriente eléctrica, en tanto que por su interior discu-

205

251971



rren los necesarios cables de conexión de los diferentes elementos.

6^a.- "APARATO CALENTADOR DE ARMADURAS DE GAFAS", según reivindicaciones anteriores, y caracterizado porque la resistencia de calentamiento puede estar formada por el núcleo ya descrito y por uno o varios hilos formando su arrollamiento.

7^a.- "APARATO CALENTADOR DE ARMADURAS DE GAFAS".

Según queda sustancialmente descrito y reivindicado en la presente Memoria descriptiva que consta de diez hojas foliadas y mecanografiadas por una sola cara a la que se acompaña una hoja de planos para su mejor comprensión.

Madrid,

- 9 SEP 1959 -
CARLOS BALLESTERO
P.P.

D GERMAN VALENTIN GAMAZO
D. RAMON JIMENEZ MARTIN

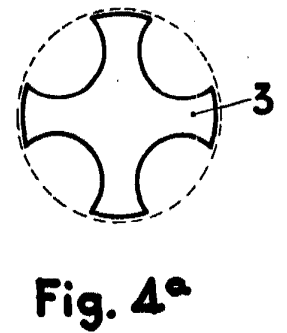
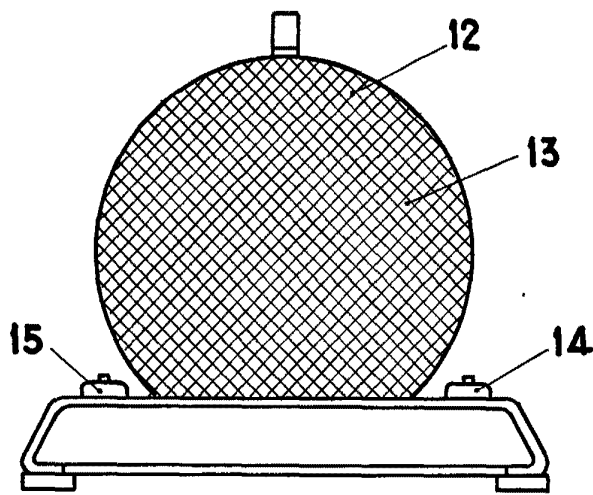
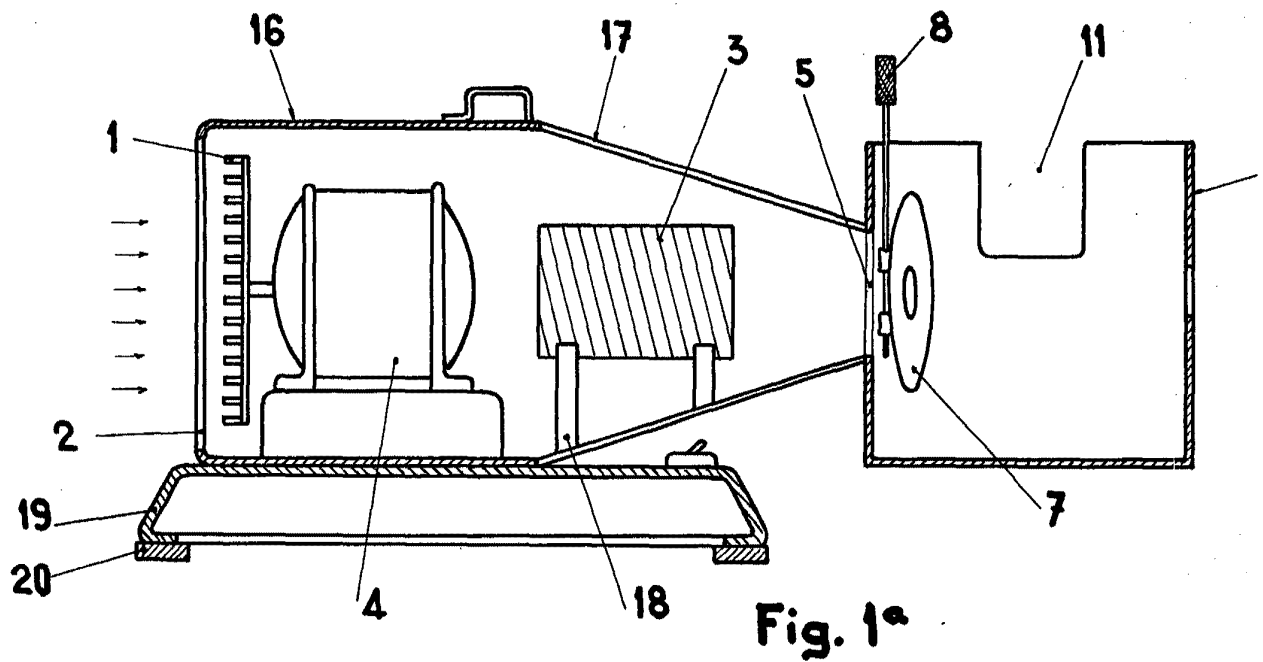

251971

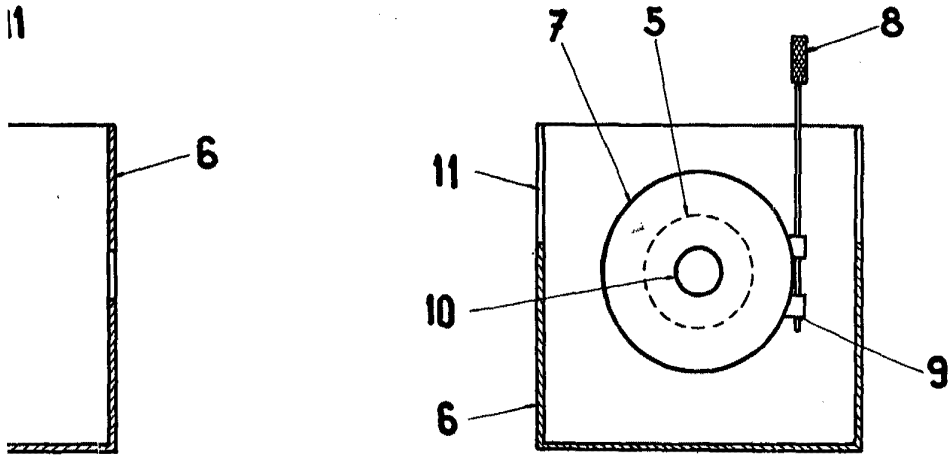
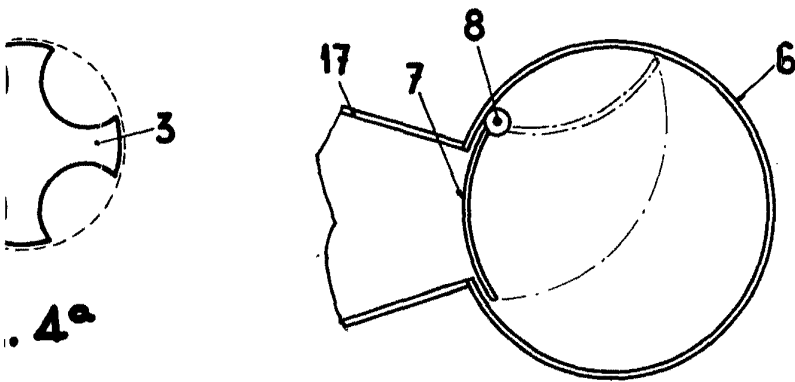

Fig. 2°



4°

Fig. 5°

Escala variable
Madrid,
CARLO
P. P.

