



ESPAÑA

ES

11

21

22

NUMERO

25 1963

FECHA DE PRESENTACION

25 JUN. 1980

Y

MODELO DE UTILIDAD 16 FEB. 1981

30 PRIORIDADES:

31 NUMERO

32 FECHA

33 PAIS

47 FECHA DE PUBLICIDAD

51 CLASIFICACION INTERNACIONAL

INTA A 17 F 5/00

54 TITULO DE LA INVENCIÓN

"Presentador mejorado"

71 SOLICITANTE (S)

D. Ricardo Domingo Parera, como gestor de  
IBERICA DISPLAY, S. A.

DOMICILIO DEL SOLICITANTE

Barcelona, Castañer, 27, tienda 3ª

72 INVENTOR (ES)

73 TITULAR (ES)

el solicitante

74 REPRESENTANTE

D. Antonio Guilleumas Brosa

El objeto de la presente invención es un presentador mejorado, que está constituido por una pluralidad de láminas cuadrangulares flexibles, que se cierran sobre sí mismas para afectar forma cilíndrica, para lo cual las mencionadas láminas van provistas en sus lados opuestos de elementos complementarios de unión, al tiempo que en el sentido de la generatriz e interiormente ofrecen una pluralidad de nervios equidistantemente repartidos que presentan unos salientes soporte donde se asientan unas bandejas o estantes.

5.  
  
  
  
  
  
  
  
  
  
10.

Para mejor comprensión de la presente memoria descriptiva se acompañan unos dibujos en los que, esquemáticamente y tan sólo a título de ejemplo, se representa un caso práctico de realización de un presentador mejorado que reúne las condiciones brevemente enunciadas.

15.

En dichos dibujos, la figura 1 es una vista en planta de una de las láminas conformantes del presentador, de la cual tan sólo se representan sus zonas extremas, prescindiéndose del resto, mientras que la figura 2 muestra un presentador en perspectiva, formado mediante la unión de dos láminas como la representada en la figura 1, aunque no es necesario especificar que podría estar formado por tres o más láminas como la indicada, con lo que su diámetro resultaría mayor, siendo naturalmente mayores las bandejas o estantes destinados a encajarse en el mismo.

20.  
  
  
  
  
  
  
  
  
  
25.

De la observación de las dos figuras especificadas, se desprende que el presentador mejorado está com-

- puesto por unas láminas 1, preferentemente de material plástico, con el fin de que presentando un grado de flexibilidad adecuado puedan unirse a otras piezas iguales para formar un cuerpo cilíndrico 2, para lo cual, y con el propósito de conseguir la unión antedicha, las mencionadas láminas, en sus lados opuestos, están provistas de unos elementos complementarios de cierre y unión, tales como pueden ser, por ejemplo, los representados, que están constituidos por unos tetones partidos elásticos 3 y unos simples orificios 4.

- Por otro lado, las referidas láminas 1 presentan en su cara interna una serie de nervios verticales 5 equidistantemente repartidos, en los que se aprecian, configurados a la altura que convenga, unos salientes soporte 6, destinados a servir de asiento a las bandejas o estantes 7.

- La superficie de la lámina 1, con el fin de economizar material, presenta múltiples orificios 8 repartidos uniformemente, mientras que, por otro lado, las mismas láminas, y con el fin de prolongar la altura del presentador mediante la superposición de otro semejante, pueden presentar otras aberturas menores situadas tanto en los bordes superior e inferior de las láminas, como en las zonas existentes entre las primeras aberturas 8 mencionadas, para que sirvan de punto de fijación de elementos convencionales.

Serán independientes del objeto del presente modelo de utilidad los materiales, formas y dimensiones,

tanto absolutas como relativas, de los distintos elementos que lo constituyen y, en general, todo cuanto no altere, cambie o modifique la esencialidad de la invención.

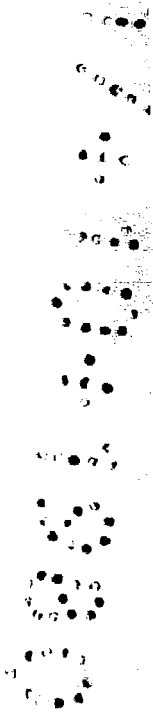

REIVINDICACIONES

- 1. Presentador mejorado, que se caracteriza por estar constituido por una pluralidad de láminas cuadrangulares flexibles, que se cierran sobre sí mismas o unidas a otras piezas similares, para formar conjuntos cilíndricos con bandejas o estantes interiores a diferentes alturas, a cuyo fin dichas láminas van provistas en lados opuestos de elementos complementarios de cierre y unión, e interiormente de una pluralidad de nervios verticales salientes por la cara interna, en los que se configuran a diferentes alturas los salientes soporte de las bandejas o estantes, previéndose unas series regulares de aberturas para aligerar la pieza y ahorro de material, así como otras menores para engarce de varias de estas piezas entre sí, situadas tanto en sus bordes como en las zonas existentes entre las primeras aberturas mencionadas.
- 5.
- 10.
- 15.

2. Presentador mejorado.

La presente memoria consta de cinco hojas foliadas, escritas por una sola cara.

Barcelona, a 25 de junio de 1980.

RICARDO DOMINGO PARERA, COMO  
GESTOR DE IBERICA DISPLAY, S. A.

p.a.

FIG. 1

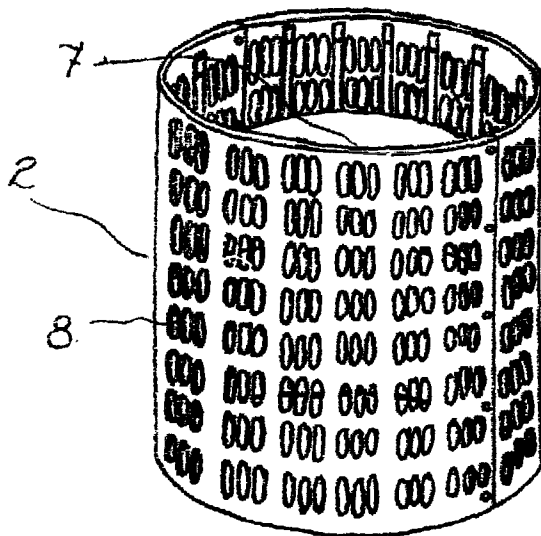
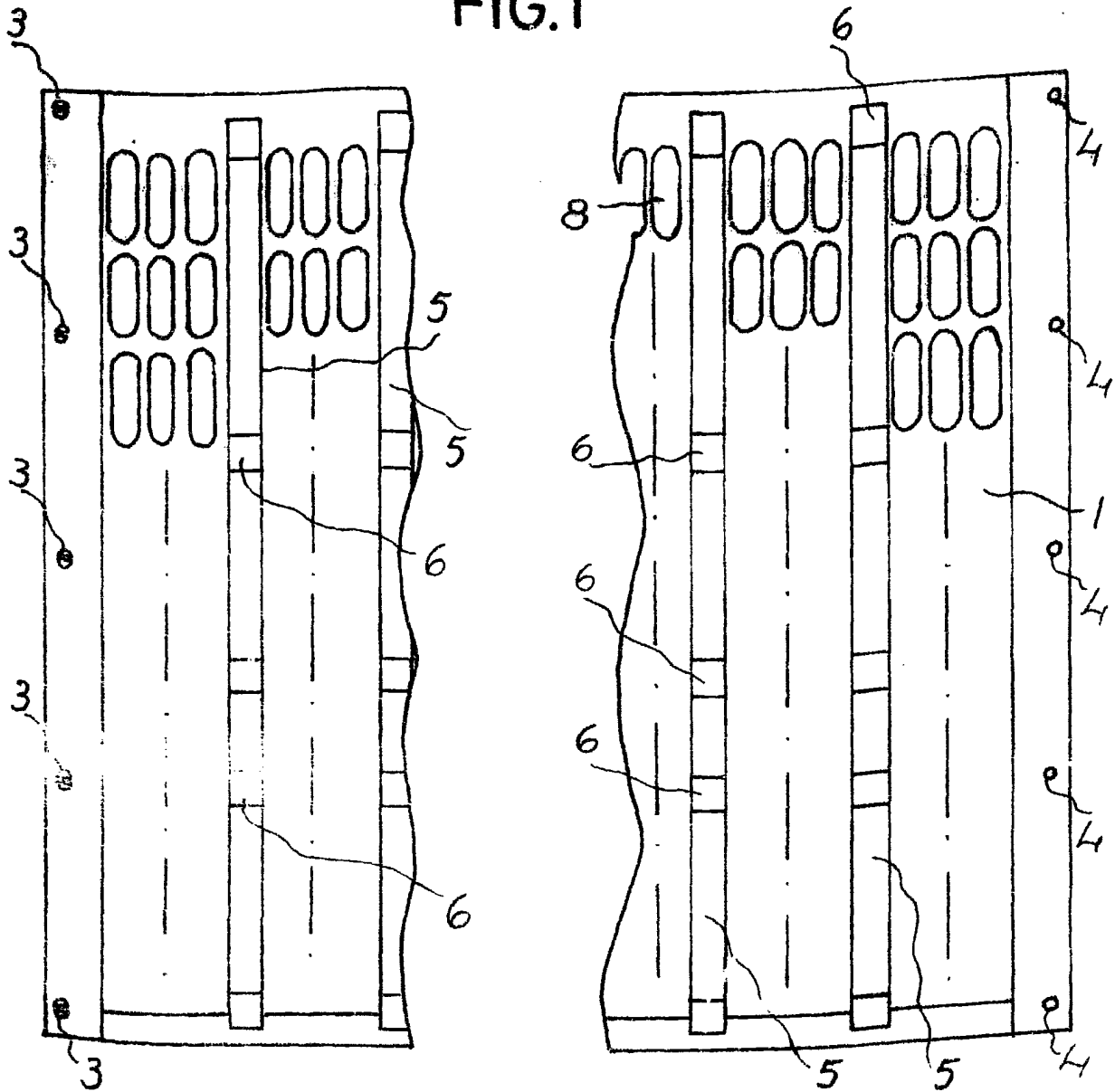

FIG. 2

25 JUN. 1980  
 Ricardo Domingo Parera,  
 como gestor de  
 Ibérica Display, S.A.  
 p.a. *[Signature]*