



ESPAÑA

(16) ES (11) (21) (22)	NUMERO <b>25 19 02</b>	(17) Y
	FECHA DE PRESENTACION <b>25 JUN. 1980</b>	

16 FEB. 1981

MODELO DE UTILIDAD

(30) PRIORIDADES:	(31) NUMERO	(32) FECHA	(33) PAIS
-------------------	-------------	------------	-----------

(47) FECHA DE PUBLICIDAD	(51) CLASIFICACION INTERNACIONAL IntCl <sup>3</sup> A67 F 5/00
--------------------------	---

(54) TITULO DE LA INVENCION  "Presentador componible perfeccionado"
---

(71) SOLICITANTE (S)  D. Ricardo Domingo Parera, como gestor de IBERICA DISPLAY, S. A.
---

DOMICILIO DEL SOLICITANTE  Barcelona, Castañer, 27, tienda 3 <sup>a</sup>
---

(72) INVENTOR (ES)
--------------------

(73) TITULAR (ES)  el solicitante
---

(74) REPRESENTANTE  D. Antonio Guilleumas Brosa
---

El presente modelo de utilidad consiste en un presentador componible perfeccionado que en esencia está constituido por la combinación de unas bandejas cuadrangulares y unos soportes verticales que afectan forma de ángulo diedro, quedando acoplados manualmente a presión tales soportes en la bandeja mediante el concurso de unos elementos de fijación configurados tanto en los aludidos soportes como en la bandeja, pudiéndose desmontar asimismo fácilmente el mencionado presentador, pero haciendo uso de una pieza especialmente concebida para ello.

Para la mejor comprensión de la presente memoria descriptiva se acompañan unos dibujos en los que, esquemáticamente y tan solo a título de ejemplo, se representa un caso práctico de realización de un presentador componible que presenta las particularidades brevemente enunciadas.

En dichos dibujos, la figura 1 es una vista en perspectiva y en despiece de una porción del presentador, observándose del mismo una porción de la base y el extremo inferior de uno de los soportes verticales destinado a ser encajado en el lugar de la base que le corresponde, al tiempo que la figura 2 es una repetición de la anterior, pero hallándose el referido soporte montado en la citada base, así como observándose en la misma figura la pieza que en proceso de introducción sirve para que el mencionado soporte pueda separarse de la bandeja.

De la observación de ambas figuras se desprende

que el presentador componible está constituido por unas bandejas cuadrangulares 1, en cuyos ángulos se observan unas lengüetas 2 en forma de escuadra con el fin de conformar una doble pared y el consecuente canal donde se ubica el extremo del montante 3 en forma de ángulo diedro.

El extremo del referido soporte o montante se prolonga lateralmente en forma de aletas 4, cada una de las cuales, y por su cara externa, presenta un entrante 5, en el que encaja a simple presión un pequeño diente 6 en bisel superior, dispuesto en la pared de la bandeja, con lo que una vez montados los referidos soportes verticales en la bandeja, es imposible separarlos de la misma.

Para poder desmontar el presentador es preciso hacer uso de una pieza 7 especialmente concebida para separar el soporte 3 de la bandeja 1.

Dicha pieza 7 presenta forma de asa y sus extremos 8 están constituidos en cuñas que descienden verticalmente y que se introducen entre la pared de la bandeja y las partes extremas de las aletas pertenecientes al extremo del soporte vertical, con lo que las referidas aletas se separan y los entrantes 5 que llevan practicados pierden contacto con los dientes 6 configurados en las paredes de la bandeja.

Serán independientes del objeto del presente modelo de utilidad los materiales, formas y dimensiones, tanto absolutas como relativas, de los distintos elementos que intervienen en su consecución y, en general, todo cuanto no altere, cambie o modifique su esencialidad.

## REIVINDICACIONES

1. Presentador componible perfeccionado, que se caracteriza por estar constituido por la combinación de unas bandejas cuadrangulares y unos soportes verticales en forma de diedro, provistos eventualmente de nervios interiores de refuerzo, encajables en las bandejas por ambas caras de las mismas, previéndose a tal fin en las bandejas unas lengüetas angulares paralelas a cada uno de sus vértices, flanqueadas por dos pequeños dientes en bisel superior en los que encajan a simple presión.
- 5.
10. unos entrantes previstos en la cara exterior de un par de aletas que flanquean los soportes verticales por ambos extremos de los mismos, previéndose para neutralizar el encaje a fricción fuerte de los extremos de los soportes entre las lengüetas angulares y los vértices de las bandejas, así como el acoplamiento de los dientes de éstas en los entrantes de aquéllas, unas cuñas en forma de asa, de extremos oblicuos y bordes en bisel, que se corresponden con la base teórica del triángulo formado por los lados de los vértices de la bandeja y la línea ideal que uniría los extremos de las aletas de los soportes,
- 15.
20. pudiendo dichas cuñas ser introducidas verticalmente entre las mencionadas aletas y el reborde de la bandeja, y permitiendo la fácil separación de ambos elementos al interponerse entre los entrantes de las primeras y
25. los dientes de la segunda.

2. Presentador componible perfeccionado.

La presente memoria consta de cinco hojas foliadas, escritas por una sola cara.

Barcelona, 25 de junio de 1980.

RICARDO DOMINGO PARERA, COMO  
GESTOR DE IBERICA DISPLAY, S. A.

p.a.



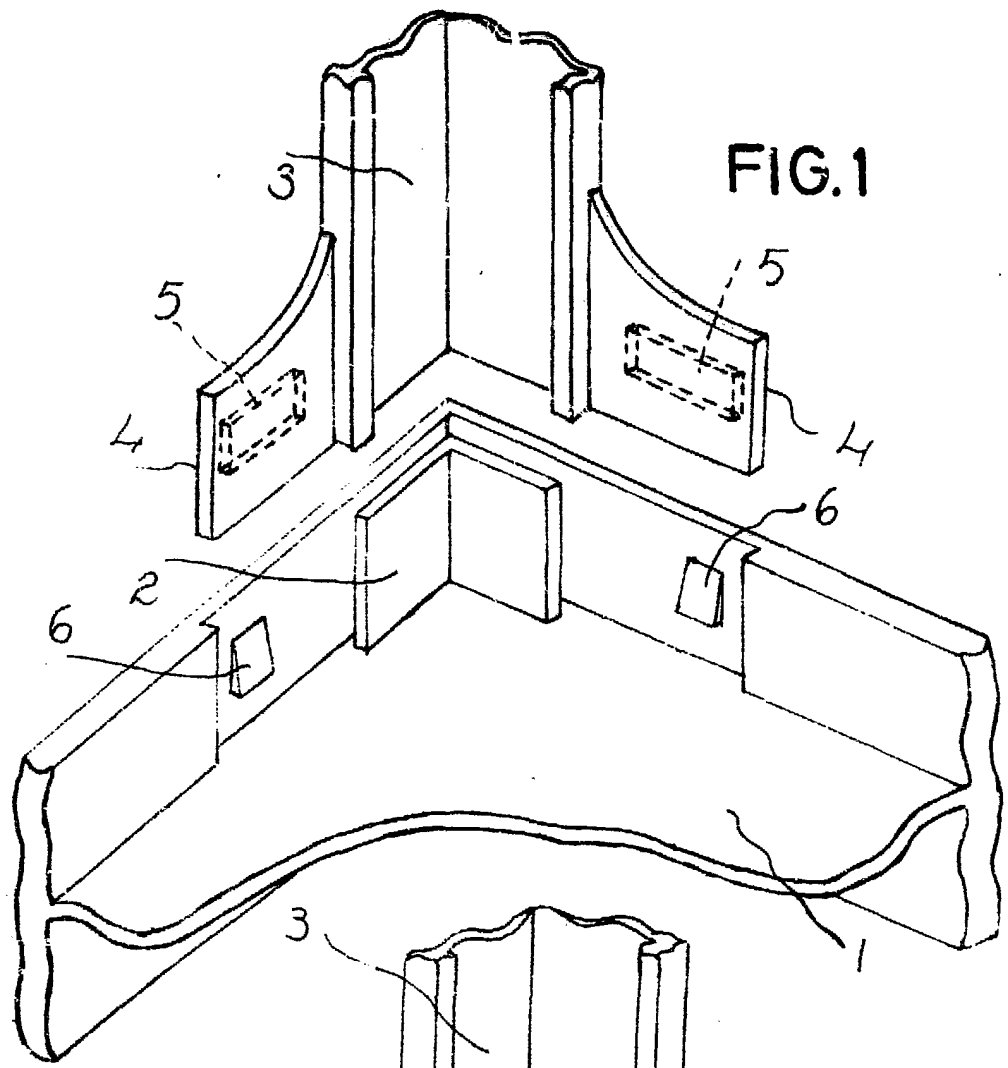

FIG. 1

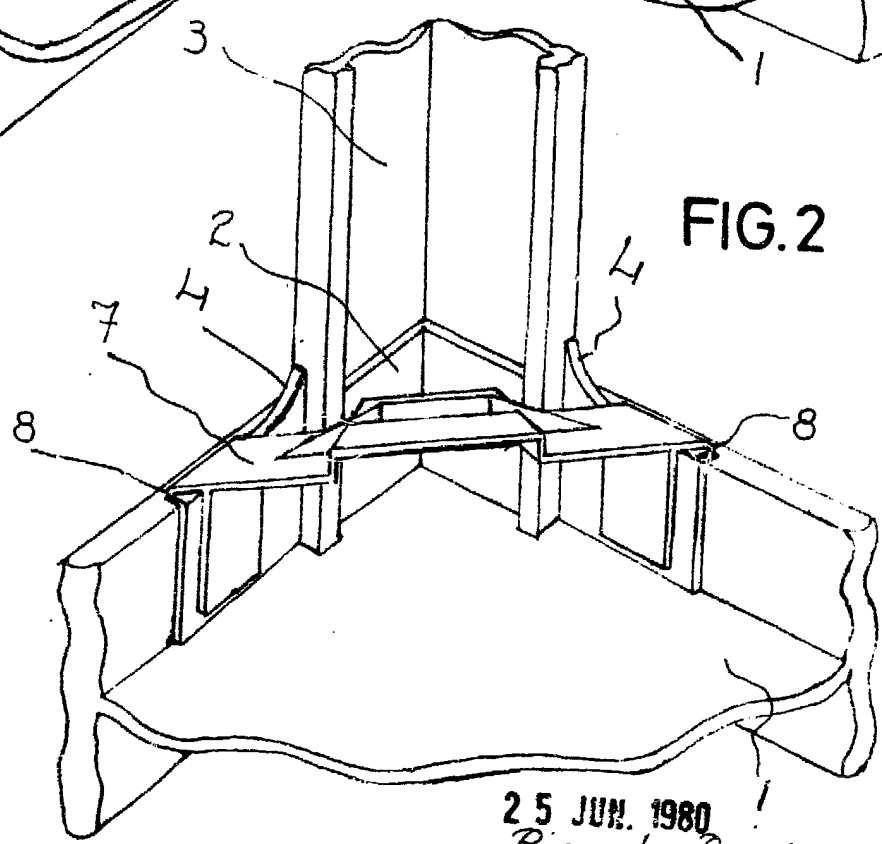

FIG. 2

25 JUN. 1980  
Ricardo Domingo Parera,  
como gestor de  
Ibérica Display, S.A.  
p.a. *[Signature]*