



ESPAÑA

19 ES	21	NUMERO	251934	10 Y
	22	FECHA DE PRESENTACION	4 JUL. 1980	

MODELO DE UTILIDAD 01 NOV. 1980

30 PRIORIDADES.	32 FECHA	33 PAIS
31 NUMERO		

47 FECHA DE PUBLICIDAD	61 CLASIFICACION INTERNACIONAL
	A 45 C 13/36...

54 TITULO DE LA INVENCIÓN
"DISPOSITIVO DE REFUERZO-EMBELLECEDOR APLICABLE A CARTERAS, BLOCS Y SIMILARES"

71 SOLICITANTE (S)
D. JOSE BORRAS ZAPATER

DOMICILIO DEL SOLICITANTE
Doctor Fleming, 5 ALACUAS (Valencia)

72 INVENTOR (ES)

73 TITULAR (ES)
D. JOSE BORRAS ZAPATER

74 REPRESENTANTE
D <sup>a</sup> M <sup>a</sup> Luisa Isern Cuyas, Agente Oficial de la Propiedad Industrial

## MEMORIA DESCRIPTIVA

El presente modelo de utilidad se refiere a un dispositivo de refuerzo-embellecedor aplicable a carteras, blocs y similares.

5. En la invención se ha ideado un dispositivo constituido por una o varias tiras de material adecuado, tal como plástico o similares, las cuales se disponen en la periferia de la cartera, constituyendo un elemento de refuerzo a la vez que altamente ornamental.

10. La novedad que aporta el dispositivo que se preconiza consiste en que dicha tira o tiras, no se encuentran cosidas a la cartera sino que se han fijado a ésta a través de soldadura electrónica consiguiéndose una unión solidísima.

A efectos de mejorar estéticamente el dispositivo de refuerzo, se obtiene en dichas tiras una ornamentación a modo de línea de puntos en toda su longitud, produciendo así sensación de que están cosidas a la cartera.

Con el fin de facilitar la explicación, se acompaña a la presente memoria descriptiva de una lámina de dibujos en la que se ha representado un caso de realización que se cita a título de ejemplo.

En los dibujos:

La figura 1, muestra en desarrollo unas cubiertas para un bloc o similar, provistas del dispositivo de refuerzo-embellecedor.

25.

La figura 2, es una perspectiva de las cubiertas, y su correspondiente dispositivo emballeador.

5. Haciendo referencia a las figuras, se aprecia en su realización un dispositivo de refuerzo-emballeador integrado por una o más tiras -1-, de plástico o similar, las cuales se aplican en la periferia de la cartera o elemento -2- a proteger, constituyendo un medio de refuerzo y emballeador.

10. Las citadas tiras -1- se encuentran unidas al elemento -2- mediante soldadura electrónica, lo que proporciona una unión solidísima.

En las citadas tiras se ha efectuado una línea de puntos -3- en toda su longitud, cuya línea simula un pasaporte.

15. El mismo sistema se ha efectuado para la fijación de la placa ornamental -4-, donde normalmente se consignan los datos personales del usuario.

20. El modelo dentro de su esencialidad, puede ser aplicado a la práctica en otras formas de realización que difieren en detalle de la indicada a título de ejemplo en la descripción y a las cuales alcanzará igualmente la protección que se recaba. Podrá pues, construirse en cualquier forma y tamaño, con los materiales más adecuados, por quedar todo ello comprendido en el espíritu de las reivindicaciones.

. . .

N O T A

25. Descrito el objeto y utilidad de la presente inven-

ción lo que se declara como no divulgado ni practicado en España comprende las siguientes reivindicaciones.

5. 1.- Dispositivo de refuerzo-embellecedor aplicable a carteras, blocs y similares, caracterizado esencialmente por el hecho de comprender una o más tiras, preferentemente de material sintético, las cuales se disponen en la periferia del elemento a que se destinan, constituyendo un medio de refuerzo; porque dichas tiras se encuentran unidas al elemento a reforzar mediante soldadura electrónica; y porque dichas tiras presentan líneas de puntos en toda su longitud.

10. 2.- Dispositivo de refuerzo-embellecedor aplicable a carteras, blocs y similares.

15. Según se describe y reivindica en la presente memoria descriptiva que consta de 4 páginas foliadas y escritas a máquina por una sola de sus caras.

Madrid, a 11 de Mayo de 1980

p.a.

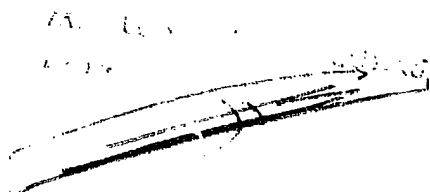

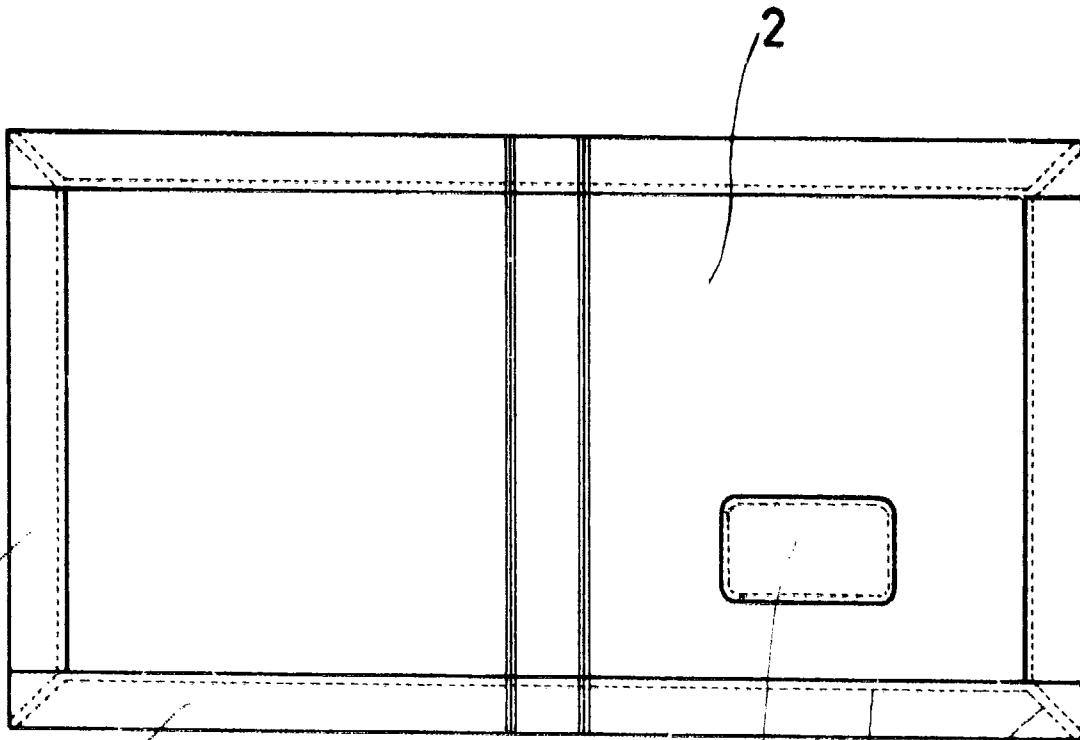

FIG. 1

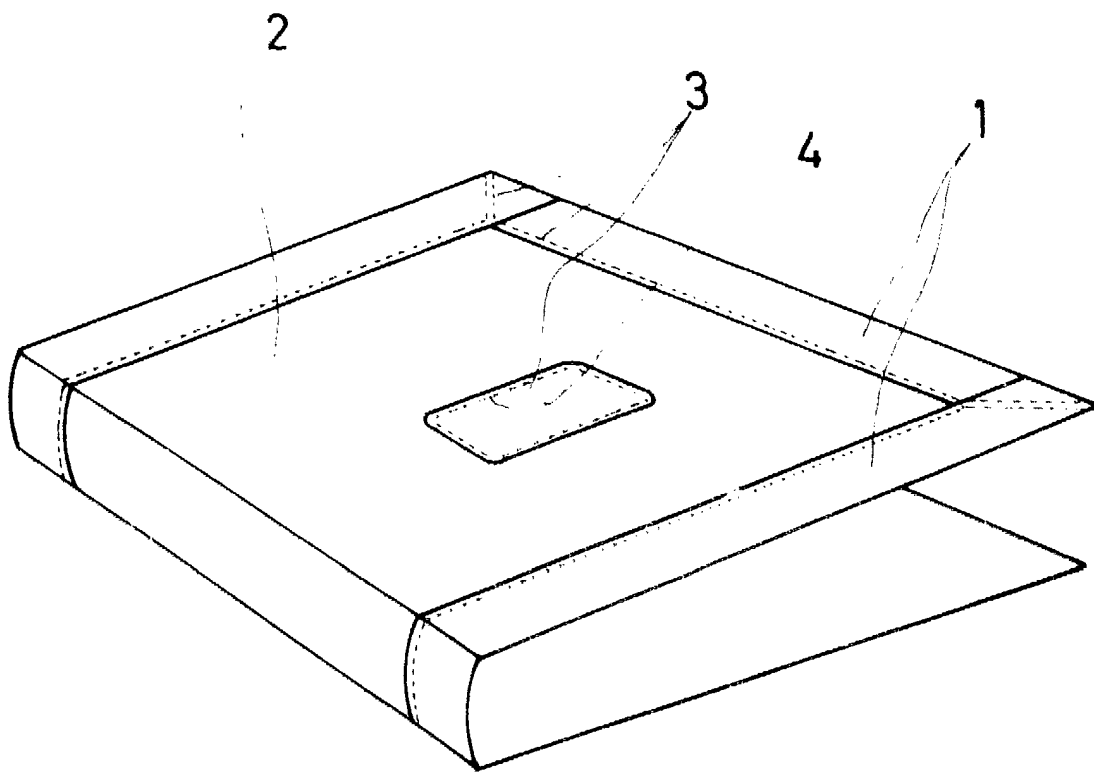

FIG. 2

Madrid, a 17 de JUL. 1980  
p. a.

M.ª LUISA KORTI CUYAS

~~P. D.~~