



ESPAÑA

(19) ES	(11) NUMERO	(18) Y
(21)	251851	
(22)	FECHA DE PRESENTACION	
	01 NOV 1980	

MODELO DE UTILIDAD

(30) PRIORIDADES:		
(31) NUMERO	(32) FECHA	(33) PAIS
(47) FECHA DE PUBLICIDAD		(51) CLASIFICACION INTERNACIONAL A63H3/28
(54) TITULO DE LA INVENCIÓN "DISPOSITIVO SONORO PARA MUÑECOS"		
(71) SOLICITANTE (S) FABRICAS AGRUPADAS DE MUÑECAS DE ONIL, S.A.		
DOMICILIO DEL SOLICITANTE San Antonio, 8 ONIL (Alicante)		
(72) INVENTOR (ES)		
(73) TITULAR (ES)		
(74) REPRESENTANTE D. Francisco GARCIA CABRERIZO		
		REF.: O.G. 36945/CB

La presente Memoria descriptiva tiene como fin la declaración del objeto sobre que ha de recaer el privilegio de explotación industrial y comercial, exclusiva en el territorio nacional, de un Modelo de Utilidad conforme a la Legislación vigente en materia de Propiedad Industrial que, según expresa el enunciado, trata de un dispositivo sonoro para muñecos.

La finalidad del presente invento es dotar a los muñecos provistos de un movimiento de cabeceo de la cabeza de un sonido similar al que produce un niño cuando toma biberón, con lo que se proporciona a tales muñecos de un mayor atractivo.

Para ello, se incluye en el interior de la cabeza un par de platillos enfrentados, si bien montados en diferentes soportes, y de manera que tales platillos puedan rozar entre sí cuando la cabeza se mueve suavemente simulando un cabeceo; dicho rozamiento produce el sonido deseado.

Con el fin de facilitar la interpretación más exacta del objeto sobre que ha de recaer el presente privilegio, en el plano adjunto complementario de esta exposición, se representa una forma práctica para la realización industrial y únicamente a título de ejemplo y, por consiguiente, sin carácter exhaustivo sino meramente informativo.

En dicho plano, se ha representado una vista esquemática del dispositivo objeto del presente registro, en cuya ilustración las referencias corresponden:

1.- Mecanismo motriz.

2.- Carcasa.

3.- Sistema reductor.

4.- Biela.

- 5.- Soporte de la cabeza.
- 6.- Soporte vertical.
- 7.- Articulación de cabeceo.
- 8.- Pulsador.
- 5. 9.- Resorte.
- 10.- Tope.
- 11.- Cabeza.
- 12.- Mástil.
- 13 y 14.- Platinillos.
- 10. 15.- Boca.

Como se desprende de la detenida observación del referido plano, el dispositivo que se preconiza comprende, un sistema generador de movimiento de cabeceo constituido por un mecanismo motriz adecuado -1-, mecánico o eléctrico, alojada en una carcasa -2-, con su correspondiente equipo reductor generalmente formado por una sucesión de piñones, cuyo último es portador excéntricamente de una biela -4- que conecta adecuadamente sobre una pieza anular hueca -5-, articulada excéntricamente en el punto -7- sobre un soporte fijo -6- que forma parte de la carcasa -1-; dicha pieza anular hueca -5- es soporte de la cabeza -11- del muñeco, acoplada por el cuello, de modo que puesto en movimiento el mecanismo motriz -1- se obtiene un movimiento de vaivén o cabeceo, al girar la cabeza sobre el punto de articulación -7- merced a la transmisión de movimiento producido por la biela -4-.

Realmente el mencionado movimiento está controlado por un dispositivo de parada o tope, bien sea a modo de interruptor eléctrico, o bien de tipo mecánico. De cualquier manera dicho dispositivo comprende un pulsador -8-, dotado de un resorte antagonista -9-, fijado a la pieza anular hueca -5-,

en cuyo extremo se dispone el elemento de parada constituido mecánicamente por un tope -10-, de modo que una vez cargado - el mecanismo motriz, al introducir un biberón por la boca - -15- del muñeco, contacta y empuja al pulsador -8-, con lo --

5. que se produce el desenclavamiento de parada -10- o se cierra el interruptor, con lo que se alimentaría al mecanismo motriz eléctrico, obteniéndose la puesta en marcha del mecanismo de cabeceo, todo ello según una forma conocida.

Ahora bien prolongando el soporte vertical -6- solida

10. rio a la carcasa -1-, por lo que es permanentemente estático, e incorporando a la pieza anular hueca -5-, en su parte superior, un mástil -12- enfrentado al soporte -6-, se añaden sendos --

15. platillos metálicos -13 y 14- fijados respectivamente en el mástil -12- y soporte -6-, de modo que queden en una disposición paralela y en contacto, de modo que cuando el mecanismo que produce el movimiento de cabeceo esté en marcha, se viene a producir un ligero sonido de rozamiento metálico, similar al que produce un niño al tomar el biberón.

Descrita suficientemente la naturaleza del invento, -

20. así como un ejemplo de realización práctica del mismo, solamente cabe añadir que en dicho ejemplo es posible introducir cambios de materias, formas y disposición de sus elementos, - siempre que tales alteraciones no supongan variación sustancial en el objeto reivindicado.

25. El solicitante se reserva el derecho de extender esta demanda a los países extranjeros, reivindicando la misma prioridad de la presente solicitud al amparo del Convenio Internacional para la protección de la Propiedad Industrial.

N O T A

30. El Modelo de Utilidad que se solicita por veinte años

para España, de acuerdo con la vigente Legislación, deberá re
caer sobre: "DISPOSITIVO SONORO PARA MUÑECOS", según las ca--
racterísticas de las siguientes:

5.

10.

15.

20.

25.

30.

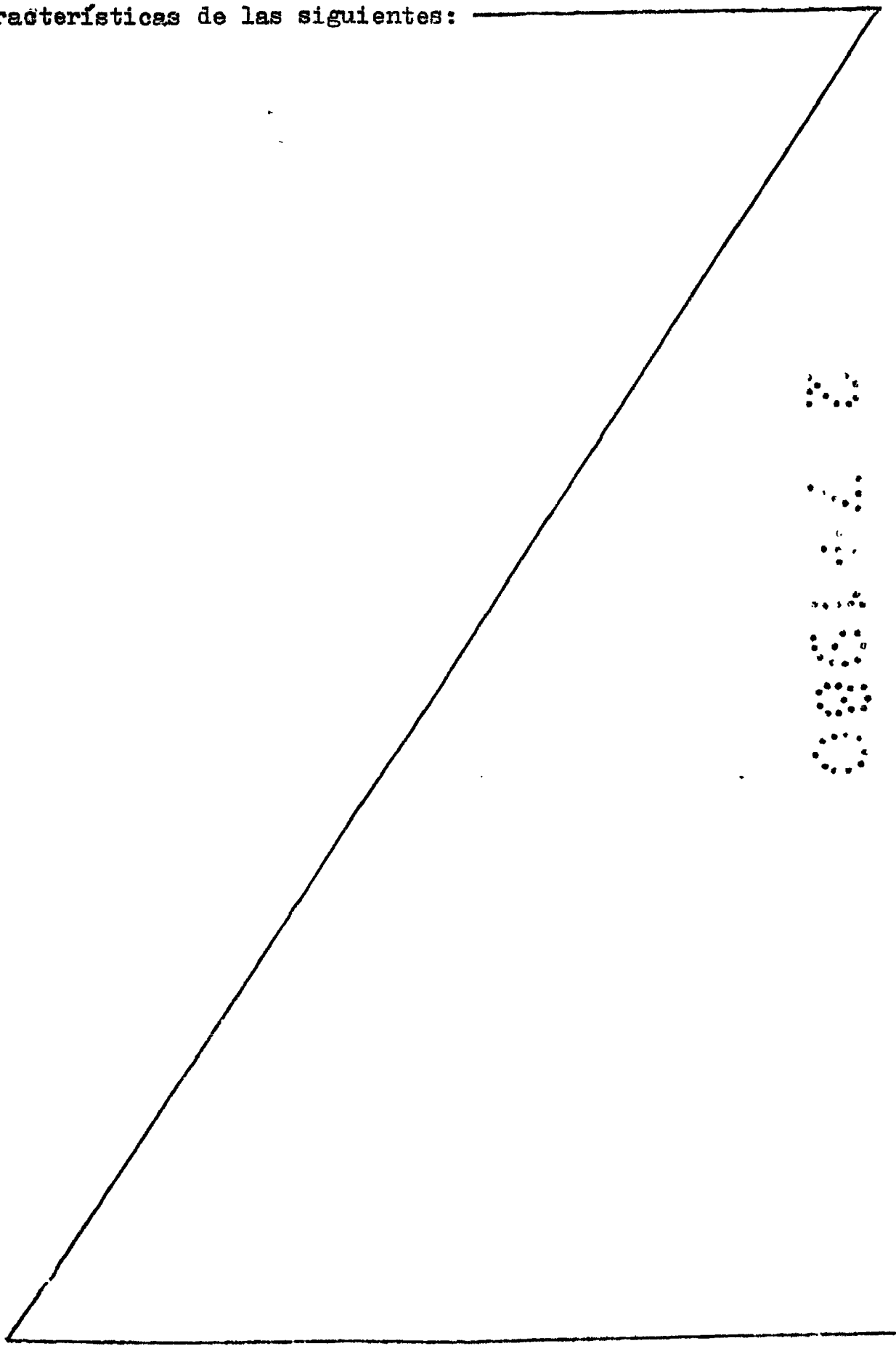

REIVINDICACIONES

- 1.- Dispositivo sonoro para muñecos, del tipo dotado de movimiento de cabeceo cuando se les introduce un biberón - por la boca, caracterizado porque sobre la parte superior del soporte vertical estático sobre el que pivota el movimiento - de cabeceo se solidariza un platillo metálico, y porque sobre el cuerpo móvil del dispositivo de cabeceo se solidariza un mástil dotado de otro platillo metálico, el cual queda en disposición paralela respecto al platillo estático, rozando entre sí, de manera que cuando el mecanismo de cabeceo se pone en - marcha, los platillos rozan produciendo un ligero sonido metalico similar al que produce un niño cuando toma biberón.

2.- "DISPOSITIVO SONORO PARA MUÑECOS".

Según queda sustancialmente descrito en la presente -

15. Memoria que consta de cinco hojas, escritas a máquina por una sola cara y acompañada de dibujos.

Madrid, 2 JUL. 1980

FABRICAS AGRUPADAS DE MUÑECAS DE ONIL, S.A.

P.P.

Kw

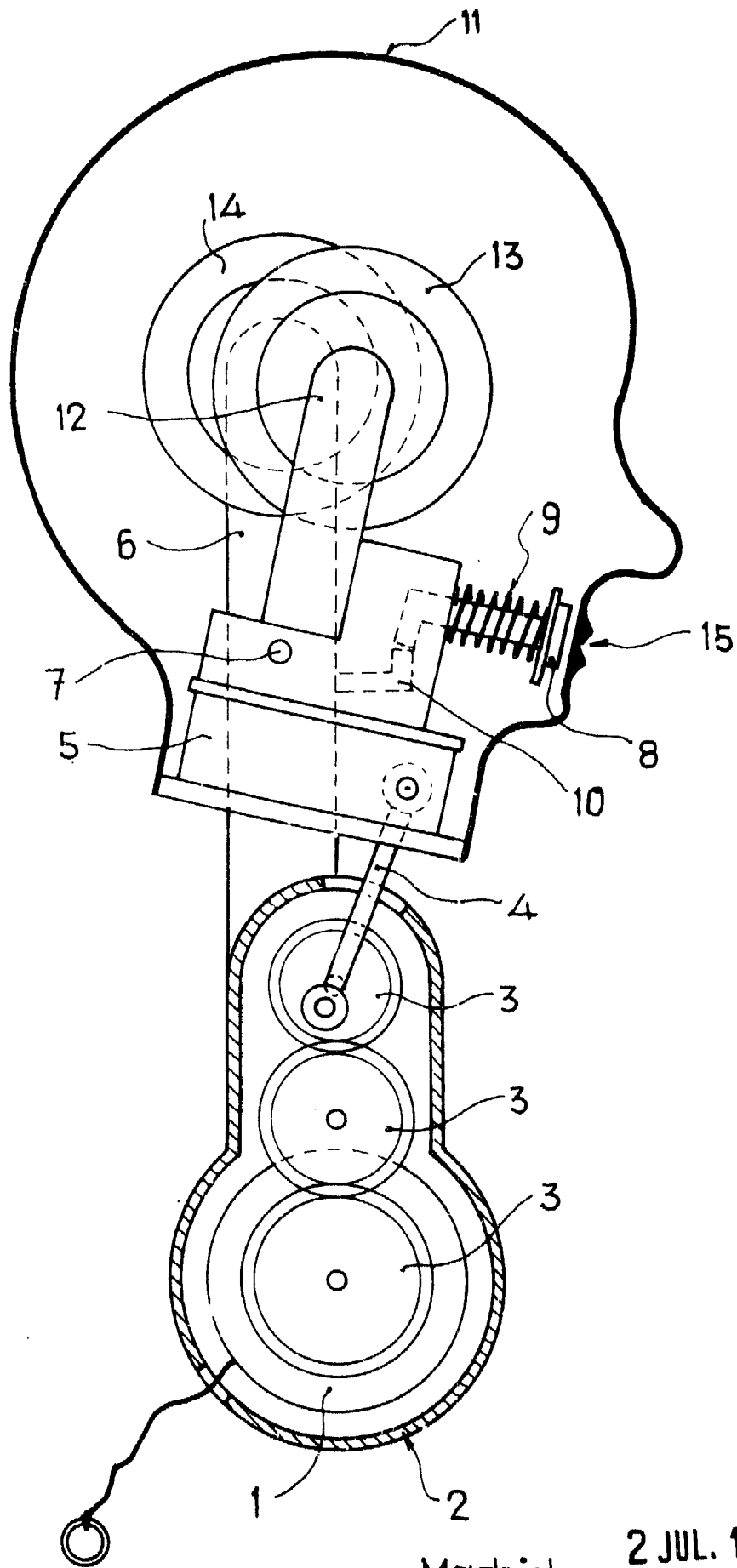

Madrid,
P.P.

2 JUL. 1980

FW

Escala variable