

MINISTERIO DE INDUSTRIA Y ENERGIA

Registro de la Propiedad Industrial



ESPAÑA

|       |    |                       |        |      |
|-------|----|-----------------------|--------|------|
| 19 ES | 21 | NUMERO                | 251824 | 20 Y |
|       | 22 | FECHA DE PRESENTACION |        |      |

MODELO DE UTILIDAD

1 NOV. 1980

|                 |          |         |
|-----------------|----------|---------|
| 30 PRIORIDADES: | 32 FECHA | 33 PAIS |
| 31 NUMERO       |          |         |

|                       |                                |
|-----------------------|--------------------------------|
| 47 FECHA - PUBLICIDAD | 51 CLASIFICACION INTERNACIONAL |
|                       | F 21 L R 7100                  |

54 TITULO DE LA INVENCIÓN

"VELA O CIRIO-GUARISMO".

71 SOLICITANTE (S)

DE MARIA LUISA y PILAR LOPEZ PADIN

DOMICILIO DEL SOLICITANTE

MADRID, Marqués de Jura Real nº 9

72 INVENTOR (ES)

73 TITULAR (ES)

74 REPRESENTANTE

DON MANUEL DE RAFAEL GARCIA

MEMORIA DESCRIPTIVA

Se refiere el modelo a un cirio con forma espe-  
cífica de un guarismo, preferentemente con la forma  
concreta de un guarismo simple que en combinación  
con otros de su misma naturaleza compongan cifras  
5 de cualquier valor o significado.

El cirio o vela común con independencia de sus  
diferentes decoraciones, es generalmente un cuerpo  
cilíndrico alargado o cuerpos regulares de formas  
geométricas concretas, es decir una masa de cera que,  
10 incorporada verticalmente, lleva la mecha sin más ele-  
mentos.

Cualquiera de estas velas, en tamaños pequeños y  
un número apropiado a cada homenaje, se usan para cele-  
brar o festejar las anónimas, aniversarios y otros.  
15 A veces el número es excesivo y representa un serio  
inconveniente su localización, su adquisición, su acom-  
plamiento y, muy complicada, la opción de apagarlas de  
una sola vez.

Una de las ventajas del modelo es que su condi-  
20 ción permite, en cualquier caso, que con una sola pie-  
za, o la combinación de dos y, como máximo de tres pie-  
zas, se compongan cualquier cifra de las posiblemente  
homenajeables o festejables.

Otro detalle del modelo es que dos o más piezas  
25 pueden ser moldeadas conjuntamente o unidas por medios

facultativos formando cifras conjuntas inseparables.

Una característica del modelo es que está integrado por un cuerpo monopieza y moldeado con la forma específica de un guarismo de las unidades, cualesquiera que sea, alargado y aplastado y calado en las zonas abiertas concéntricas del número representado y que, en su interior parcial o totalmente lleva incorporada la mecha que emerge por la parte más alta de esta.

Otra característica del modelo es que por ambas caras laterales están definidas adaptadas a la silueta del número representado, por un doble nervio saliente que refuerza la estructura y que, opcionalmente, estará destacado con un color en contraste con la cera virgen o teñida de la masa.

Otra característica del modelo es que el cuerpo del mismo está rematado en una peana o base de apoyo con o sin medios de enclavamiento para asentar la pieza, por ejemplo, en la cúspide blanda de una tarta.

Una idea más amplia de las características del modelo la realizaremos a continuación al hacer referencia a la lámina de dibujos que a esta memoria se acompaña, en la que de manera un tanto esquemática y tan solo por vía de ejemplo, se representen los detalles preferidos del invento.

En los dibujos:

La figura 1, es una vista en alzado frontal de una pieza representando al número seis.

5 La figura 2, es una vista vertical, simétrica y transversalmente cortada del mismo conjunto.

La figura 3, es una vista en perspectiva de un ejemplo combinado de dos piezas sobre una obra de pastelería.

10 Aludiendo a las referencias numéricas de dicha lámina de dibujos, vemos que la pieza o vela -1- está integrada por un cuerpo de flancos rehundidos -2- definidos en ambas caras por un doble nervio -3- que rebordea toda la silueta el cual, opcionalmente, estará pintado en contraste con el cuerpo -2-. Centralmente presenta un calado -4- relativo a la configuración del guarismo que representa, también rebordeado por un nervio -3a- igualmente pintado como en el caso anterior.

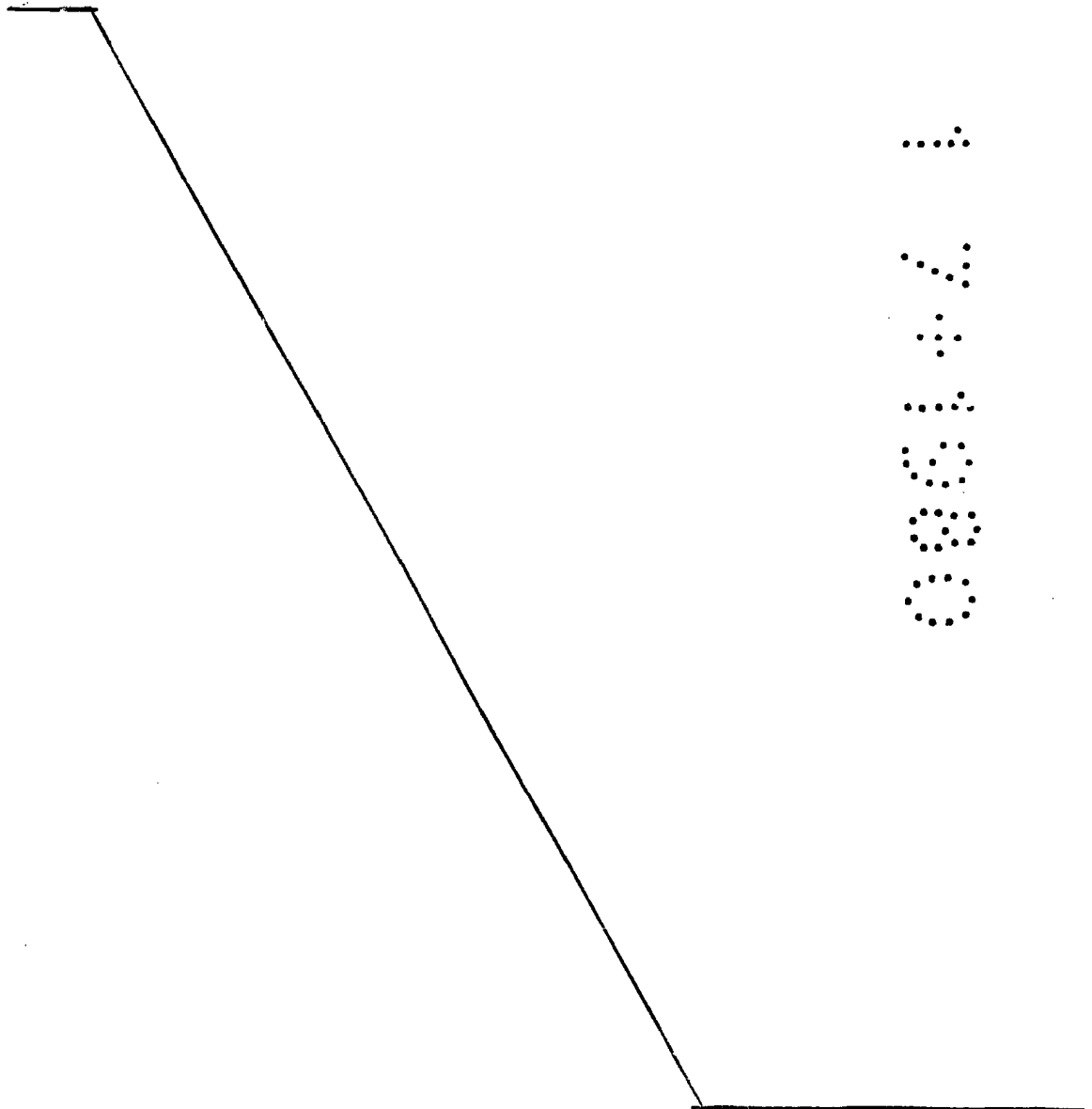
20 La mecha -5- sale por la parte superior y penetra parcial o totalmente en el cuerpo -2- según vemos en la figura 2. Por abajo consta de una peana -6- facultada o no de medios para incrustarse o simplemente para apoyarla.

La figura 3 es un ejemplo de la aplicación práctica del modelo en el que la combinación de dos velas con diferente simbología numérica -1- y -1'-, componen una cifra, asentadas por sus respectivas bases -6- y -6'- sobre una obra de pastelería -8-, provistas de sus mechas res-

25

pectivas -5- y -5'- encendidas -7- y -7'-.

Una vez descrita convenientemente la naturaleza del modelo se hace constar a los efectos oportunos que él mismo no queda limitado a los detalles exactos de esta exposición sino que por el contrario en él se introducirán las modificaciones que se consideren oportunas, siempre que no se alteren las características esenciales del mismo que se reivindican a continuación.



REIVINDICACIONES

1.- Vela ó cirio-guarismo, constituido por un cuerpo de cera virgen o común que se caracteriza al estar integrado por un cuerpo monopieza con la configuración simbólica de un guarismo simple o compuesto  
5 o asociable con otros para componer cifras de cualquier valor o entidad.

2.- Vela ó cirio-guarismo, conforme la reivindicación anterior el cuerpo monopieza se caracteriza porque es una pieza moldeada en bajo relieve, sin o  
10 con los calados propios al guarismo simbolizado y con un nervio periférico por ambas caras laterales, incluso alrededor de las partes vacías que, opcionalmente, presentará una pintura de contraste.

3.- Vela ó cirio-guarismo, conforme la reivindicación anterior, dicho cuerpo monopieza, se caracteriza porque por abajo consta de una peana facultada de un plano de apoyo y/o de medios de fijación y, por arriba  
15 sale el pábilo de la mecha incorporada en su interior.

4.- "VELA C CIRIO-GUARISMO".

20 Todo conforme queda descrito en la presente memoria que consta de cinco hojas mecanografiadas por una sola cara, foliadas y dibujos que se acompañan.

Madrid, 7 de Julio 1980

MARIA LUISA y PILAR LOPEZ PADIN

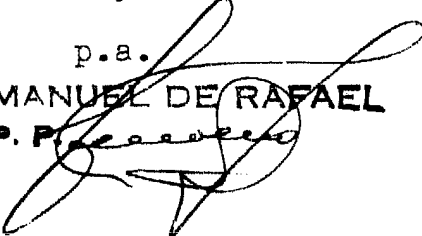
p.a.  
MANUEL DE RAFAEL  
P. P. 

Fig.-1

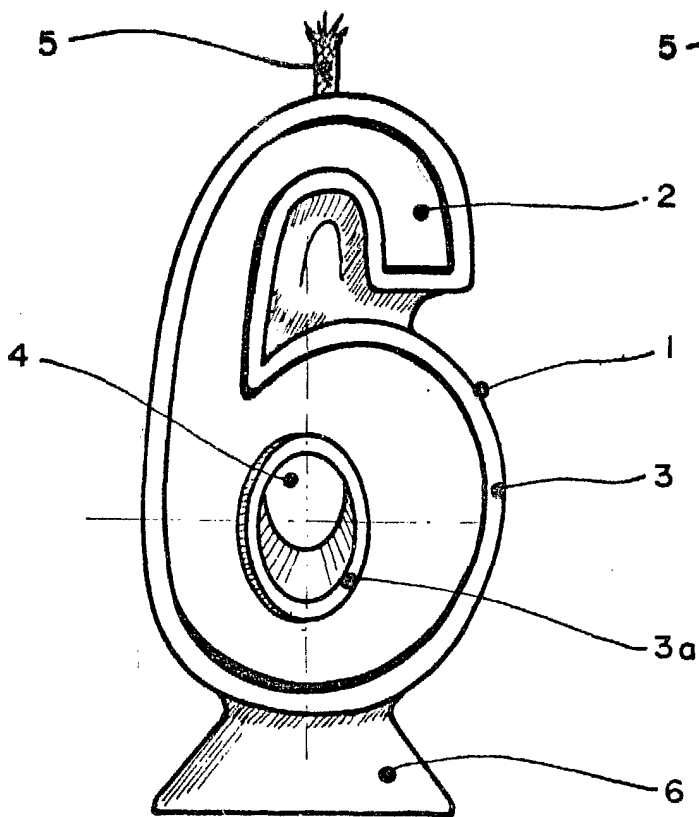


Fig.-2

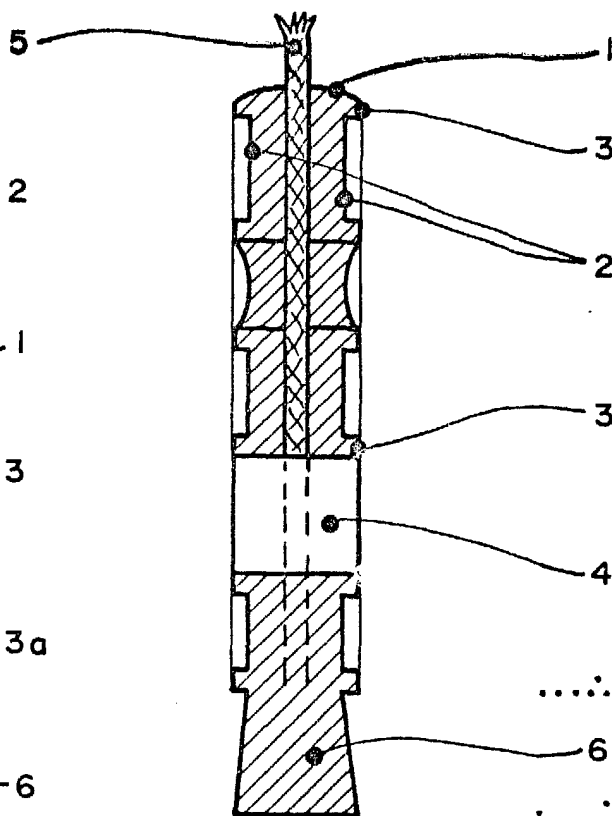
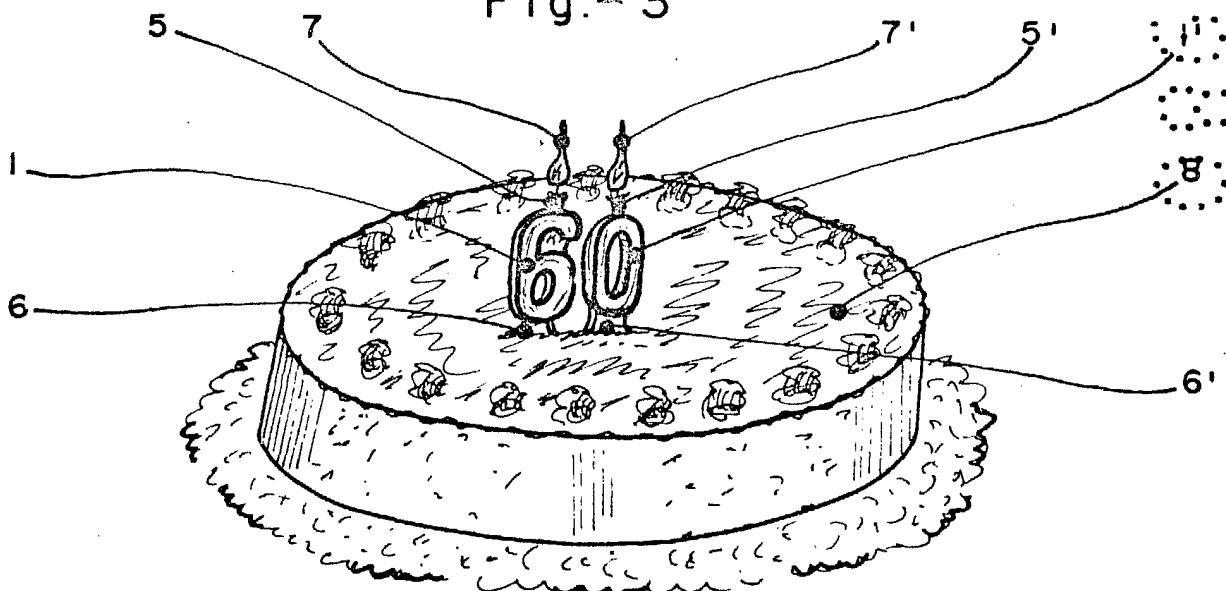


Fig.-3



Escala variable

1 JUL. 1980  
 MADRID  
 MANUEL DE RAFAEL  
 P. P.