

(19) ES	(11) NUMERO	(10) Y
	(21) 251.715	
	(22) FECHA DE PRESENTACION	

MODELO DE UTILIDAD

17 JUN. 1981

(30) PRIORIDADES:	(32) FECHA	(33) PAIS
(31) NUMERO		
933.007	11 de Agosto de 1.978	EE.UU. de América.

(47) FECHA DE PUBLICIDAD	(53) CLASIFICACION INTERNACIONAL
	Int. P. 3 H47F5100

(54) TITULO DE LA INVENCIÓN
CONJUNTO EXPOSITOR DE REPISAS PARA MONTARSE EN UNA PARED.

(71) SOLICITANTE (S)
DARE INDUSTRIES INC.

DOMICILIO DEL SOLICITANTE
8480 Beverly Boulevard, Los Angeles, California 90048, EE.UU. de A.

(72) INVENTOR (ES)
RINO CONTI.

(73) TITULAR (ES)

(74) REPRESENTANTE
D. JOSE MIGUEL GOMEZ-ACEBO y POMBO.

El presente Modelo de Utilidad se refiere a un conjunto expositor de repisas para montarse en una pared y, más en particular, a tal construcción que se puede emplear un solo conjunto ó montaje de soporte ó carril montado en la pared. Otros conjuntos proporcionan dos carriles verticales, paralelos y separados y cada uno tiene una pluralidad de ranuras y al proporcionar la repisa ó soporte con paletas coincidentes que ajustan en un par de ranuras ó muescas, una en cada uno de los dos carriles. Mientras que estas construcciones son muy útiles, hay situaciones donde se desea tener un elemento de repisa que se extiende sobre dos carriles, y así se consigue la estabilidad ofrecida por la conexión doble. Por ejemplo, puede ser deseable emplear una repisa corta que sea lo bastante amplia solo para unirse a un carril. No solo es la falta de la estabilidad lo que es inherente en esta disposición permite que el elemento de repisa resida en un ángulo al carril (de manera que tenga una apariencia peculiar ó insatisfactoria), pero cuando se van a soportar curiosidades valiosas en este elemento de repisa, la inestabilidad ofrece la posibilidad de que caiga al suelo, y se rompa el artículo soportado. Estas y otras dificultades que se han experimentado con los dispositivos de la técnica anterior se han obviado en una forma novedosa por la presente invención.

Además, en esos casos en donde la unidad de repisa se extiende entre y se soporta con una pluralidad de carriles la presente construcción proporciona una estabilidad lateral e inherente no común a la mayoría de los sistemas de la técnica anterior.

Es, en consecuencia, el objetivo principal, de la invención, el proporcionar un conjunto expositor de repisas para su instalación en una pared, que incluye un elemento de repisa

montado en un solo carril vertical mediante una disposición de aleta y ranura, de manera que la unidad se estabilice contra el movimiento angular del elemento de repisa relativa al carril.

5 En general, el conjunto de exposición ó instalación de repisa para pared, tiene un carril que se adapta para sujetarse a una superficie mural en un aspecto vertical. El carril se forma con una pluralidad de proyecciones, colocadas lateralmente, que incorporan un saliente que se extiende desde el frente a la pared posterior de la sección de corredera de la misma. Se proporciona un elemento de repisa que tiene una superficie posterior vertical que se adapta para estar contra la superficie frontal del carril y que tiene una ranura que se prolonga verticalmente a lo largo de la superficie posterior para el acoplamiento trabador con las proyecciones correspondientes que están colocadas en una forma lateral en el carril.

10 Más específicamente, la unidad de repisa, del conjunto de exposición, incluye una ranura superficial posterior que tiene un resalto de la pared desde y paralelo a la superficie posterior cuya pared se interconecta a esa superficie por dos almas opuestas. Además, nótese que la superficie posterior tienen extensiones opuestas que producen una configuración en T que se puede colocar a lo largo del carril y soporte en conexión con la proyección lateral y los salientes.

20 Estos y otros objetivos y ventajas van a ser aparentes al hacerse referencia a la especificación que continúa a los dibujos y a las cláusulas anexas a la presente, y en donde:

25 La figura 1 es una vista en alzado frontal de una ventana típica de cordón y guillotina dentro de la que se han montado las unidades de repisa de la presente invención.

30 La figura 2, es una vista en una vista aumentada de -

de una parte de la unidad de repisa incluyen ó su soporte del carril.

La figura 3 es una vista en perspectiva desde lo alto y frontal de la instalación para pared, de la invención presente, que ilustra una pluralidad de unidades de repisa colocadas en forma variada a lo largo del soporte de la ménsula.

La figura 4 es una vista en alzado frontal de la ménsula ó soporte de la instalación de la pared.

La figura 5 es una vista en perspectiva de fondo y frontal parcialmente despiezada, de la instalación para la pared, que ilustra la característica reversible de la unidad de repisa.

La figura 6, es una vista en perspectiva a lo alto y posterior parcialmente despiezada de la unidad de repisa.

La figura 7 es una vista seccional transversal tomada a lo largo de la línea 7-7 de la figura 3.

La figura 8 es una vista seccional transversal tomada a lo largo de la línea 8-8 de la figura 7.

Refiriéndonos ahora a las diversas figuras en los dibujos y más particularmente a la figura 1, en donde el conjunto de exposición de repisa, ó instalación para la pared, de la presente invención se identifica en el número de referencia 10, vá a ser fácilmente aparente que su concepto, aunque no limitado, se adapta principalmente a la aplicación de unidad de anaquelaría más chica empleando un solo aditamento de soporte de la ménsula para las repisas per se.

Tales conjuntos tienen aplicación en áreas más limitadas en el hogar, tal como se ilustra por el área 12 de ventana con marco.

El conjunto es representado por el número 10, se creó

con dos elementos principales, una unidad 14 de repisa y un soporte ó carril 16. Como es característico con esta clase de instalación para pared, el soporte 16 se adapta para montarse a una superficie 18 que se extiende verticalmente (figura 2) mediante los tornillos 20 ó algún otro aditamento sujetador adecuado. -
5 Las unidades 14 de repisa se colocan a lo largo del carril 16 para proporcionar un aditamento de soporte para las plantas 22 ó cualquier otro artículo de curiosidad ó algún artículo similar de exhibición.

10 Las figuras 3-8 detallan, en una forma más específica, la construcción del conjunto de exposición que hace una única - contribución a esta clase de disposición. El carril ó soporte 16 está comprendido de una parte 24 de corredera alargada que tiene las secciones 26 laterales, una superficie frontal 28 y una superficie 30 posterior rebajada. Separadas a lo largo de las secciones 26 laterales se encuentran colocadas lateralmente opuestas las proyecciones 32 y los salientes 34 que están dispuestos horizontalmente y los propósitos de ello se ván a tratar después con mayor detalle.

20 Para asegurar el carril ó soporte 16 a su superficie de montaje 18, se proporcionan las aberturas 36 que se extienden entre las superficies 28 y 30 en los sitios separados a lo largo de la porción 24 de corredera. Tales aberturas pueden tener cualquier forma que acomode adecuadamente el tipo de sujetador que se vá a emplear en el sistema, sin embargo, se prefiere que se proporcionen avellanados en la superficie 28 frontal de la corredera. También ya que en la modalidad preferida la porción 24 de corredera está rebajada a lo largo de sus rebordes 38 de la pared posterior (figura 6) se proporcionan en y circundan las aberturas 36, en su sitio, para soportar adecuada y completamente a la cor

25

30

redera en sus puntos de unión a las superficies 18. Además, nótese que las aberturas 36 están situadas entre las proyecciones opuestas 32 de modo que la cabeza 20 expuesta del sujetador se puede tapar con una unidad 14 de repisa si así se desea.

5 Las unidades de repisa ó charolas 14, como es aparente rápidamente a partir de la figura 3, se pueden colocar en una variedad de posiciones escogidas a lo largo del carril 16 y están construídas para la interconexión rígida con el mismo. Tales repisas incluyen un miembro 40 sustancialmente plano que tiene las superficies 42 y 44 de soporte expuestas y opuestas. El miembro 44 plano está además ligado con una pluralidad de elementos 10 46, 48, 50 y 52 de pared lateral que están adaptados para sobresalir sobre las superficies 42 y 44 en una forma generalmente vertical. Además su proyección sobre la superficie 15 44, como se puede ver mejor en la figura 5, produce una construcción como de pozo relativamente profundo siendo así que solamente hay una superficie 42 y sobre esta una ligera proyección.

Para que las unidades 14 de repisa se retengan estable y eficazmente en el carril 16, se forma una ranura 54 (figuras 5 y 6) a lo largo de la pared 48 entre su orilla 62 superior y la orilla 64 del fondo, mediante la pared 56, orientable que se interconecta con la pared 48 por las almas 56, orientable que se interconecta con la pared 48 por las almas 58. La ranura 54 se completa con las extensiones 60 laterales y opuestas de la pared 48 creándose así una configuración en T que se meta sobre y detrás de las proyecciones 32 del carril y hace contacto con los salientes 34. Asimismo, nótese que las mencionadas proyecciones 32 y los salientes 34 son bordes colocados a lo largo del carril 16 y así tienen una separación lateral con una extensión que proporciona el soporte rígido revelado.

20

25

30

Aunque el invento se ha descrito antes en términos -
de una instalación ó disposición que soporte un solo carril, se
debe comprender que se pueden hacer varias desviaciones de esta
modalidad preferida de suerte que se puedan emplear múltiples -
5 carriles con soporte que tengan estanteria integral ó separable.
Además, debe ser aparente que las unidades 18 de repisa pueden
tener cualquiera de una variedad de formas dependiendo del área
superficial a la que se podría pensar que se unan.

Descrita suficientemente la naturaleza del invento, -
10 así como la manera de realizarlo en la práctica, debe hacerse -
constar que las disposiciones anteriormente indicadas son sus-
ceptibles de modificaciones de detalle en cuanto no alteren su
principio fundamental.

REIVINDICACIONES

1.- Conjunto expositor de repisas para montarse en una pared, caracterizado porque cada conjunto incluye un soporte que tiene, por lo menos, un par de proyecciones colocadas lateralmente que sobresalen de allí, y cada proyección incorpora en un extremo de la misma un saliente, y una unidad de repisa que tiene por lo menos, una ranura a lo largo de uno de sus lados, y la ranura se forma de manera que acople y se retenga en el soporte por las proyecciones y los salientes.

2.- Conjunto según la reivindicación 1, caracterizado porque la ranura tiene una configuración en T y se extiende desde la orilla superior a la orilla del fondo a lo largo de ese lado.

3.- Conjunto según la reivindicación 1, caracterizado porque la ranura incluye un saliente en la pared desde y sustancialmente paralelo a dicho lado, almas que interconectan esa pared y lado y extensiones laterales opuestas que sobresalen más allá de las almas.

4.- Conjunto según la reivindicación 1, caracterizado porque la unidad de repisa incluye un miembro sustancialmente plano unido por los elementos de pared lateral, y dichos elementos se proyectan bien sobre una superficie del miembro.

5.- Conjunto según la reivindicación 1, caracterizado porque el soporte está comprendido de una porción alargada de corredera que tiene secciones de orilla lateral desde donde sobresalen los salientes y las proyecciones colocadas lateralmente.

6.- Conjunto según la reivindicación 5, caracterizado porque la porción de corredera tiene también una superficie frontal y una superficie posterior rebajada con, por lo menos,

una abertura que se extiende entre ellas.

5 7.- Conjunto según la reivindicación 6, caracterizado porque al menos un saliente integral con la corredera y que sobresale desde la superficie posterior, circunda al menos la -
abertura.

8.- Conjunto según la reivindicación 6, caracterizado porque la abertura está colocada entre al menos un par de proyecciones colocadas lateralmente.

10 9.- Conjunto según las reivindicaciones 1 a 8, caracterizado porque incluye un soporte dotado de una porción de corredera alargada que tiene una superficie frontal y secciones de orilla lateral y que tiene una pluralidad de proyecciones colocadas lateralmente a lo largo de las secciones de orilla lateral y cada proyección incorpora en un extremo de la misma un saliente, y la porción de corredera incluye además una pluralidad de aberturas en la superficie frontal, y una unidad de repisa que tiene una ranura a lo largo de un lado de la misma, y la ranura se forma de suerte que acople y se retenga en el soporte por las proyecciones y los salientes.

20 10.- Conjunto según la reivindicación 9, caracterizado porque las aberturas están colocadas entre las escogidas de las proyecciones colocadas, lateralmente.

25 11.- Conjunto expositor de repisas para montarse en una pared; tal y como queda sustancialmente descrito en la presente Memoria, e ilustrado en los dibujos adjuntos.

Esta Memoria consta de 9 hojas escritas a máquina por una sola cara.

27 FEB. 1981

Madrid,

DART INDUSTRIES INC.

J. M. GOMEZ AGUIR Y PÉREZ

s. a. Firmado: J. Suarez DIAZ

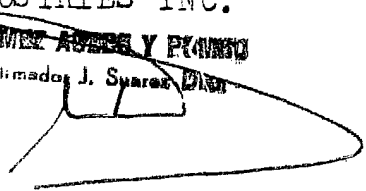

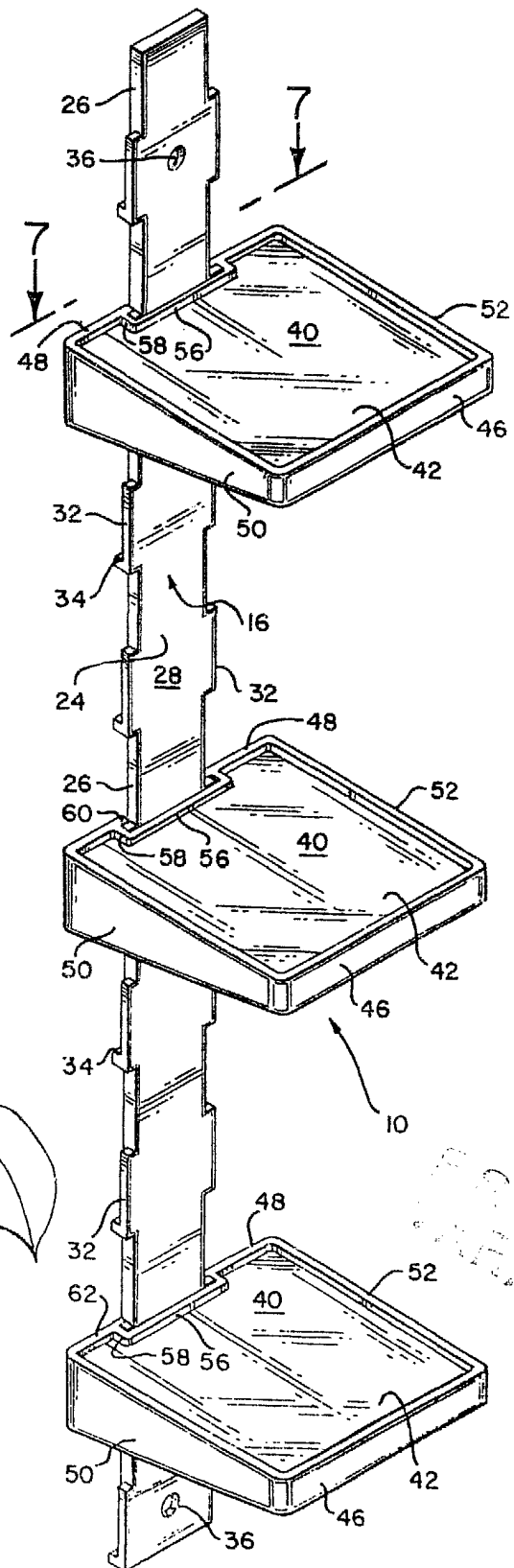
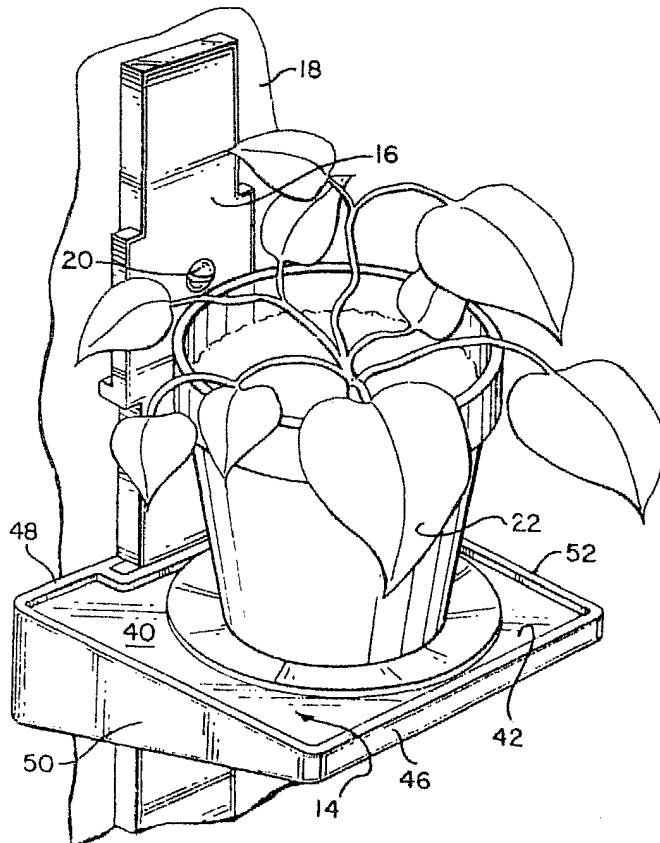
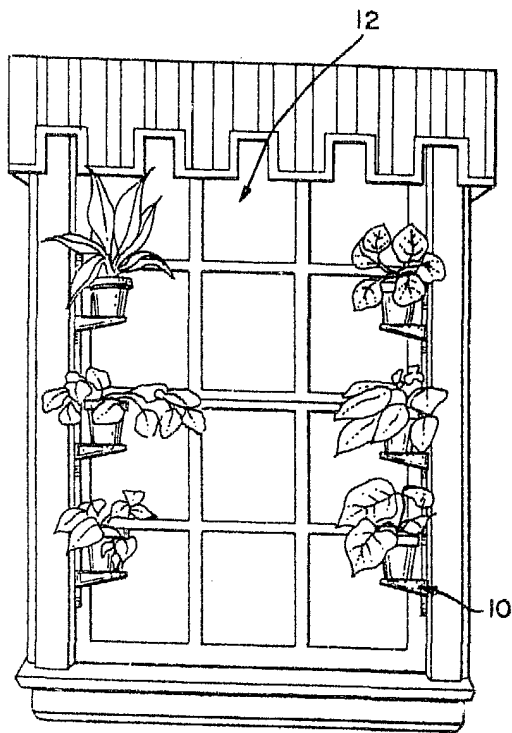

REGAL
PATENT

Madrid
JUL. 1970
J. M. S. AGUIRRE Y I.
D. E. Plomador y S. S. S. S. S.

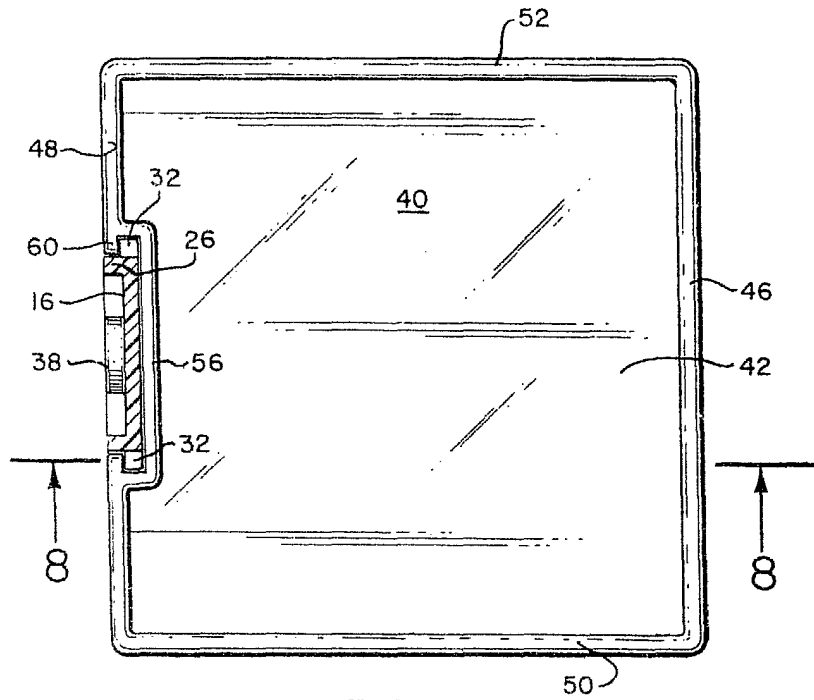

FIG. 7

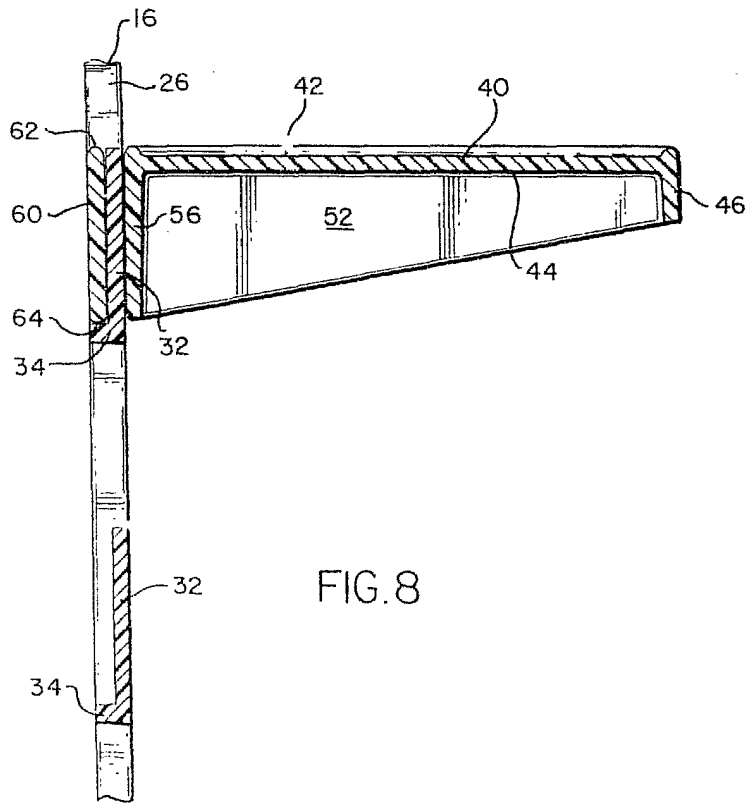
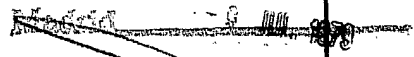

FIG. 8



A. D. GARDNER & SONS V. F. 11.
D. D. Gardner & Sons