

Consiste este Modelo de Utilidad en un helicoptero de juguete, el cual debido a sus características, bien merece el privilegio de fabricación en exclusiva en todo el territorio nacional.

5 Hasta ahora en el mercado han existido y existen infinidad de juguetes de estas cualidades, pero bien sea porque... hasta el momento actual no se ha llegado a lograr un juguete de estas características, con el Modelo de Utilidad que ahora se solicita se viene a cubrir el hueco que estos artículos de juguetería, a fin de lograr que el niño pueda usarlo sin perjuicio alguno a su integridad y en todo momento con éxito comercial.

10 El Modelo de Utilidad que ahora se solicita consiste en un armazón, el cual tiene por objeto representar el helicóptero en su estado incipiente, éste armazón comprende una serie de enrejados a fin de lograr de que el helicóptero por el hecho de su accionamiento pueda volar perfectamente, este armazón en las partes inferiores del mismo lleva una serie de entrantes y salientes para acoplarse en ellos las hendiduras oportunas del tren de aterrizaje, como asimismo en la cola del referido armazón posee una rueda del mismo armazón, y un timón de cola sujeto al armazón por

25 un tetón pasante. En el centro del referido armazón del
helicóptero vá adosado a través de sendos orificios en el
mismo, un eje, éste eje en la parte inferior, ostenta un
pasador para contener un ovalillo y servir de tope al obje-
to de quedar trabado en el orificio del armazón, y en la -
parte superior del mentado eje posee otro ovalillo, también
con pasador y quedar trabado en el orificio superior del
30 armazón, al mismo tiempo en la parte final del eje y en su
superior el mentado eje posee un orificio para que a través
de él sea introducida una grapa que sujeta el eje con la
pieza circular con espas a través de una hendidura en el
centro de pieza circular, quedando el eje con la pieza
35 circular debidamente formada en un todo.

La pieza motriz para poner en funcionamiento el helicop-
tero, es hueca, y ostentando en la parte superior de la mis-
ma e interiormente otra pieza con sus correspondientes en-
40 greses y los mismos se engranan al pasador del eje central,
y finalmente en la parte inferior de la mentada pieza mo-
triz, posee una pieza de mando, que al ser arrollada en la
misma una cuerda normal, y que mediante el eje interior de
dicha pieza motriz unida a la pieza de engranaje, al suje-
tar el helicóptero con la mano y tirar fuertemente de la

45 cuerda, despáase dicha pieza la fuerza haciendo girar el
engranaje y a su vez poniendo en funcionamiento todo el
eje central que ostenta el armazón e inmediatamente el -
helicoptero a través de esa fuerza comienza el vuelo hasta
50 que se vaya perdiendo la misma y por lo tanto una vez per-
dida aterriza el helicoptero, volviendo a producirse a en-
rollar la cuerda y volviendo otra vez a hacer funcionar
el mismo.

A título de ejemplo se acompaña dos hojas de planos en
los cuales en la:

55 Fig. -A- con 1 :armazón del helicoptero.

en 2 : timón de cola.

en 3 : tetón de sujeción del armazón y cola.

en 4 : guía-alojamiento del tren de aterrizaje.

Fig. -B- en 5 : eje central de mando.

60 en 6 : pasador de sujeción.

en 7 : arandela-soporte inferior.

en 8 : arandela-soporte superior.

en 9 : pasador de sujeción.

en 10 : orificio alojador de grapa.

65 en 11 : grapa.

Fig. -C- en 12 : ruedas del tren de aterrizaje.

en 13 : tren de aterrizaje.

Fig. -D- en 14 : círculo de sujeción de aspas.

en 15 : aspas.

en 16 : círculo interior de sujeción de aspas.

en 17 : aspas interiores.

en 18 : orificio alojador del eje central.

Fig. -E- en 19 : pieza enrolladora de cuerda.

en 20 : eje central pieza matriz.

en 21 : cuerpo hueco de mando.

en 22 : pieza de engrane.

en 23 : cuerda.

En la Fig. -F- se representa el helicóptero totalmente montado y dispuesto para su vuelo.

Describe suficientemente el objeto del presente Modelo de Utilidad, solamente cabe hacerse constar que, dentro de sus características podrá ser objeto de mejoras, siempre y cuando no se altere su esencialidad, no desvirtuándola ni el cambio de forma ni los materiales a emplear.

Reivindica el recurrente la prioridad y el derecho exclusivo de fabricación en España del objeto del presente Modelo de Utilidad, caracterizado en el cuerpo de las siguientes reivindicaciones:

90 1ª.- Helicoptero de juguete, caracterizado esencialmente por consistir en un armazón, con una serie de enrejados, entrantes y salientes, con una hendidura en el mismo para acoplar el tren de aterrizaje, con timón de cola y tetón correspondiente para su unión.

95 2ª.- Helicoptero de juguete, según la reivindicación anterior, caracterizado esencialmente porque a través de orificios en el armazón, vá acoplado un eje, con pasador en la parte inferior, con arandela, como tope, y quedar trabado en el orificio del armazón, y en la parte superior del mentado eje posee otra arandela, con pasador para su trabazón también con armazón, apareciendo en la parte inferior superior del eje un orificio para introducir a través de él una grapa que sujeta el eje con la pieza circular con aspas y a través de una hendidura en el centro de la referida pieza, y formando el eje con la pieza circular con aspas un conjunto uniforme y debidamente sujeto.

100 3ª.- Helicoptero de juguete, según las reivindicaciones anteriores, caracteriza esencialmente por comprender una pieza matriz propulsora del helicoptero, hueca y apareciendo en la parte superior de la misma e interiormente

otra pieza con sus correspondientes engranes, engranándose al pasador del eje central, y en la parte inferior de dicha pieza motriz, ostenta una pieza de mando, y que al ser arrollada en la misma una cuerda, y que mediante el eje interior de dicha pieza motriz, unida a la pieza de engranaje, sujetando el helicoptero con la mano y haciendo girar fuertemente la cuerda en la pieza de mando, desplaza la mentada pieza haciendo girar el engranaje y poniendo en funcionamiento todo el eje central que ostenta el armazón, y que a través de ésa fuerza motriz comienza el vuelo del helicoptero hasta perderse la potencia de la referida fuerza.

4ª.- Por " HELICOPTERO DE JUGUETE " .

Sean cuales fueran las circunstancias que concurrar en la esencialidad del presente Modelo de Utilidad, caracterizado en el cuerpo de la presente memoria descriptiva.

Consta ésta memoria descriptiva de siete hojas mecanografiadas por una sola cara, numeradas, foliadas y acompañadas de dos hojas de planos dobles, a título de ejemplo, no limitativo.

Madrid, 18 de Junio 1.980

P.A.

El Agente Oficial

PEDRO JOSÉ GALLEGO MACHADO

FIG. A

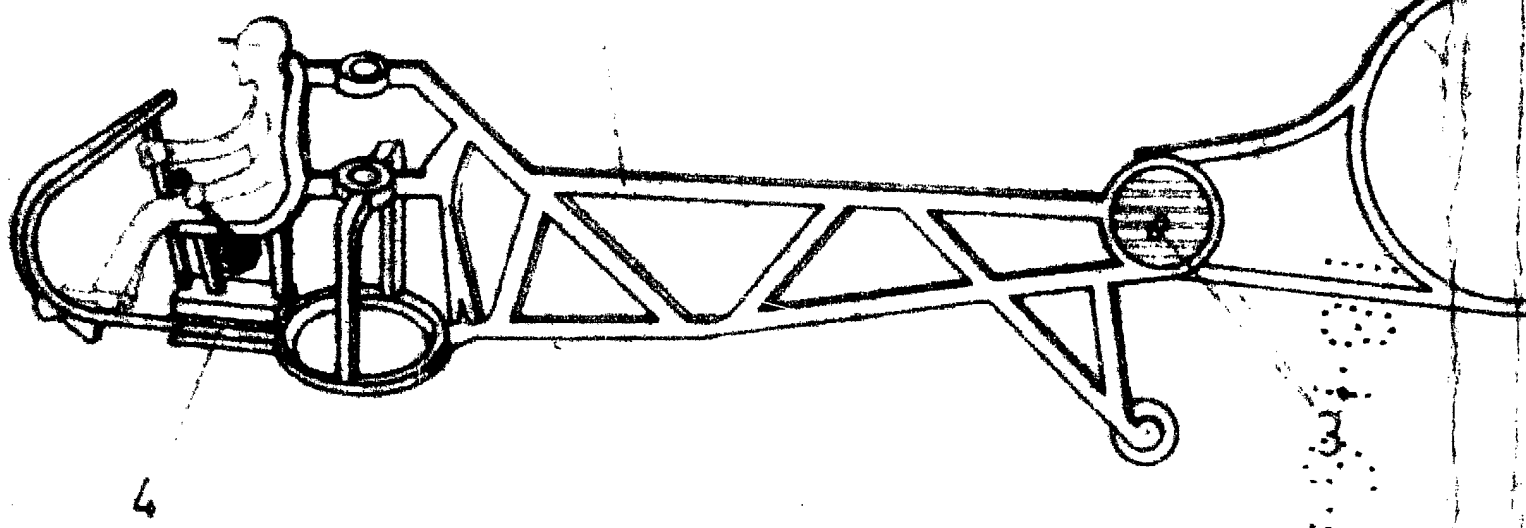

FIG. B

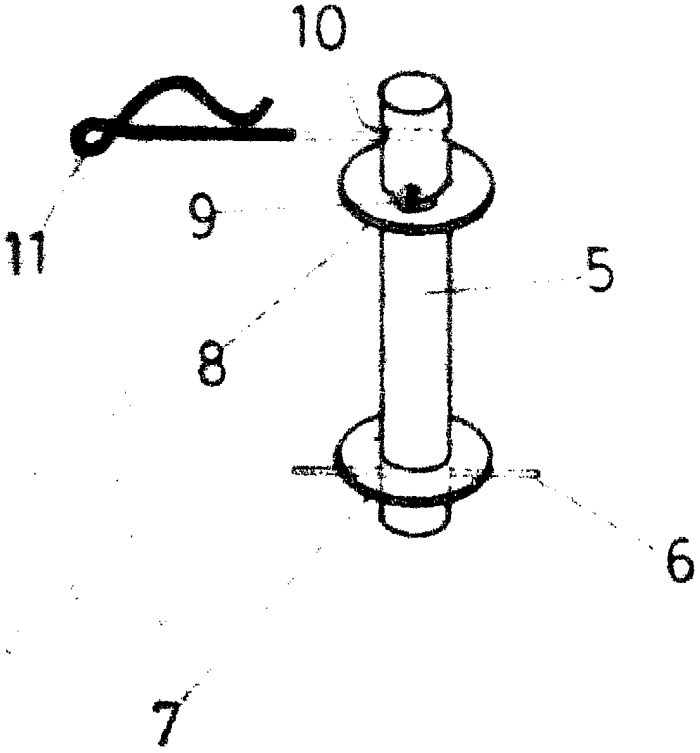

FIG. C

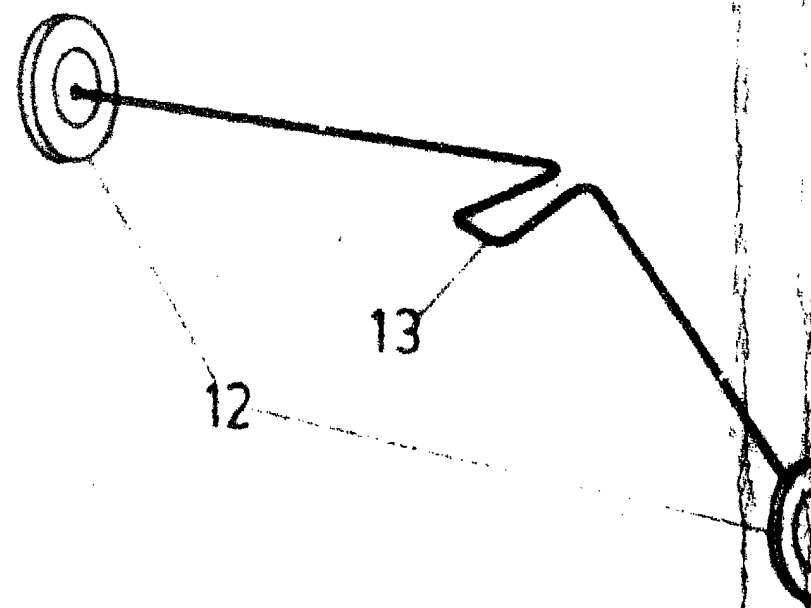

FIG. D

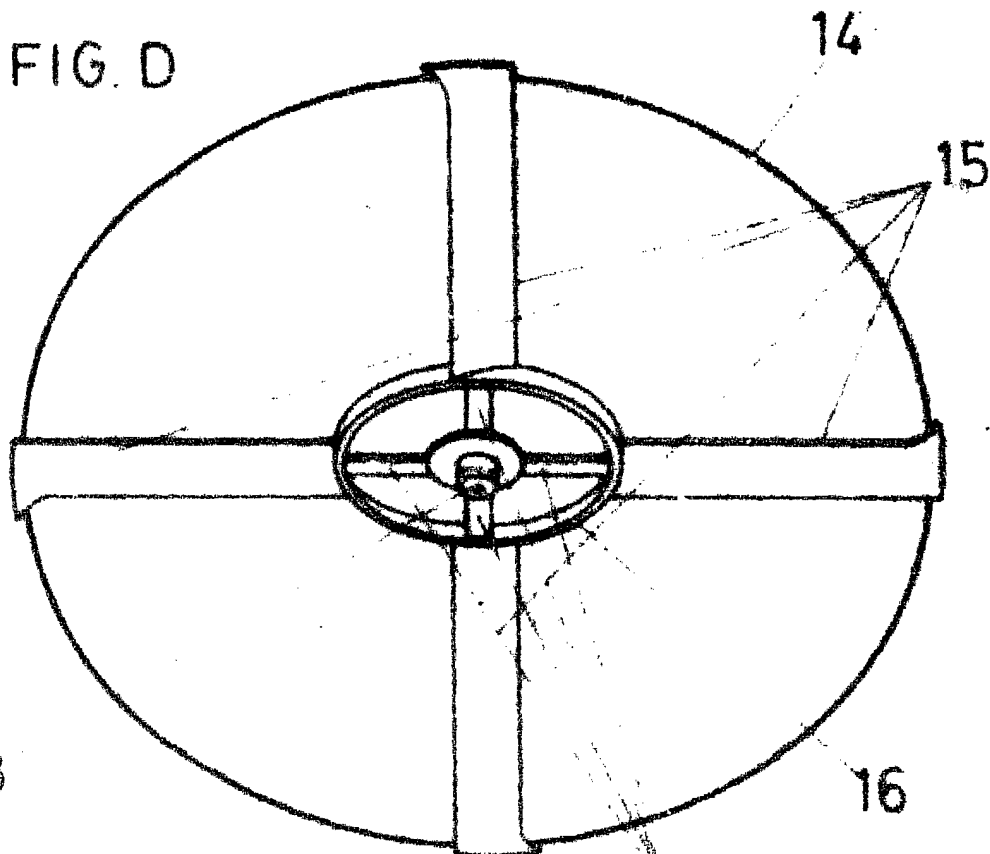
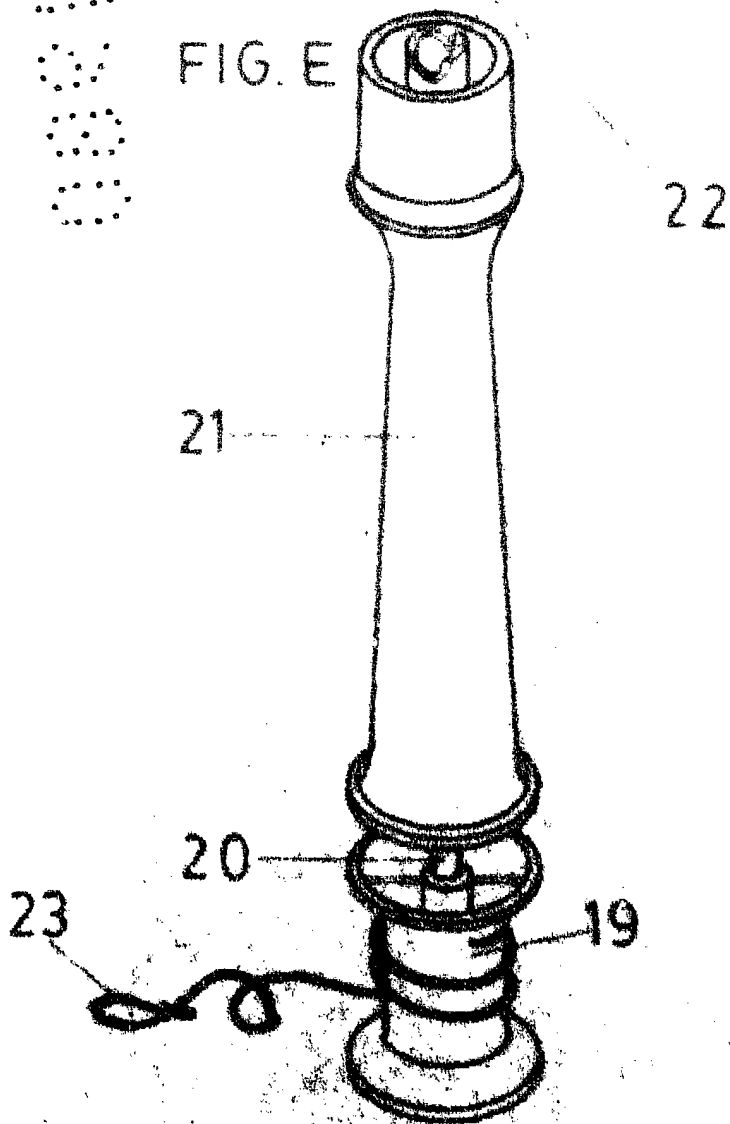

FIG. E



MADRID 18-6-80

El Agente Oficial

PA

FIG F

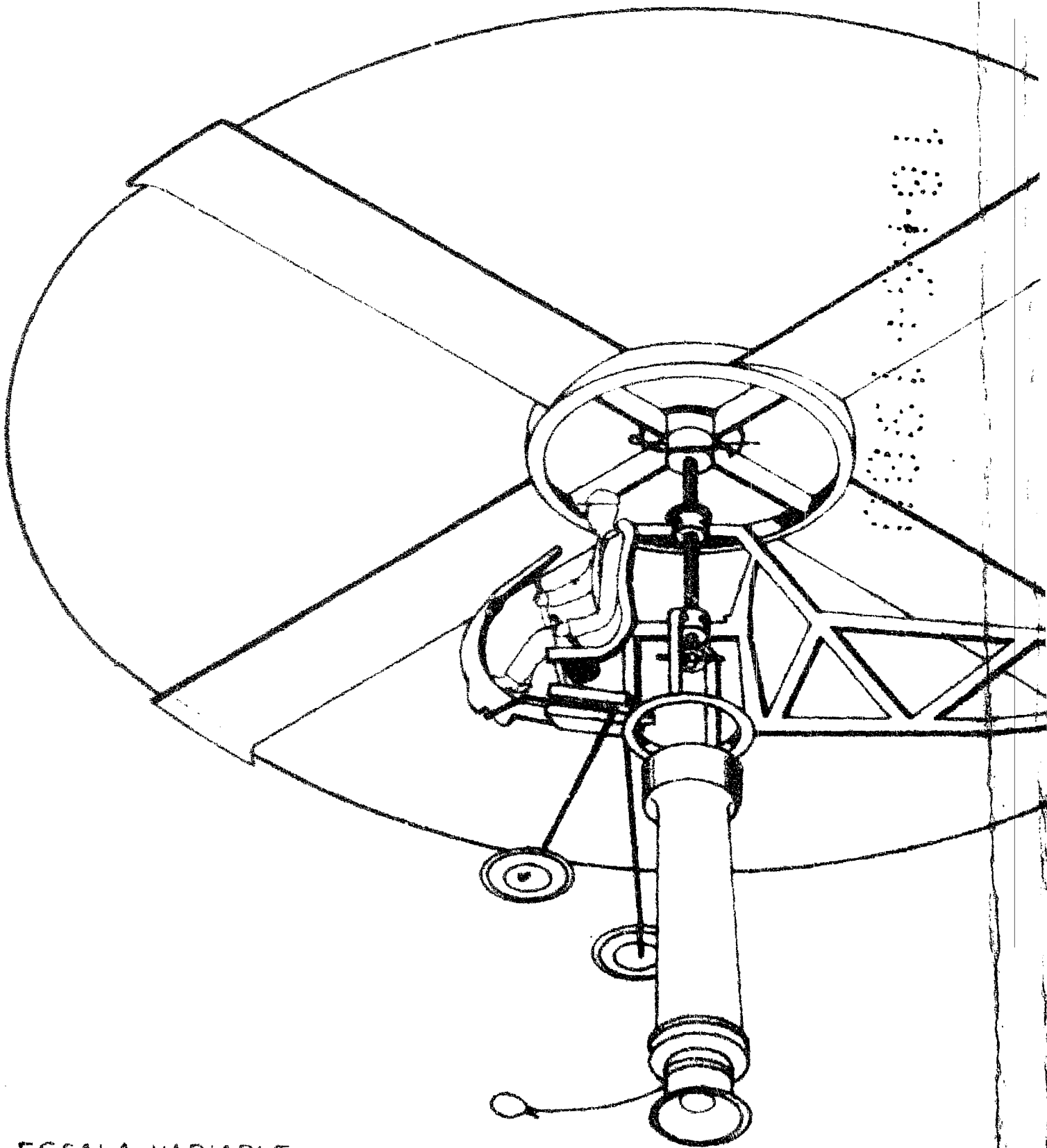

ESCALA VARIABLE

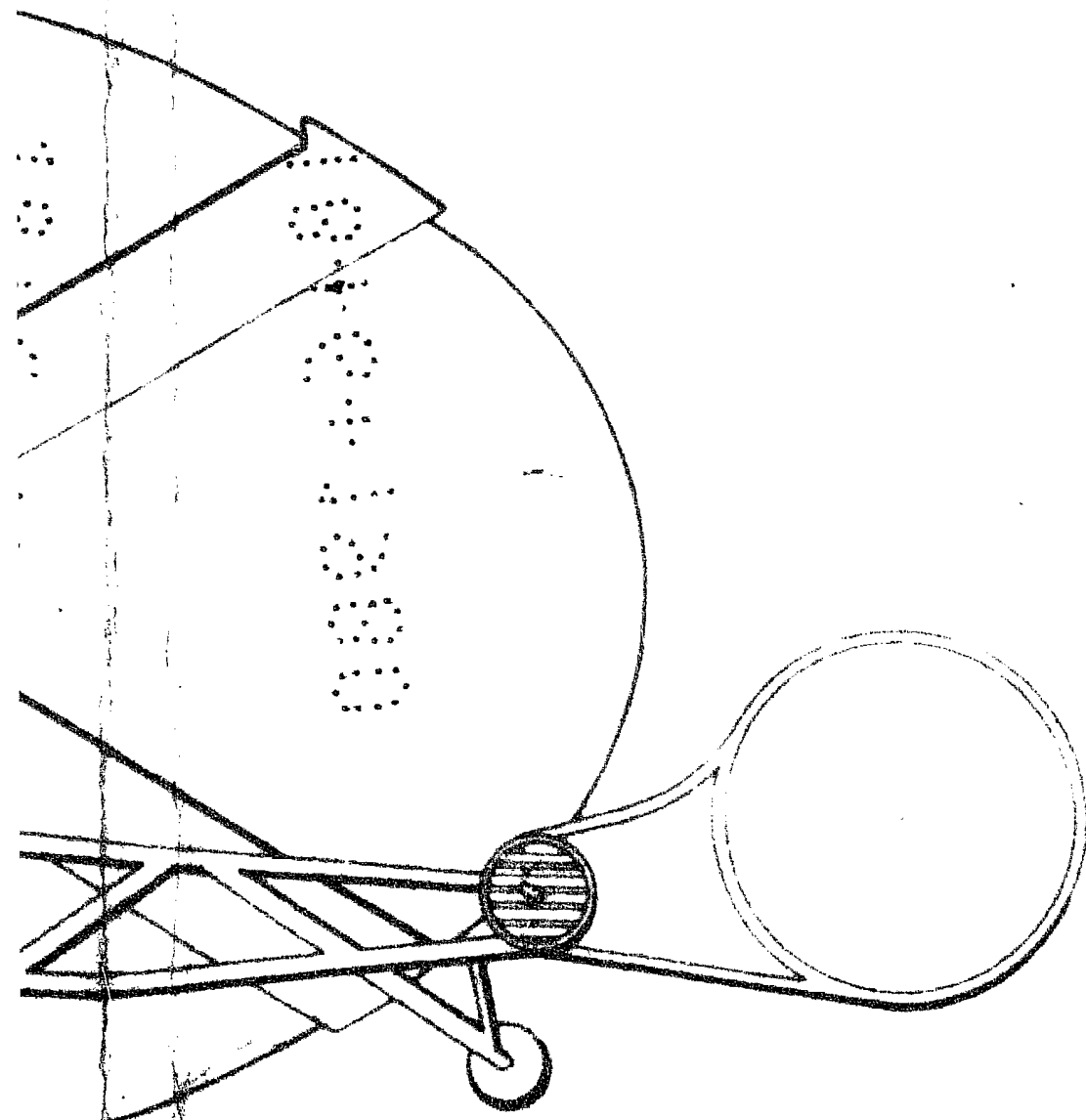

MAOR 18-6-80

El Agente Oficial:

P.A.

A handwritten signature in black ink, appearing to be 'M. B. ...', written over a horizontal line.