



251639

MEMORIA DESCRIPTIVA

de la Patente de Invención, por 20 años, solicitada a favor de Don ANDRES CASAS JULIÁ, de nacionalidad Española, residente en Barcelona( TARRASA ), Arrabal de Jose Antonio, numero 40, por " UN PERFECCIONAMIENTO EN LAS CARDAS ".

La presente Patente de Invención, tiene por objeto garantizar el derecho a la explotación exclusiva de un perfeccionamiento en las cardas.

5 Este perfeccionamiento, tiene por objeto mejorar el rendimiento de las cardas al lograr que los mechones de lana u otras materias entren abiertos y paralelos en los primeros órganos abridores de la misma.

10 Actualmente, al no existir ningún dispositivo previo, que prepare las fibras adecuadamente, antes de entrar en los primeros órganos abridores de la carda, se producen muchas roturas de fibras, con el consiguiente empeoramiento de la calidad del peinado obtenido.

15 Además, al llegar las fibras preparadas de acuerdo con el perfeccionamiento objeto de esta Patente de Invención, se obtiene no solamente una mejora en la calidad del peinado ob -

- 2 - 251639

18 A



tenido finalmente, sinó también una mejora en el rendimiento --  
to de peinar y el trabajo, sobre todo en los primeros órga --  
nos de la carda, se hace más suave.

El perfeccionamiento objeto de esta Patente, consiste esen-  
20 cialmente en un tren de entradores de fibra, compuesto por  
un par de cilindros de presión, ranurados longitudinalmente  
y dos, tres o más cilindros provistos de puas que recubren  
su superficie y que trabajan gradualmente en diferentes de --  
sarrollos lineales, según las materias a tratar, completando  
25 el perfeccionamiento un descargador final que evita la acu --  
mulación de fibras adheridas en el último cilindro.

En el dibujo de la hoja adjunta y a título de ejemplo, se  
representa un caso particular de realización práctica del  
perfeccionamiento objeto de la presente Patente de Invención,  
30 visto en alzado lateral.

Siguiendo los diseños vemos en primer lugar una cinta  
transportadora -1- que hace la entrega de la fibra a los dos  
cilindros de presión -2- y -2'-, provistos de una serie de  
ranuras longitudinales -3-, las cuales engranan entre sí. A  
35 continuación y en el caso concreto representado se hallan  
cuatro cilindros de puas -4-, las cuales puas -5- se hallan  
repartidas sobre la superficie de dichos cilindros -4- en  
desarrollos lineales apropiados a las materias a tratar, ha --  
llándose al final un cilindro descargador -6- que limpia el  
40 último cilindro -4- de las fibras adheridas en el mismo, pa --  
sando las fibras a la carda -7-.

El conjunto queda dispuesto sobre una bancada -8- que es  
una prolongación de la propia de la carda, y que se completa  
con una serie de soportes establecidos en unos platobandas  
45 laterales.-



Se realizará el perfeccionamiento descrito, con los ma-  
teriales apropiados a cada uno de los elementos que lo in-  
tegran, variando sus dimensiones, forma y acabado y en gene-  
ral, cuantos detalles no alteren, cambien o modifiquen su  
50 esencialidad .

===== N O T A =====

Se reivindica como objeto de esta Patente:-

1º.- Un perfeccionamiento en las cardas, esencialmente cons-  
tituido por un tren de entradores compuesto por un par de ci-  
lindros a presión, ranurados longitudinalmente, y de manera  
55 que las ranuras engranen entre sí a continuación de las cua-  
les se hallan dos, cuatro o más cilindros, cuya superficie  
se halla debidamente recubierta de púas, las cuales trabajan  
gradualmente y en diferentes desarrollos lineales, según las  
materias a tratar, completándose el conjunto con un cilin-  
60 dro descargador, que evita la acumulación de fibras adheri-  
das en el último cilindro.

2º.- Un perfeccionamiento en las cardas.

Consta la presente memoria descriptiva de tres hojas folia-  
63 das y escritas por una sola cara.

Barcelona, 18 de AGOSTO de 1.959.

P. A.

Don Andrés Casas Juliá.

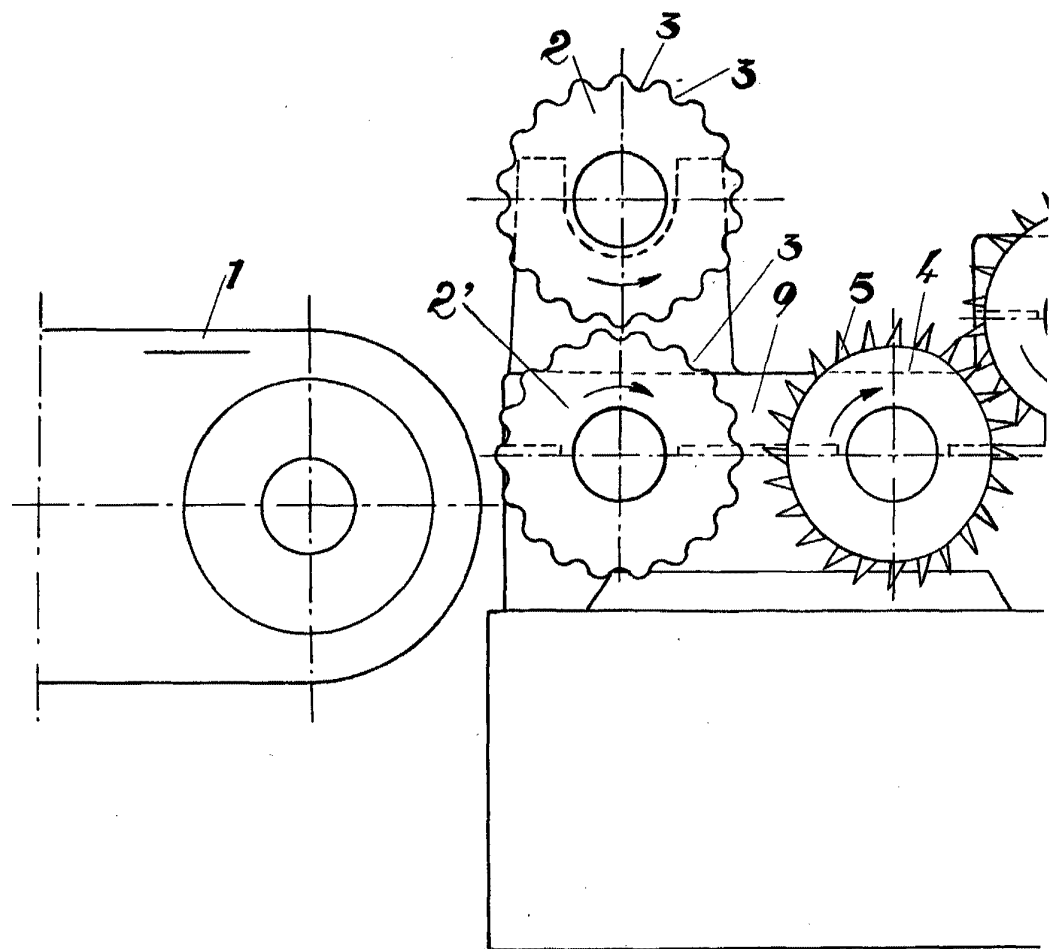

c

Escala variable.

hoja única.



251639

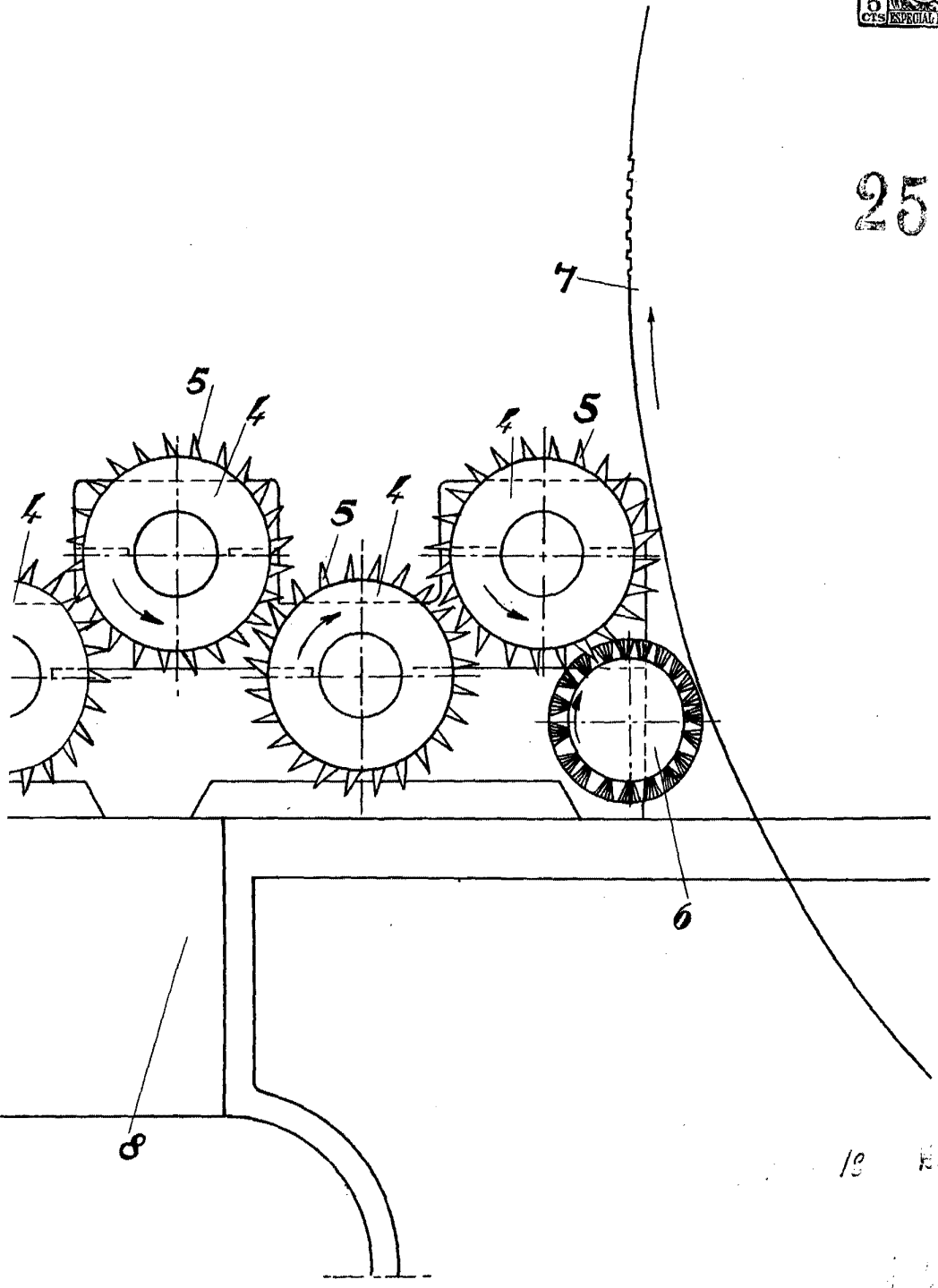

18 Junio 1910

*[Handwritten signature]*