



ESPAÑA

⑩ ES ⑪ 251462 ⑩ Y
 ⑫
 ⑬ FECHA DE PRESENTACION
 17 JUN. 1980

MODELO DE UTILIDAD

OCT. 1980

③① PRIORIDADES:
 ③② NUMERO ③③ FECHA ③④ PAIS

③⑤ FECHA DE PUBLICIDAD ③⑥ CLASIFICACION INTERNACIONAL
 B 62 B 9/12

③⑦ TITULO DE LA INVENCIÓN
 "RESPALDO INCLINABLE PERFECCIONADO PARA COCHES-SILLA INFANTILES"

③⑧ SOLICITANTE (S)
 D. RAMON JANE CABAGNERO

DOMICILIO DEL SOLICITANTE
 BARCELONA, Cartagena, 203

③⑨ INVENTOR (ES)

③⑩ TITULAR (ES)

③⑪ REPRESENTANTE
 D. MANUEL DE RAFAEL GARCIA

El presente modelo de utilidad se refiere a un respaldo inclinable perfeccionado para coches-silla infantiles, siendo dicho respaldo del tipo que se relaciona con el chasis del coche-silla mediante un tirante y una palanca articulados.

El solicitante es ya propietario del modelo de utilidad nº 218.517 que se refiere a un chasis plegable en el que está incorporado un respaldo inclinable del tipo indicado, respecto de cuyo respaldo es ventajoso el que es objeto del modelo de utilidad actual por el hecho de que la palanca es más corta, con lo que se ahorra material ya que el tirante y la palanca se articulan entre sí por sus extremos, presentando dicha palanca una pestaña con la que es posible un fácil accionamiento y que es roma de manera que no produce lesiones al niño, cuya pestaña forma parte de un tope lateral en U invertida previsto en una zona intermedia de dicha palanca y que descansa en un elemento del chasis, tal como, por ejemplo, una de las patas, anteriores o posteriores, o una de las ramas del manillar, de manera que proporciona una estabilidad adecuada. Además de todo ello, el respaldo presenta mejores condiciones estéticas porque la citada palanca resulta menos visible.

Con el fin de facilitar la explicación,

se acompaña a la presente memoria descriptiva una hoja de dibujos en la que se ha representado un caso práctico de realización el cual se cita solo a título de ejemplo no limitativo del alcance del presente modelo de utilidad.

En dichos dibujos:

La figura 1 es un detalle en alzado lateral que muestra parcialmente el respaldo aplicado en el correspondiente lateral del chasis plegable del coche-silla.

La figura 2 corresponde a una vista en sección considerada por la línea II-II de la figura 1.

De acuerdo con los dibujos, el respaldo inclinable perfeccionado para coches-silla infantiles en cuestión comprende un bastidor -1-, articulado al asiento, al que está debidamente unido el respaldo propiamente dicho flexible -2-, cuyo bastidor se relaciona en cada lateral del coche-silla con un elemento del chasis, tal como, por ejemplo, la pata o la rama del manillar -3-, por medio de un tirante -4- y una palanca -5- que, articulados entre sí por uno de sus extremos, por medio de un eje -6- de extremos remachados, van articulados por el extremo opuesto y por medio de sendos ejes -7- y -8- al bastidor -1- de respaldo y al elemento -3- del chasis.

La palanca -5- en una zona intermedia presenta un tope lateral en U invertida -9- que se prolonga en una pestaña de accionamiento -10-.

En virtud de la referida organización, el respaldo es susceptible de adoptar una posición indicada en línea continua, que corresponde a la de máxima inclinación y una posición representada en línea de trazos correspondiente a una posición de menor inclinación, en cuyas dos posiciones el tope lateral en U invertida -9- solidario de la palanca -5- descansa en el elemento -3- después del giro de la palanca y del tirante -4-, siendo facilitados dichos giros por la pestaña de accionamiento -10- formada en prolongación del citado tope.

El modelo, dentro de su esencialidad, puede ser llevado a la práctica en otras formas de realización que difieran solo en detalle de la indicada únicamente a título de ejemplo, las cuales alcanzará igualmente la protección que se recaba. Podrá, pues, fabricarse este respaldo inclinable en cualquier forma y tamaño con los medios y materiales más adecuados y los accesorios más convenientes, por quedar todo ello comprendido en el espíritu de las siguientes reivindicaciones.

REIVINDICACIONES

Se reivindica como objeto del presente modelo de utilidad:

5 1.- Respaldo inclinable perfeccionado para coches-silla infantiles, del tipo que se relaciona con el chasis del coche-silla mediante un tirante y una palanca articulados, c a r a c - t e r i z a d o esencialmente porque tirante y palanca están articulados entre sí por uno
10 de sus extremos, presentando la palanca en su zona intermedia un tope lateral en U invertida que descansa sobre el correspondiente elemento del chasis, y que se prolonga según una pestaña para su accionamiento.

15 2.- RESPALDO INCLINABLE PERFECCIONADO PARA COCHES-SILLA INFANTILES.

Consta la presente memoria descriptiva de cinco páginas mecanografiadas y una lámina de dibujos.

Madrid, a 17 JUN. 1980

RAMON JANE CABAGNERO
p.a.

MANUEL DE RAFAEL
P. P.



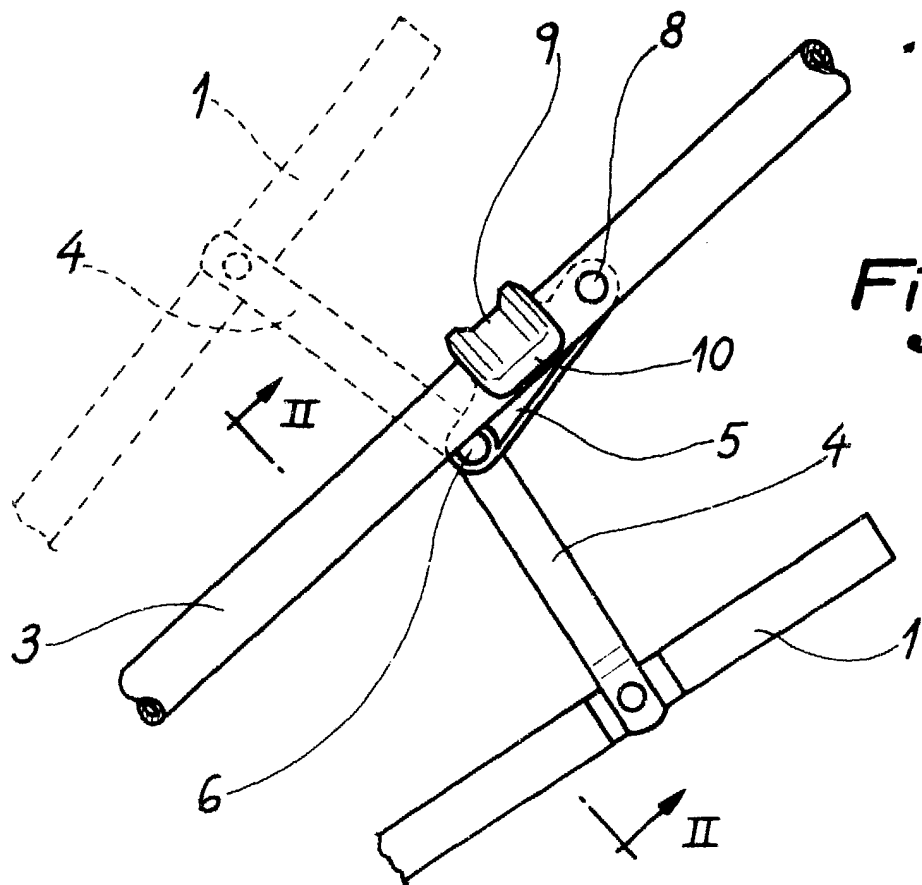

Fig. 1

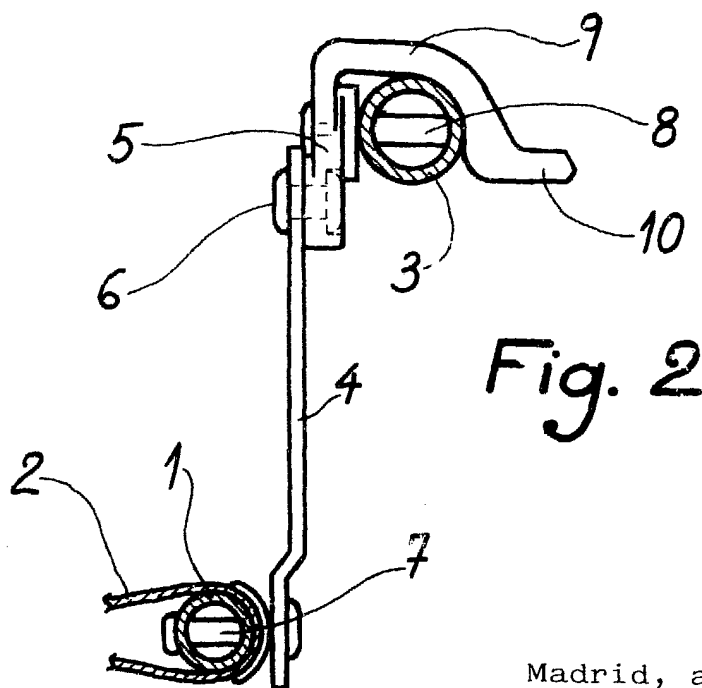

Fig. 2



Madrid, a 17 JUN. 1980

MANUEL DE RAFAEL
P. P.

Escala variable.