



ESPAÑA

18 ES	11	NUMERO	16 Y
	21	251436	
	22	FECHA DE PRESENTACION	
		1 OCT. 1980	

MODELO DE UTILIDAD

30 PRIORIDADES:	31 NUMERO	32 FECHA	33 PAIS

47 FECHA DE PUBLICIDAD	51 CLASIFICACION INTERNACIONAL
	B6OR15/00 E03D7/00

54 TITULO DE LA INVENCIÓN
"LETRINAS DE CAMPAÑA"

71 SOLICITANTE (S)
D. Antonio ARPA ROMERO.-

DOMICILIO DEL SOLICITANTE
ZARAGOZA, c/. Cortes de Aragón, 8.-

72 INVENTOR (ES)
El propio solicitante.-

73 TITULAR (ES)

74 REPRESENTANTE
D. Agustín Díaz.-

La presente Memoria Descriptiva que se une a solicitud de registro como Modelo de Utilidad por "Letrinas de campaña", cuyas características de novedad le confieren la cualidad de aportar a los fines que se persiguen, ventajas, mas que suficientes, para aspirar en derecho al registro que se solicita.

Las letrinas que constituyen el invento que se propone, gozan de la ventaja de ser desmontables, plegables y sucesivamente montables sobre un transporte, practicándose las operaciones de despliegue para ponerlas en uso o de repliegue para su transporte a otro emplazamiento de extraordinaria simplicidad y subsiguiente sencillez con minima inversión de tiempo.

Además comprenden la instalación de letrinas para tropas y letrinas para oficiales, montadas independientemente y transportadas conjuntamente.

15. Comportan depósitos para productos limpiadores, tal como cal, dotados de los correspondientes desinfectantes que mantienen el suficiente grado de higiene para el servicio que prestan.

Están dotadas de soportes portarollos de papel higiénico asequible.

El transporte se practica sobre un vehículo de características todo terreno y que sirve a la vez de base o punto de referencia para el despliegue de las letrinas de tropas, viniendo dotado de medios y de inmovilización el suelo que dota al conjunto de la inmovilidad y seguridad imprescindible.

Sustancialmente consta de un vehículo de transporte constituido por

25. un chasis con dos ruedas, o sea una unidad todo terreno, cubierta

su carrocería por unos arquillos metálicos cubierto por una lona que protege toda la unidad durante el transporte, pero que adquiere caracteres de tienda de campaña cuando se despliega para su empleo.

9. Este vehículo todo terreno viene dotado de enganche para su arrastre sobre cualquier vehículo militar y viene dotado de freno de mano para su inmovilización en el estacionamiento, así como de espigas des-
plegables para apoyar en el suelo completando así la inmovilidad.

Viene dotado de un soporte especial para colocar con seguridad,

10. rápida y eficaz la rueda de repuesto.

Completa este vehículo la incorporación de una tercera rueda retráctil en la parte delantera útil en el transporte y que puede levantarse en su emplazamiento de campaña.

Una serie de lonas y arpillera montadas sobre los correspondientes

15. arquillos montan las letrinas separadas desde media altura por una lona y dotadas sobre el suelo de unas plataformas metálicas.

Mejor se comprenderá la descripción si la apoyamos en las figuras que a este efecto se acompañan, haciéndose constar que estos dibujos carecen de carácter limitativo en sus detalles, toda vez que

20. sirven solamente, a título de ejemplo.

La figura 1ª, muestra en perspectiva y desplegada las letrinas de tropas.

La figura 2ª, muestra vista de frente la letrina de oficiales montada y emplazada.

25. La figura 3ª, muestra el equipo acoplado sobre vehículo de trans-

porte de todo terreno y en disposición de desplazamiento.

Como se ha anticipado, el chasis es tipo todo terreno con dos ruedas y dotado de enganche universal -1- figura 3ª idealmente para ser remolcado por un vehículo militar. Está dotado de freno de mano para estacionamiento y subsiguiente suspensión de balistas y amortiguadores.

5. En los largueros centrales lleva situados unos pilarillos -2- figura 2ª para el montaje de la tienda de campaña tal como se muestra. Una rueda retráctil -3- en la parte delantera es útil en su desplazamiento.

10. En el emplazamiento para su uso, el chasis que como se ha anticipado sirve de punto de referencia y montaje del conjunto, se inmoviliza mediante los gatos de apoyo -4- figura 1ª de la parte delantera y otros dos -5- de la parte trasera que se retrae para el desplazamiento.

15. Montado el toldo -6- figura 3ª que cubre la carrocería constituye la tienda de campaña de las letrinas de tropa siendo independiente aunque, naturalmente, transportada en el mismo vehículo las lonas -7- figura 2ª las letrinas de oficiales.

20. Bajo la tienda de campaña montada van situadas dos hileras de letrinas determinadas por unas faldones de lona -8- figura 1ª manteniéndose el saneamiento en virtud de la cal de los depósitos -9- figura 1ª y desifigados adecuadamente, cuyo sobrante es recogido por las bandejas -10-.

25. De letrina a letrina existe una lona de separación -11- figura 1ª y todas ellas están dotadas de unas plataformas -14- metálicas.

Los toldos se sujetan mediante piquetas -15- clavadas al suelo y tirantes o vientos -16- figuras 1ª y 2ª.

Las letrinas de oficiales llevan también su base -11- figura 2ª metálica y una tapa -12- figura 2ª también metálica dotada de tapa -17- idealmente de plástico.

Suficientemente descrito el invento, así como una manera de llevarlo a la práctica, se hace constar de manera expresa que el mismo acepta modificaciones de detalle siempre que éstas no afecten a su fundamento.

10.

N O T A

En resumen: El MODELO DE UTILIDAD, recaerá sobre las particularidades características de las siguientes:



REIVINDICACIONES

1.- Letrinas de campaña, caracterizada porque todos sus elementos desplegables van montados sobre un chasis dotado de dos ruedas y medios convencionales para el transporte, así como de dos pares

3. de mozas para su apoyo sobre tierra y una rueda retráctil para su arrastre, montando dicho chasis unos depósitos de cal dotados de desulfuradores de uso y bandejas que recogen los excrementos de cal.

2.- Letrinas de campaña, caracterizada porque entre los elementos de despliegue según reivindicación anterior, comprende una plurali-

10. dad de arquillos que arman la tienda de campaña y porque esta tienda de campaña se cubre con los toldos a este efecto transportados y porque mediante lonas y arpilleras a este efecto incorporadas se determinan una hilera de compartimientos independientes submontables y bajo ella los reposapiés pertinentes, constituyendo este

15. conjunto las letrinas de tropa, montable y desmontable.

3.- Letrinas de campaña, caracterizada porque entre los elementos transportados, según reivindicación primera, comprende unos arquillos y lonas que montan una tienda de campaña paralelepípedica de dos compartimientos separados por faldones de lona y en cada compartimento el correspondiente reposapiés, y porque sobre cada reposapiés comporta una taca metálica dotada de tapa de plástico, siendo el conjunto desmontable con carácter reversible.

4.- "LETRINAS DE CAMPAÑA".

Todo tal y como queda descrito y reivindicado en la presente Memoria que consta de siete hojas mecanografiadas por una sola de sus

23. []

caras y se ilustra con los dibujos que a la misma se acompañan.

Madrid, 10 JUN. 1980

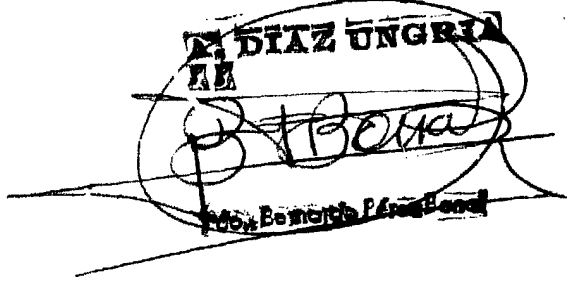
 DIAZ UNGRIA
 EE
 D. Benito Pérez

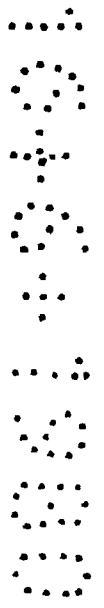

FIG. 1

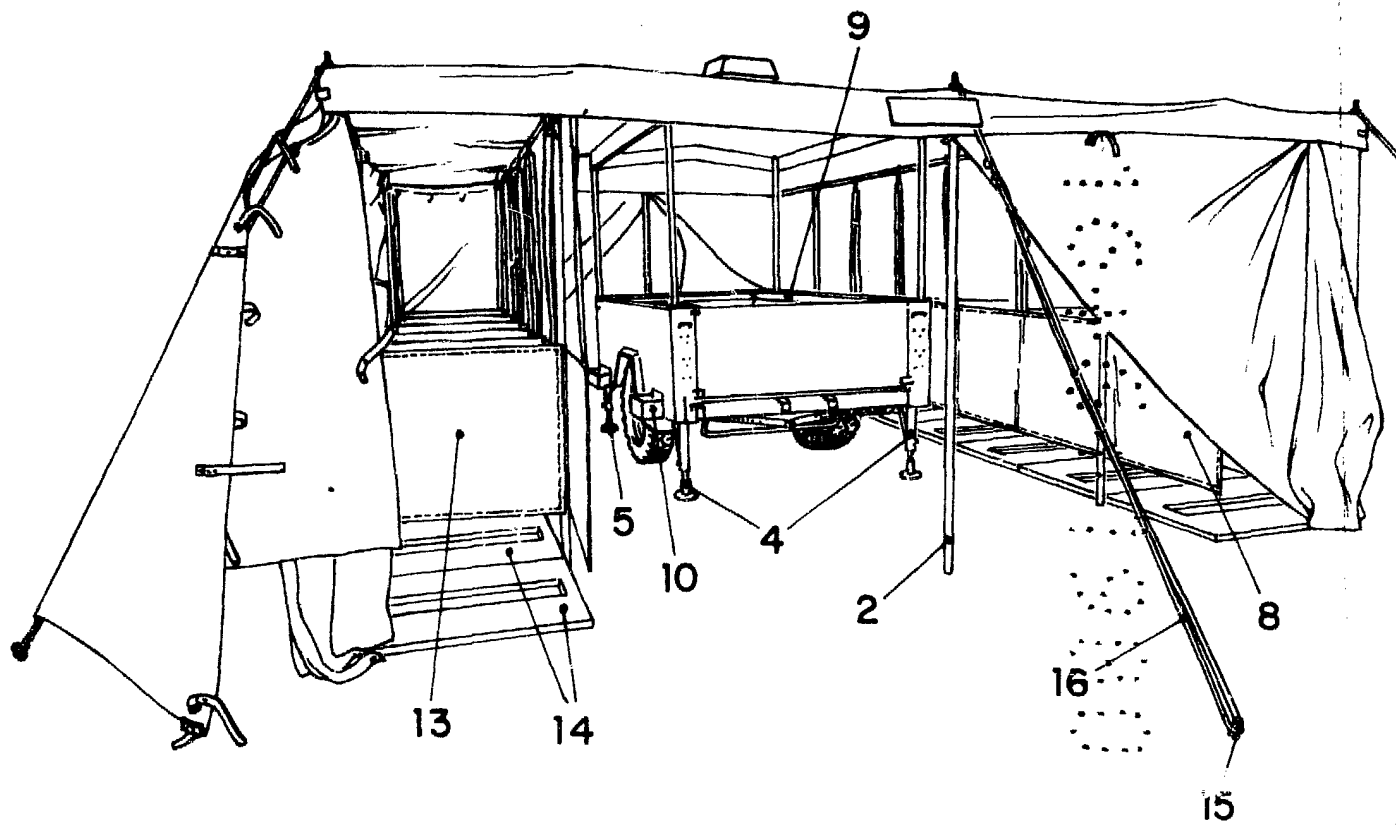

FIG. 3

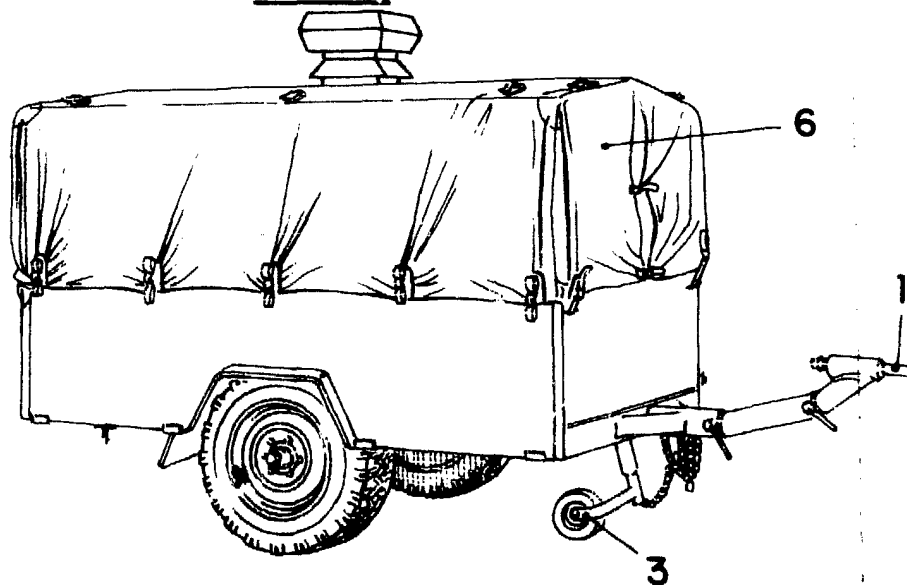
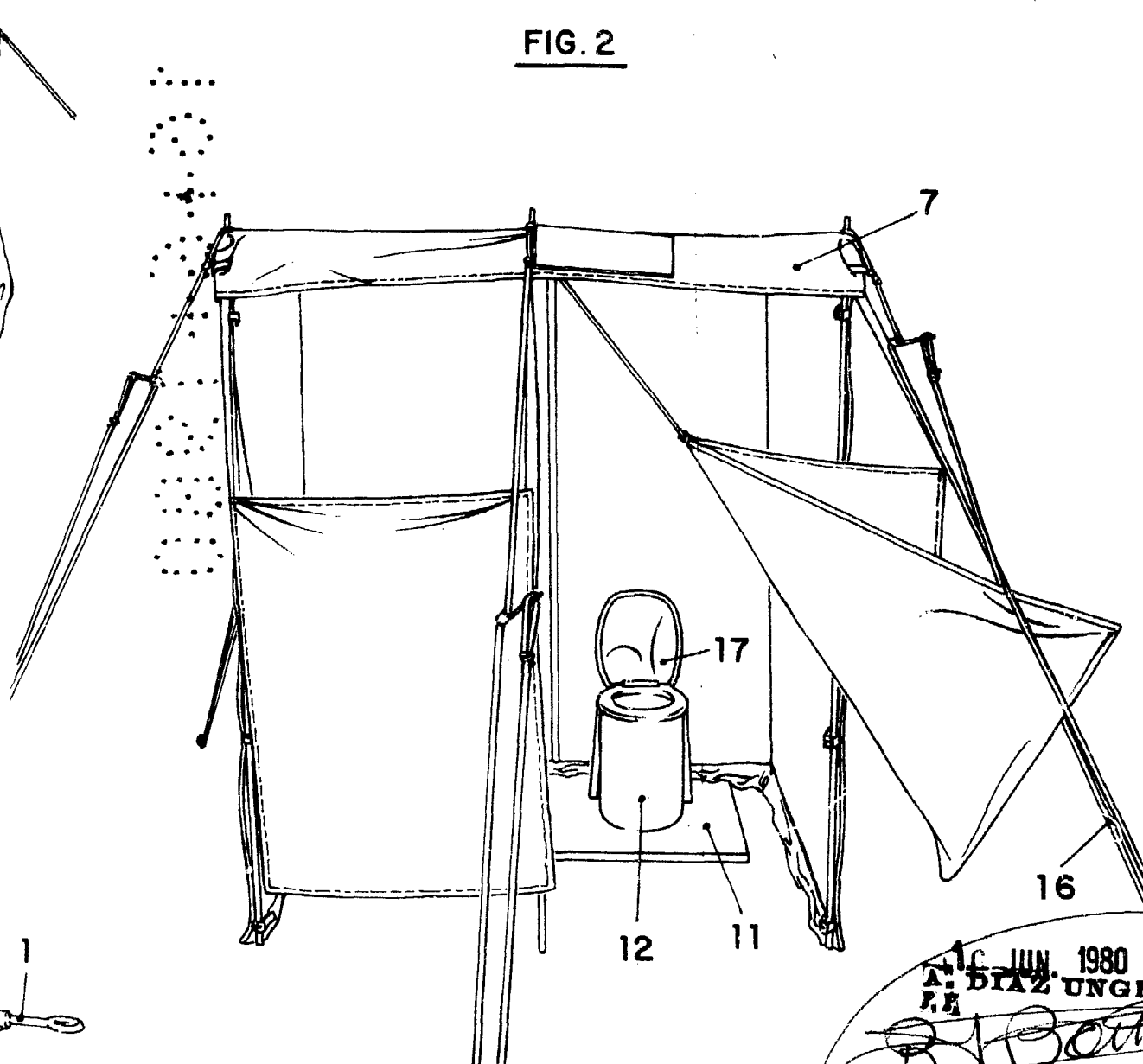

FIG. 2



JUN. 1980
A. DIAZ UNGRIA
P.R.
[Handwritten Signature]
Fdo. de la Torre P. Cruz Bona