



(18) ES	(11) NUMERO	(10) Y
(21)	251.379-X.	
(22)	FECHA DE PRESENTACION	
	30 de Mayo 1980.	

MODELO DE UTILIDAD
1 SET. 1981

(30) PRIORIDADES:	(32) FECHA	(33) PAIS
(31) NUMERO		

(47) FECHA DE PUBLICIDAD	(50) CLASIFICACION INTERNACIONAL
	H01L 21/48; H01C 17/20

(54) TITULO DE LA INVENCIÓN
"DISPOSITIVO MANUAL DE CORTE Y DOBLADO DE PATILLAS DE COMPONENTES ELECTRONICOS".

(71) SOLICITANTE (S)
D. ERNESTO SCHORI.

DOMICILIO DEL SOLICITANTE
BARCELONA, Ronda General Mitre, 145.

(72) INVENTOR (ES)

(73) TITULAR (ES)

(74) REPRESENTANTE
Don JOSE MIGUEL GOMEZ-ACEBO Y POMBO.

0.14.092.

La presente solicitud se refiere a un dispositivo manual de corte y doblado de patillas de componentes electrónicos, del tipo de los que van dispuestos en tiras constituidas por dos bandas longitudinales de soporte sobre las que están transversalmente apoyadas las patillas de los componentes electrónicos, comprendiendo un armazón en perfil en U con dos placas laterales que soportan un eje giratorio accionable mediante una manivela externa estando dispuestos fijados amoviblemente a dicho eje dos pares de ruedas dentadas, enfrentados a respectivos órganos cortadores y dobladores dispuestos en una barra horizontal cuyos extremos están fijados a las placas laterales del armazón en U, siendo el paso de cada rueda dentada igual a la separación existente entre las patillas de dos componentes electrónicos consecutivos de la tira, y comprendiendo cada órgano cortador y doblador una cuchilla, yuxtaponible a la rueda dentada externa del correspondiente par de ruedas dentadas y que actúa por cizallamiento en colaboración con dicha rueda dentada externa, y un resorte doblador resistente, yuxtaponible a la rueda dentada interna del par de ruedas dentadas y que actúa en colaboración con dicha rueda dentada interna.

En su esencia, dicho dispositivo se caracteriza porque las dos ruedas dentadas de cada par y la cuchilla y el resorte doblador que colaboran con él, están dispuestos separables entre sí, las ruedas dentadas sobre su eje y la cuchilla y el resorte sobre la barra que los soporta, de modo que pueda graduarse la longitud de las porciones dobladas de las patillas de los componentes electrónicos, con independencia de la graduación de la

longitud total de dichas patillas.

Otras características y ventajas del dispositivo manual de corte y doblado de patillas de componentes electrónicos de que se trata, se desprenderán de la descripción que a continuación se hace con relación a los dibujos adjuntos, que ilustran, a título de ejemplo no limitativo, una forma de realización del mismo.

La Fig. 1 es una vista en planta del dispositivo;

la Fig. 2 muestra una vista en sección según II-II de la Fig. 1; y

la Fig. 3 ilustra una vista en detalle a escala ampliada, de un órgano cortador y doblador.

En dichos dibujos, puede observarse que el dispositivo de corte y doblado de patillas de componentes electrónicos de que se trata, recibe la alimentación de una tira constituida por dos bandas longitudinales 1 de soporte, preferentemente constituidas por bandas autoadhesivas, sobre las que están transversalmente apoyadas las patillas 2 de los componentes electrónicos 3.

El dispositivo comprende un armazón 4 de perfil en U, con dos placas laterales 5 que soportan un eje giratorio 6, el cual es accionable mediante una manivela externa 7.

Fijados amoviblemente a dicho eje 6 están dispuesto dos pares de ruedas dentadas 8 y 9, enfrentados a respectivos órganos cortadores y dobladores dispuestos en una barra horizontal 12 cuyos extremos están fijados a las placas laterales 5 del armazón 4. El paso de cada rueda dentada 8 y 9 es igual a la separación existente entre las patillas 2 de los componentes electrónicos 3 consecutivos de la tira.

Cada órgano cortador y doblador comprende una cuchilla 10, yuxtapuesta a la rueda dentada externa 8 del correspondiente par de ruedas dentada y que actúa por cizallamiento en colaboración con dicha rueda dentada externa 8, y un resorte doblador resistente 11, yuxtapuesto a la rueda dentada 9 interna del par de ruedas dentadas y que actúa en colaboración con dicha rueda dentada interna 9.

Las dos ruedas dentadas 8 y 9 de cada par y la cuchilla 10 y el resorte doblador 11 que colaboran con él, están dispuestos separables entre sí, las ruedas dentadas 8 y 9 sobre su eje 6 y la cuchilla 10 y el resorte 11 sobre la barra 12 que lo soporta, de modo que pueda graduarse la longitud de las porciones dobladas 21 de las patillas 2 de los componentes electrónicos 3, con independencia de la graduación de la longitud total de dichas patillas 2.

En la Fig. 3 puede apreciarse que la rueda dentada interna 9 está dotada de un manguito 13 provisto de un orificio coliso 14 que permite el paso de un tornillo de aprieto 15 que, a modo de chaveta, fija el manguito 16 sobre el eje 6 y se introduce en el chavetero 17 de dicho eje 6 para producir el arrastre de ambas ruedas 8 y 9.

En la Fig. 2 se aprecia que el dispositivo comprende un par de guías laterales 18 de la tira de componentes electrónicos 3, soportadas por una segunda barra 19 fijada por sus extremos a las placas laterales 5 del armazón 4 y también desplazables longitudinalmente sobre la barra 19 para permitir la regulación de su separación. También puede apreciarse el tornillo 20, adap-

tado para fijar cada guía 18 sobre la barra 19 en la localización adecuada.

Se hace constar que todo cuanto no altere, cambie o modifique lo esencial del dispositivo manual de corte y doblado de patillas de componentes electrónicos descrito, puede quedar sometido a variaciones de detalle.

N O T A

El Modelo de Utilidad que se solicita recae sobre las siguientes reivindicaciones:

REIVINDICACIONES

1^a.- Dispositivo manual de corte y doblado de patillas de componentes electrónicos, del tipo de los que van dispuestos en tiras constituidas por dos bandas longitudinales de soporte sobre las que están transversalmente apoyadas las patillas de los componentes electrónicos, comprendiendo un armazón de perfil en U, con dos placas laterales que soportan un eje giratorio accionable mediante una manivela externa, estando dispuestos fijados amoviblemente a dicho eje dos pares de ruedas dentadas, enfrentados a respectivos órganos cortadores y dobladores dispuestos en una barra horizontal cuyos extremos están fijados a las placas laterales del armazón en U, siendo el paso de cada rueda dentada igual a la separación existente entre las patillas de dos componentes electrónicos consecutivos de la tira, y comprendiendo cada órgano cortado y doblador una cuchilla, yuxtaponible a la rueda dentada externa del correspondiente par de ruedas dentadas y que actúa por cizallamiento en colaboración con dicha rueda dentada externa, y un resorte doblador resistente, yuxtaponible a la rueda dentada interna del par de ruedas dentadas y que actúa en colaboración con dicha rueda dentada interna, caracterizado porque las dos ruedas dentadas de cada par y la cuchilla y el resorte doblador que colaboran con él, están dispuestos separables entre sí, las ruedas dentadas sobre su eje y la cuchilla y el resorte sobre la barra que los soporta, de modo que pueda graduarse la longitud de las porciones dobladas de las patillas de los componentes electrónicos, con independencia de la graduación de la longitud total de dichas patillas.

2^a.- DISPOSITIVO MANUAL DE CORTE Y DOBLADO DE PATILLAS
 DE COMPONENTES ELECTRONICOS,
 tal y como queda descrito y reivindicado en la presente memoria
 que consta de seis hojas mecanografiadas por una sola cara y de
 5 una lámina de dibujos.

BARCELONA, 30 de Mayo de 1980.

ERNESTO SCHORI
 P.P.
 J. M. GOMEZ-ACEBO Y POMBO
 P. P. Calle E. Ferragutza Colón

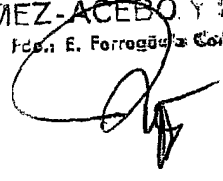

ESCALA VARIABLE

FIG. 1

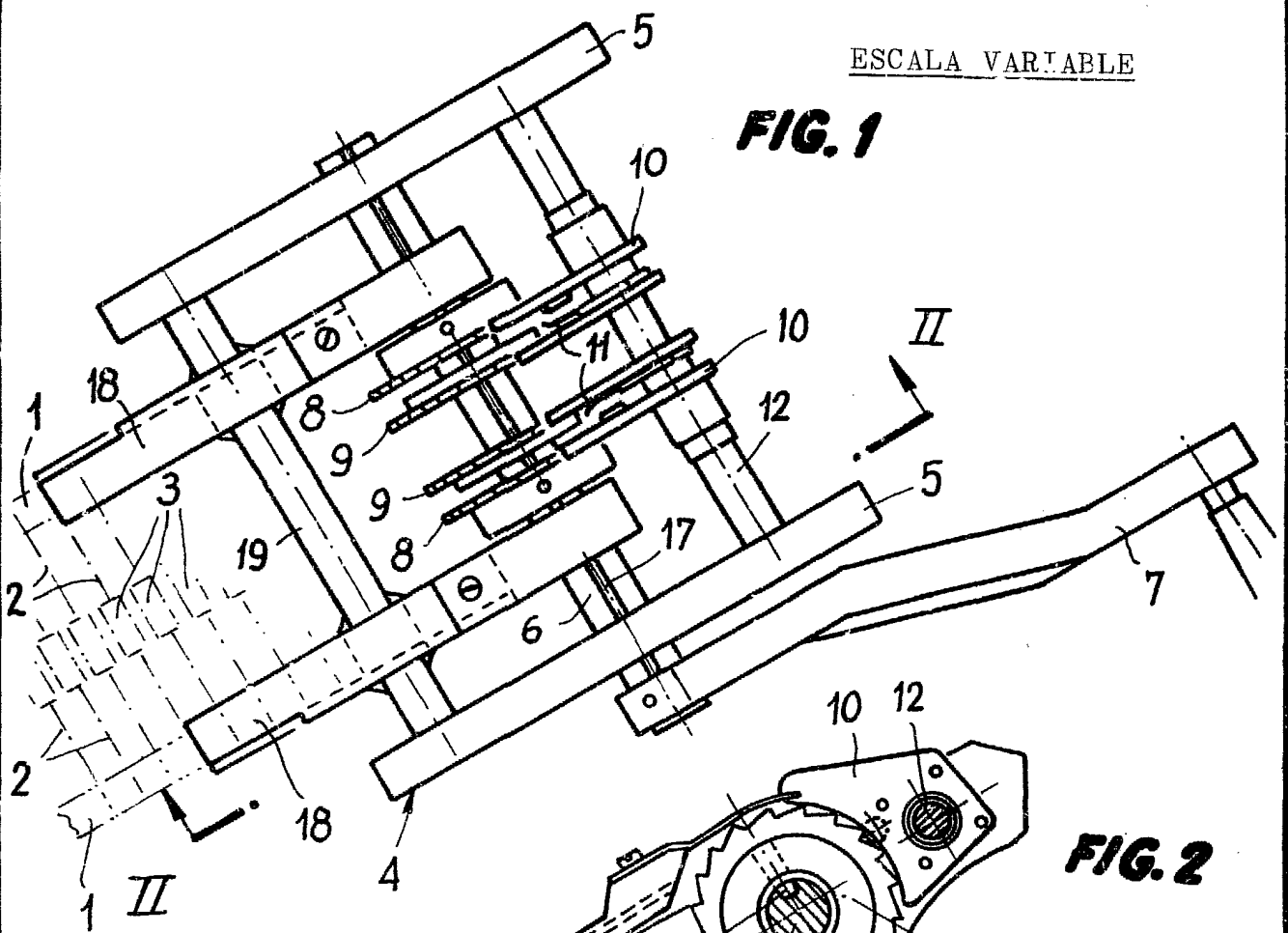

FIG. 2

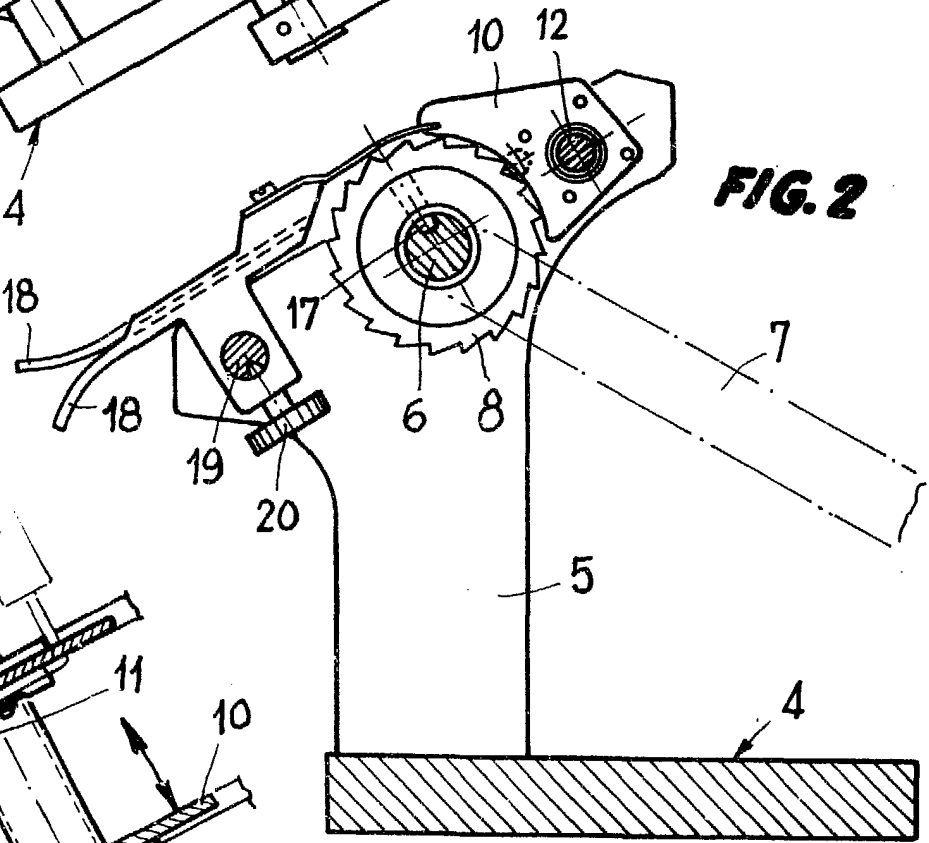
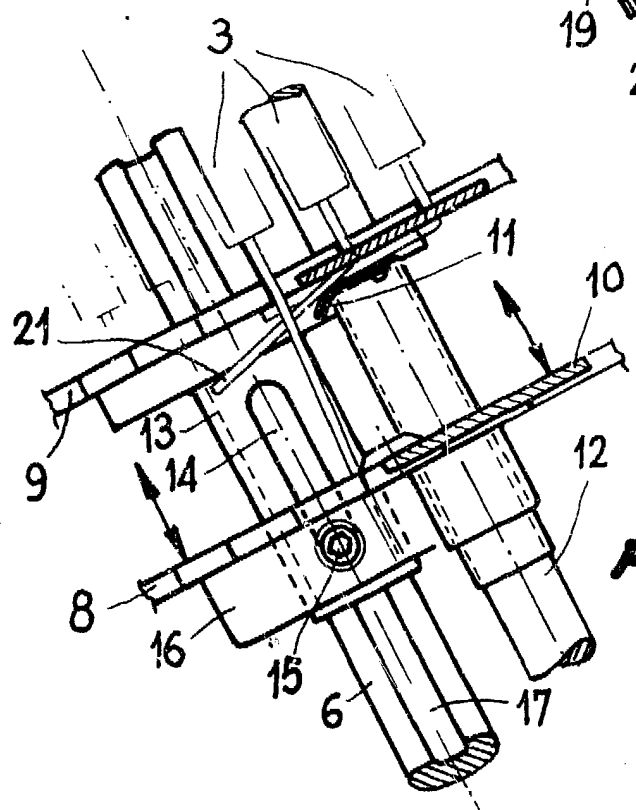

FIG. 3



D. ERNESTO SCHORI
30 de Mayo de 1980
P.P.
J. M. GOMEZ-ACEBO Y POMBO
p. p. Fdo.: E. Ferragüela Colán