



ESPAÑA

19	ES	11	NUMERO	10	Y
		21	251369		
		22	FECHA DE PRESENTACION		

MODELO DE UTILIDAD

16 SET. 1980

30	PRIORIDADES:	32	FECHA	33	PAIS
	31	NUMERO			

47	FECHA DE PUBLICIDAD	51	CLASIFICACION INTERNACIONAL
			B60 R 25/04

54	TITULO DE LA INVENCIÓN
	NUEVO DISPOSITIVO ANTIRROBO QUE BLOQUEA EL PASO DEL COMBUSTIBLE

71	SOLICITANTE (S)
	DON JOSE DOPAZO CARBALLO

	DOMICILIO DEL SOLICITANTE
	ORENSE. - Barrera, 11

72	INVENTOR (ES)
	EL MISMO

73	TITULAR (ES)
	EL MISMO

74	REPRESENTANTE
	DON DOMINGO DIAZ UNGRIA

El objeto de la presente solicitud de Modelo de Utilidad se refiere a NUEVO DISPOSITIVO ANTIROBO QUE BLOQUEA EL PASO DEL COMBUSTIBLE, basado en el corte del paso de combustible desde el depósito al motor de un vehículo, y cuyas características de novedad le confieren la cualidad de aportar a lo ya conocido - las siguientes ventajas, posibilitadoras de su consecución industrial.

5 a) Si se trata de asegurar el bloqueo de combustible de un vehículo como protección contra robo o atraco, se puede instalar en un sitio oculto fácilmente accionable mediante maniobra discreta, preferentemente con el pie.

10 b) Aplicado a un vehículo, por existir aun combustible en el conducto válvula motor, no bloquea instantaneamente el funcionamiento del motor, permitiendo la marcha de los asaltantes unos cientos de metros con lo que se reduce el riesgo de daños personales en un atraco.

15 c) Para su desbloqueo necesita llave, con lo que una vez fallado el motor, si se descubre el dispositivo, no se puede poner de nuevo en marcha si no se dispone de llave.

20 d) Caso de forzar el dispositivo se rompería la comunicación entre depósito y motor, no funcionando definitivamente el vehículo, a no ser que se efectuen complejos montajes mecánicos, que llevarían largo tiempo, lo que no facilita el hurto.

e) Su instalación es sencilla para un taller mecánico o disponiendo de algunas herramientas apropiadas.

25 f) Por ir oculto, no perjudica la estética del vehículo.

g) Puede aplicarse a todo tipo de conducción de líquidos - cuyo paso se desea controlar, bien por la exclusividad de una sola persona autorizada para el manejo de ciertos líquidos o porque estos sean de gran escasez o de muy alto costo.

30 En especial este dispositivo se puede utilizar en el bloqueo

de gasolina en vehiculos, como válvula de seguridad antirrobo, y para conseguir dicho efecto, se conectará el aparato en el conducto que va desde el depósito al carburador.

35 En los adjuntos planos, al objeto de facilitar su descripción, a título de ejemplo y sin caracter limitativo alguno, por lo tanto se ha representado una forma característica de realización del presente modelo.

La figura 1 es un despiece total en perspectiva del modelo.

40 Las figuras 2 son una vista lateral y corte y una vista frontal del semicuerpo principal superior.

La figura 3 son una seccion y vista en planta del semicuerpo principal inferior.

La figura 4 es una vista lateral del cilindro interno de cerrojo accionado por llave.

45 Las figuras 5 son vistas laterales y frontal de la base y cilindro exterior, guía del cerrojo.

La figura 6 es una vista lateral del embolo de cierre.

Las figuras 7 y 8 son vistas de las juntas tóricas.

50 El aparato está constituido por una estructura rígida formada basicamente por dos piezas o semi--cuerpos (2) y (3) principales en cuyo interior se alojan los elementos que actuan de cierre y -- que se sujeta a la chapa del vehiculo mediante una tuerca (1) apropiada.

55 El semi-cuerpo principal inferior (3) está constituido por una cazoleta, de cuyo centro sobresale interiormente un cilindro hueco (9) que es donde se aloja el embolo de cierre (6). Este embolo tiene forma cilindrica con dos ranuras laterales (10) en las cuales se encajan dos juntas tóricas (7) que dan estanqueidad al conjunto, evitando el paso del combustible desde la cámara de distribución (11) al resto del mecanismo. El fondo (12) del hueco cilindrico (13) tiene forma có-

60

nica y en el se apoyará la junta tórica (8) que se encaja en una ranura (14) de un saliente (15) que hay en la parte inferior del embolo (6).

Esta junta tórica (8) situada en el saliente inferior (15) del embolo (6) se apoya contra la superficie conica (12) del fondo del cilindro, impidiendo por su posición mecánica el paso del liquido desde la cámara de entrada (16) a la cámara de salida (17).

En el caso de permitir que el émbolo (6) sea elevado a la posición de paso de combustible, este combustible pasará desde la cámara de entrada (16) a la cámara de distribución (11) y desde ésta cámara pasará a través de un orificio (18) en forma de media luna, a la cámara de salida (17), permitiendo asi ser alimentado el motor con combustible.

El embolo (6) tiene en su cara superior un saliente (19) con un rugosidad central (20) para permitir el asegurar fuertemente un muelle (21) que al ser empujado por el cerrojo interno (4) hacia abajo presiona la junta tórica (8) sobre la superficie cónica (12) del fondo de la cámara de distribución (11) impidiendo asi el paso del combustible a la cámara de salida (17) a través del agujero en forma de media luna (18).

El cerrojo interno (4) que va encajado dentro de la guia del cerrojo (5), tiene en su parte inferior un saliente cilindrico (22) que tiene como fin en encajar en un agujero (23) de la base (24) de la guia del cerrojo (5). El saliente cilindrico (22) del cerrojo (4) se prolonga en otro saliente cilindrico (25) mas fino, con un ensanche intermedio (26) y en donde se encaja el otro extremo del resorte (21).

El cerrojo interno (4) dispone de un cilindro (27) de giro mediante llave (28) que se introduce en la consiguiente ranura (29). Dispone un pivote lateral (30) que se retrae al ser accionada la llave (28). Este pivote lateral o pestillo (30) se encaja en un orificio (31) situado en la lateral de la guia del cerrojo (5).

La guia del cerrojo (5) está constituida principalmente -- por un cuerpo tubular (32), tapado su fondo por una placa base (24) de forma circular recortada mediante dos lineas paralelas a un diametro y que le permite encajar dentro del semicuerpo principal superior (2). En el fondo de la base (24) y centrada hay un agujero (23) para fijar y asegurar el centrado del cerrojo interno (4).

La guia del cerrojo (5) dispone de un agujero en su cara lateral para encajar en el pestillo (30) del cerrojo interno y de otro agujero rasgado (33) que permite el movimiento prisionero del cerrojo interno paralelo al eje común de la guia y del cerrojo, limitando su recorrido mediante tornillo (34) fijo al cerrojo (4).

La guia del cerrojo (5) se fija al semicuerpo principal superior (2), mediante dos tornillos (35), que pasando a través de unos agujeros rasgados (36), en los bordes de la base (24) de la guia del cerrojo, se atornillan en unos agujeros roscados (37), del semicuerpo superior (2).

Dentro de la guia del cerrojo (5) existe un resorte de desarrollo troncoconico (47) que permite retroceder el cerrojo (4) a su posición de abierto, cuando es accionada la llave (28).

El semicuerpo superior tiene una superficie interna cilindrica (38), por lo que se encaja el cerrojo y su guia, y que está roscada exteriormente (39) para admitir a la tuerca (1) de fijación al vehículo a proteger.

En ambos semicuerpos principales existen unos rebajes (41) y (41) que encajen entre sí ambos semi-cuerpos, lograndose la necesaria estanqueidad la cual puede acrecentarse añadiendo alguna junta. Ambos semi-cuerpos se aseguran entre sí mediante tornillos (42) que roscan en el semicuerpo inferior (3).

Finalmente, para lograr estanqueidad en el fondo del vehículo, se puede añadir una junta (43) entre el semicuerpo superior y la

tuerca de sujeción (1).

125 El acople del aparato al sistema de combustible del vehi-
culo se realiza cortando el conducto de combustible, acoplando ambos
extremos de la tubería a las aberturas (44) y (45) situadas en lados --
opuestos del semi-cuerpo principal inferior, quedando así ambos lados
del tubo de combustible conectados a las cámaras de entrada (16) y de
salida (17) del semicuerpo principal inferior, pudiendo realizarse este
acoplamiento mediante un conjunto de tuercas y roscas (46) según sea
conveniente.

130 Este Modelo es realizable en cualesquiera de tamaños y
materiales adecuados, siendo susceptible de toda clase de modifica-
ciones de detalle en tanto que estas no alteren su fundamento. . .

- N O T A -

135 Los puntos de invención propios y nuevos que son objeto
de la presente solicitud de Modelo de Utilidad, en España por veinte
años son los siguientes.

R E I V I N D I C A C I O N E S

140 1. - NUEVO DISPOSITIVO ANTIRROBO QUE BLOQUEA
EL PASO DEL COMBUSTIBLE, caracterizado porque está constituido
por una estructura rígida formada básicamente por dos semicuerpos
principales, en cuyo interior se alojan los elementos que actúan de --
cierre y que se pueden sujetar a la chapa del vehículo a proteger, me-
diante una tuerca.

145 2.- NUEVO DISPOSITIVO ANTIRROBO QUE BLOQUEA EL
PASO DEL COMBUSTIBLE, según reivindicación anterior caracteri-
zado porque puede instalarse en un lugar discreto del vehículo, pudien-
do accionarse con el pie o de forma discreta, cortando el paso del ---
combustible al motor, el cual podrá andar únicamente unos cientos de
metros con el combustible que queda en la tubería.

150 3.- NUEVO DISPOSITIVO ANTIRROBO QUE BLOQUEA EL

155 PASO DEL COMBUSTIBLE, según reivindicaciones anteriores caracterizado porque está constituido por una cazoleta de cuyo centro sobresale interiormente un cilindro hueco que es donde se aloja el émbolo de cierre, teniendo este embolo de cierre forma cilíndrica con ranuras laterales circulares perpendiculares al eje del cilindro, en las cuales se alojan juntas tóricas que dan estanqueidad al conjunto evitando el rebose del combustible desde la cámara de distribución al resto del mecanismo. El fondo del hueco cilíndrico tiene forma cónica, y en él se apoya una junta tórica que se encaja en una ranura de un saliente -- existente en la parte inferior del émbolo.

160 4.- NUEVO DISPOSITIVO ANTIRROBO QUE BLOQUEA EL PASO DEL COMBUSTIBLE, según reivindicaciones anteriores caracterizado porque la junta tórica situada en el saliente inferior del émbolo se apoya contra la superficie cónica del fondo del cilindro, impidiendo con la presión mecánica de un resorte, el paso de combustible desde la cámara de entrada a la cámara de salida.

165 5.- NUEVO DISPOSITIVO ANTIRROBO QUE BLOQUEA EL PASO DEL COMBUSTIBLE, según reivindicaciones anteriores caracterizado porque cuando se eleva el émbolo a la posición de abierto el paso de combustible, éste pasará a través de un agujero en forma de media luna, a la cámara de salida, permitiendo así ser alimentado el motor con combustible.

170 6.- NUEVO DISPOSITIVO ANTIRROBO QUE BLOQUEA EL PASO DEL COMBUSTIBLE, según reivindicaciones anteriores caracterizado porque el embolo puede tener en su cara superior un saliente con rugosidad central para en él asegurar el extremo de un resorte -- que es el que hará la presión de cierre del émbolo, cuyo resorte será empujado por el cerrojo interno, presionando la junta tórica del saliente inferior del émbolo, contra la superficie cónica del fondo de la cámara de distribución, cortando el paso de combustible a través del orificio de forma de semiluna.

185 7.- NUEVO DISPOSITIVO ANTIRROBO QUE BLOQUEA EL PASO DEL COMBUSTIBLE según reivindicaciones anteriores caracterizado porque el cerrojo interno que va encajado dentro de la guía -- del cerrojo tiene, en su parte inferior, un saliente cilindrico de centraje en un agujero del fondo de la guía del cerrojo, prolongado el saliente en otro saliente cilindrico más delgado, con ensanche intermedio, para encajar el otro extremo del resorte presionando el émbolo.

190 8.- NUEVO DISPOSITIVO ANTIRROBO QUE BLOQUEA EL PASO DEL COMBUSTIBLE, según reivindicaciones anteriores caracterizado porque el cerrojo interno dispone de un cilindro de giro de la llave cual se puede introducir en la correspondiente ranura, disponiendo un pivote lateral que se retrae al ser accionada la llave, pudiendo encajarse este pivote lateral o pestillo, en un orificio circular de la -- superficie lateral de la guía o cerrojo.

195 9.- NUEVO DISPOSITIVO ANTIRROBO QUE BLOQUEA EL PASO DEL COMBUSTIBLE, según reivindicaciones anteriores caracterizado porque la guía o cerrojo está constituida por un cuerpo tubular cerrado en su fondo con una placa plana de contorno acorde con el semicuerpo superior en donde se fija mediante tornillos. En el fondo 200 de la base y concéntrico al cuerpo tubular hay un agujero cilindrico -- para dar paso al saliente de encaje del cerrojo interno.

205 10.- NUEVO DISPOSITIVO ANTIRROBO QUE BLOQUEA EL PASO DEL COMBUSTIBLE, según reivindicaciones anteriores caracterizado porque la guía de cerrojo dispone de un agujero en su cara lateral para encajar en él el pestillo del cerrojo interno clausurando -- así la válvula de paso de combustible, y de otro agujero longitudinal -- que permite el movimiento prisionero del cerrojo interno paralelo al eje común de cerrojo y guía, limitando su recorrido por un tornillo -- roscado sobre la superficie externa del cerrojo interno.

210 11.- NUEVO DISPOSITIVO ANTIRROBO QUE BLOQUEA EL

PASO DEL COMBUSTIBLE, según reivindicaciones anteriores caracterizado porque entre el fondo de la guía del cerrojo y el cerrojo interno, existe un resorte de forma troncocónica que fuerza el retroceso hacia arriba del cerrojo interno, cuando el pestillo se retrae por acción de la llave.

215
220
12.- NUEVO DISPOSITIVO ANTIRROBO QUE BLOQUEA EL PASO DEL COMBUSTIBLE, según reivindicaciones anteriores caracterizado porque el semicuerpo superior tiene una superficie cilíndrica interiormente en la cual encajan el cerrojo interno y la guía del cerrojo y que tiene exteriormente una rosca para recibir la tuerca de sujeción a la chapa del fondo del vehículo a proteger.

225
13.- NUEVO DISPOSITIVO ANTIRROBO QUE BLOQUEA EL PASO DEL COMBUSTIBLE, según reivindicaciones anteriores caracterizado porque la estanqueidad entre los dos semicuerpos se logra -- mediante los encajes oportunos en ambas partes en contacto; pudiendo inclusive asegurarse mediante las juntas necesarias.

230
14.- NUEVO DISPOSITIVO ANTIRROBO QUE BLOQUEA EL PASO DEL COMBUSTIBLE, según reivindicaciones anteriores caracterizado porque el aparato puede disponer de juegos de tuercas, arandelas, y piezas roscadas para la fijación a los extremos del conducto de combustible que se ha cortado y en el cual se intercala el elemento protector antirrobo.

235
15.- NUEVO DISPOSITIVO ANTIRROBO QUE BLOQUEA EL PASO DEL COMBUSTIBLE.

Tal y como se ha descrito en la memoria que antecede y para los fines en ella especificados.

Consta la presente memoria descriptiva de ocho hojas escritas a máquina por una sola cara.

Madrid 11 de Junio de 1.980

DOMINGO DIAZ UNGRIA
P.P.

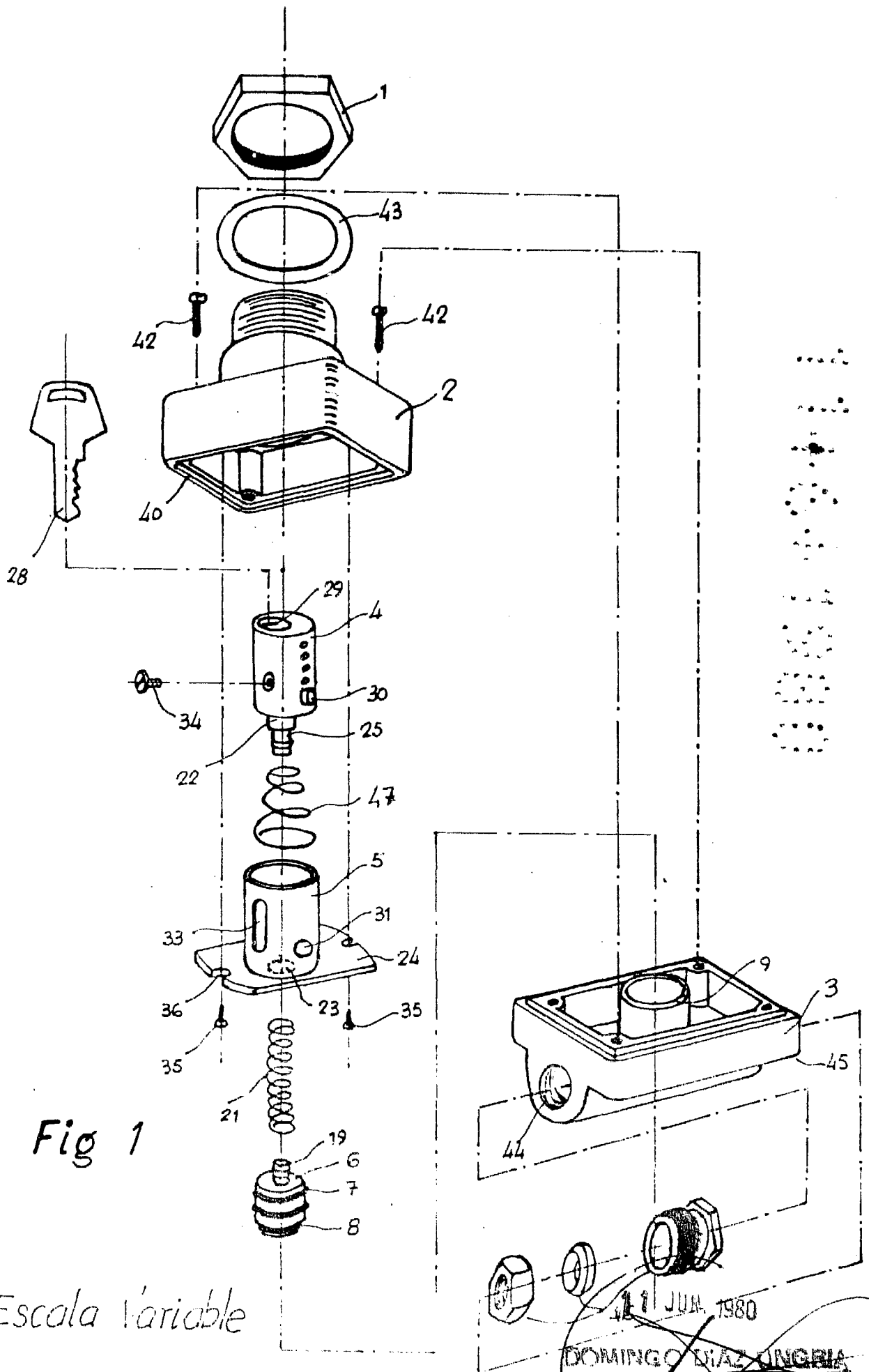

Fig 1

Escala Variable

11 JUL 1980
DOMINGO DIAZ UNGRIA

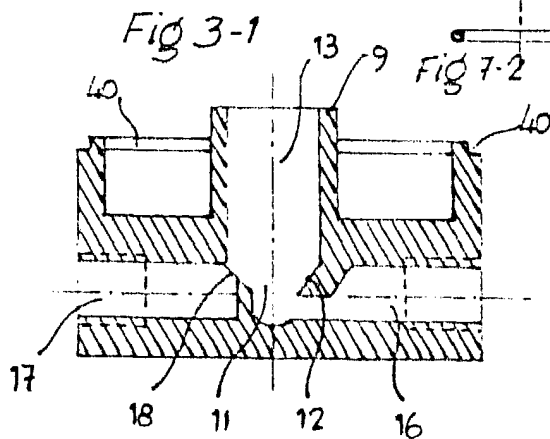
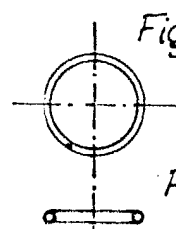
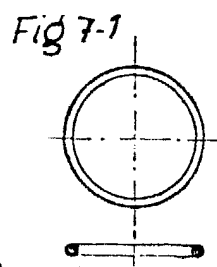
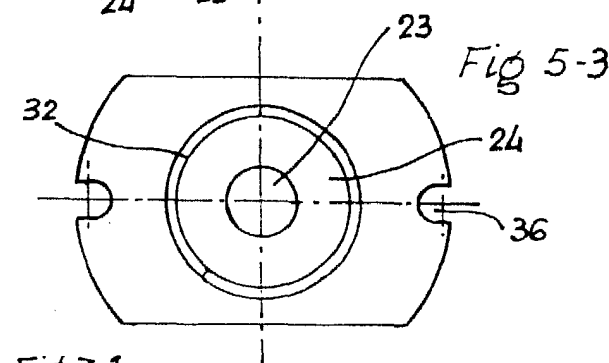
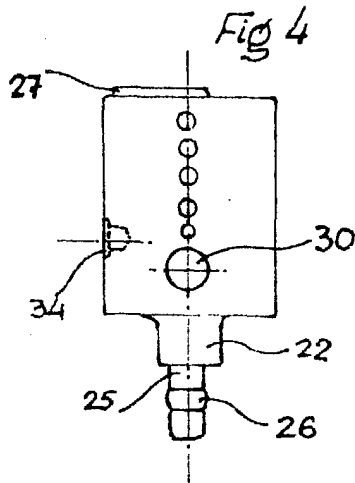
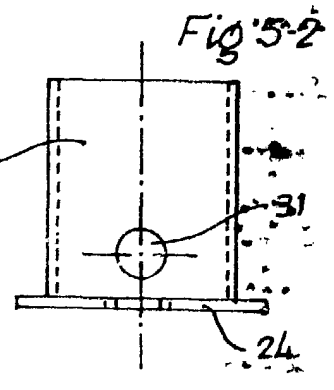
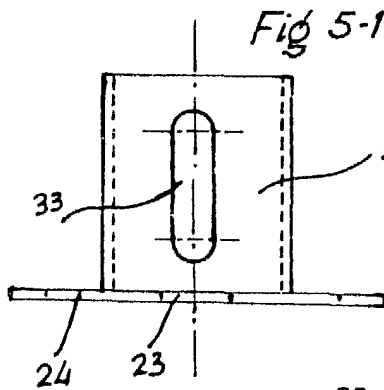
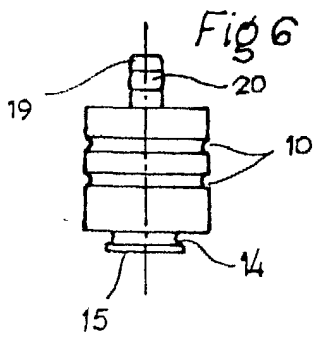
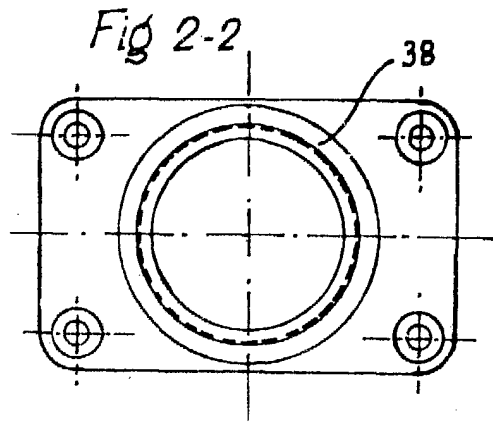
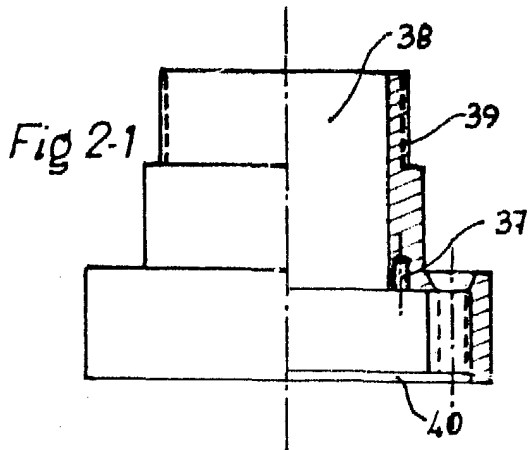
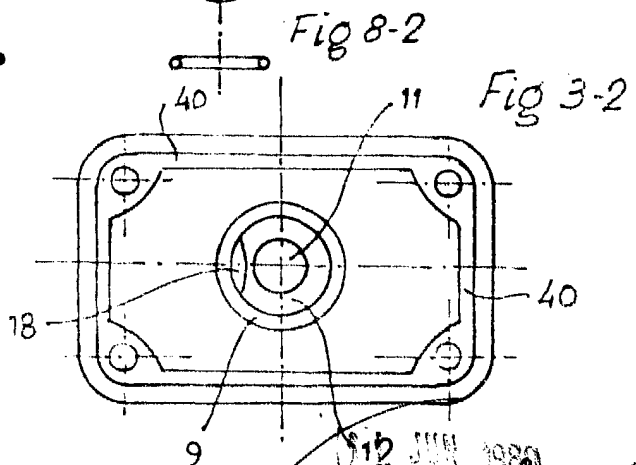

FIG 7-2



Escala Variable

12 JUN 1980
 DOMINGO DIAZ UNGRIA
 P.R.