

REGISTRO DE LA PROPIEDAD INDUSTRIAL



ESPAÑA

MODELO DE UTILIDAD

16 SET. 1980

251363

(19) ES	(11) NUMERO	(18) Y
	(21)	
(22)	FECHA DE PRESENTACION	
	11 JUN. 1980	

(30) PRIORIDADES:	(32) FECHA	(33) PAIS
(31) NUMERO		

(47) FECHA DE PUBLICIDAD	(51) CLASIFICACION INTERNACIONAL
	B 23 K 37/00

(54) TITULO DE LA INVENCION

Conjunto devanador de alambre de soldadura especialmente diseñado para acoplarlo a máquinas de soldar.

(71) SOLICITANTE (S)

Esab Ibérica, S.A. (Sociedad española).

DOMICILIO DEL SOLICITANTE

ALCOBENDAS (MADRID) Calle Aragoneses, s/n.

(72) INVENTOR (ES)

(73) TITULAR (ES)

(74) REPRESENTANTE

D. CARLOS ROEB UNGEHEUER.

1 El presente modelo de utilidad se refiere a un conjunto de devanador de alambre de soldadura especialmente diseñado para acoplarlo a máquinas de soldar.

5 En la adjunta figura se concreta su forma de ejecución presentando a título de ejemplo de realización sin carácter alguno limitativo, sino únicamente para ilustrar sus características generales.

10 Para realizar el devanado del alambre el modelo va provisto de un brazo giratorio (2) con un eje que se introduce en el eje interior de la bobina que contiene el alambre.

15 En éste se enhebra una boquilla de contrapeso (3) para evitar que las espiras se suelten en exceso.

20 Desde el extremo del brazo giratorio el alambre se dirige hasta la máquina de soldar a través de un tubo flexible (5) uno de cuyos extremos (4) se fija al soporte (1) y el otro a la máquina de soldar.

25 Expuestas las características del invento de un modo general y con referencia a un ejemplo de realización se consigna que puede fabricarse en las formas, tamaños y materiales que se juzguen más adecuados para la aplicación concreta de que se trate, sin que tales variaciones, así como las que pueden introducirse en detalles de su presentación y/u organización afecten a la especialidad reivindicada, por lo que los devanadores que se fabriquen dentro de tales características con cualquiera de estas modificaciones, no serán sino variantes igualmente comprendidas y protegidas por el presente registro.

30 El presente modelo de utilidad recaerá sobre las siguientes reivindicaciones.

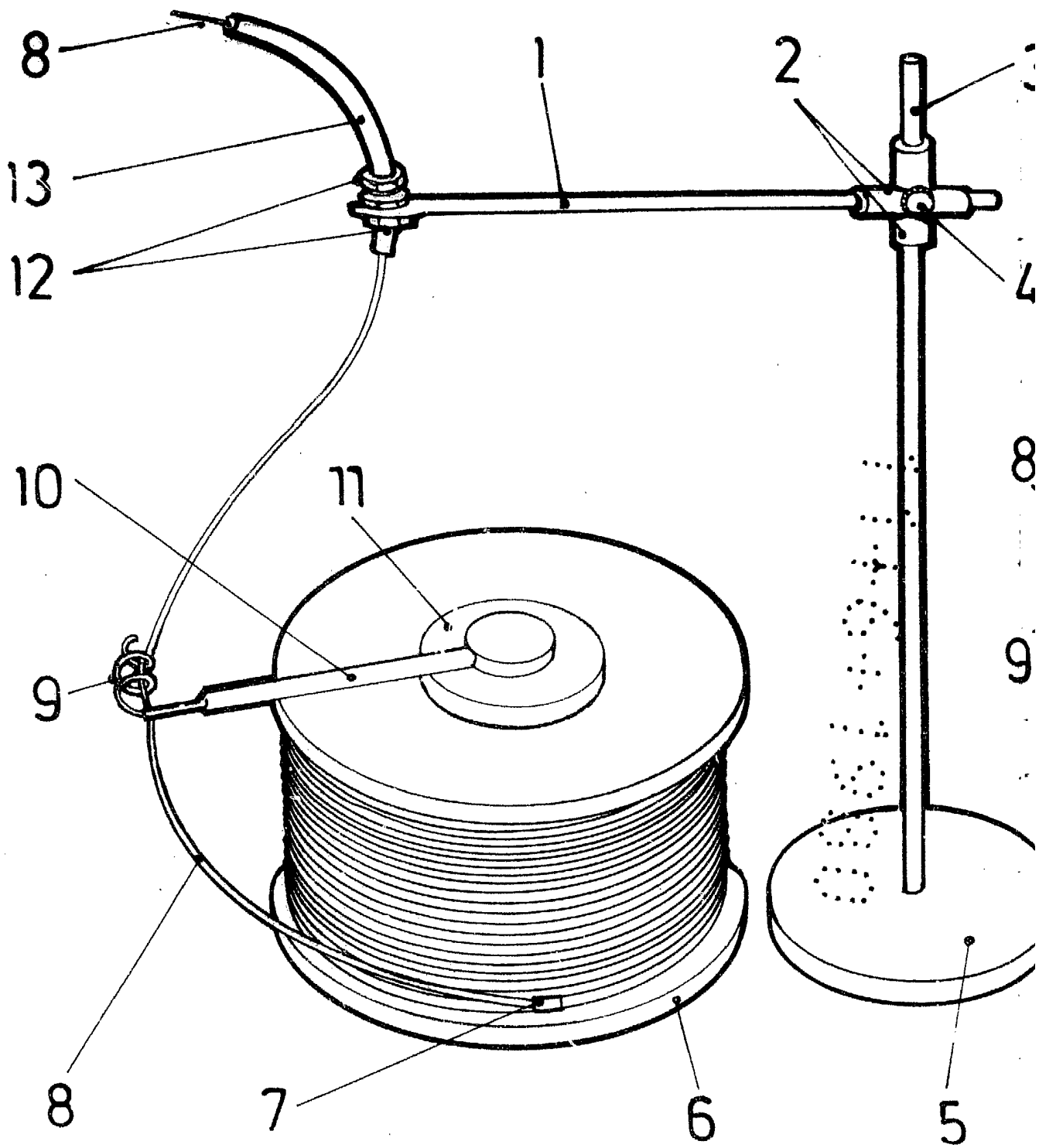

FIG. 1.

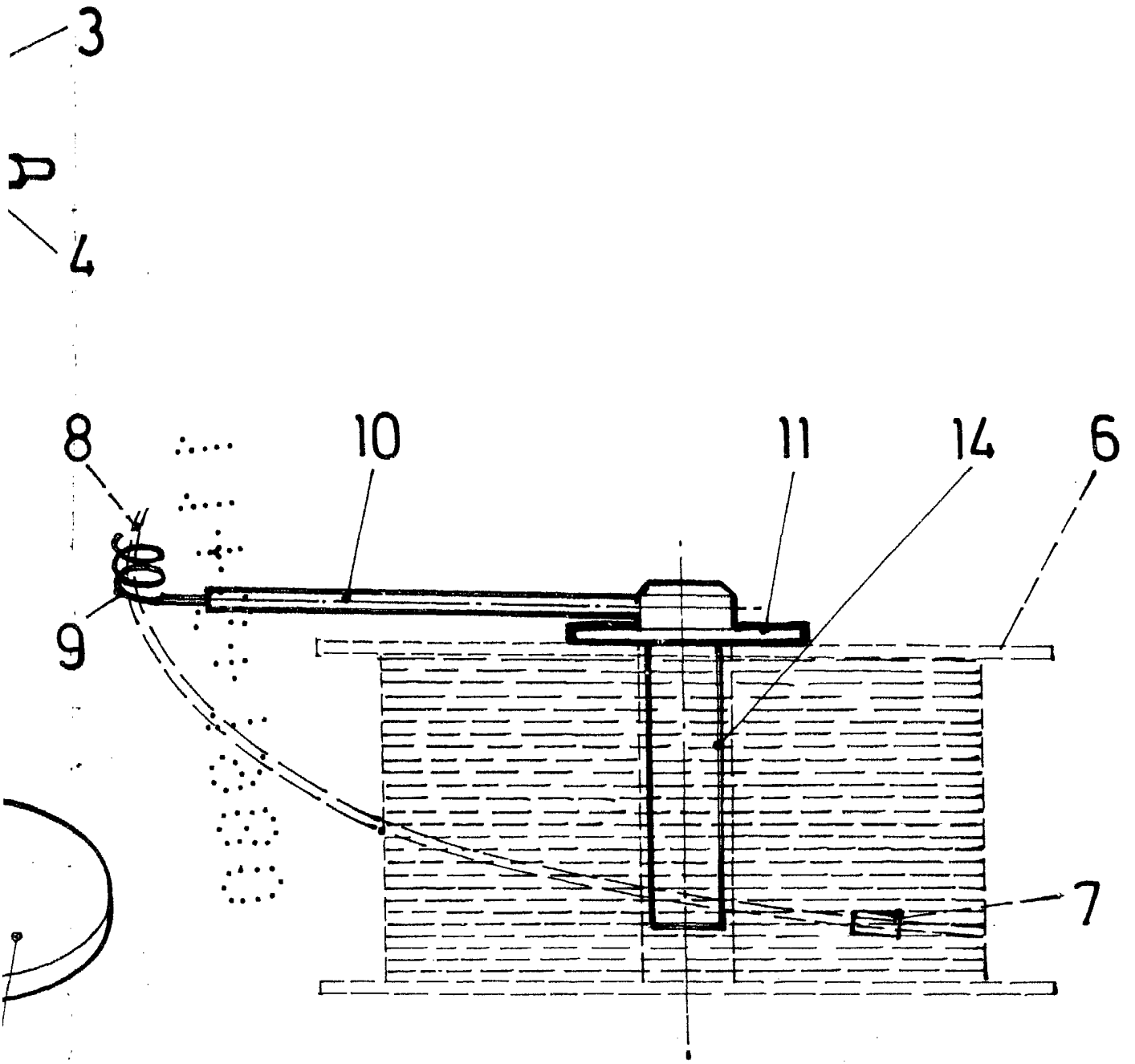

FIG. 2.

ESCALA VARIABLE
CAL. S. N. 1. 1. 1.
P. R.

Fdo: Pedro Matamorón