

ESPAÑA

19 ES

11  
21  
22

NUMERO

FECHA DE PRESENTACION

11 Junio 1980.

251357  
10 Y

MODELO DE UTILIDAD

16 SET. 1980

30 PRIORIDADES:	32 FECHA	33 PAIS
31 NUMERO		

47 FECHA DE PUBLICIDAD	51 CLASIFICACION INTERNACIONAL
	Ah 6 B 15/00

54 TITULO DE LA INVENCIÓN
"CEPILLO PARA LIMPIEZA DE DISCOS"

71 SOLICITANTE (S)
DON JULIAN RAMIREZ GARCIA

DOMICILIO DEL SOLICITANTE
c/. Maestro Ramis, 78.- NOVELDA (Alicante)

72 INVENTOR (ES)
El propio solicitante.

73 TITULAR (ES)
El ya citado solicitante.

74 REPRESENTANTE
DON EMILIO GUILL RUBIO, Agente Oficial de la P.Industrial.

El presente modelo de utilidad tiene por objeto la declaración sobre la que debe recaer el privilegio de explotación industrial y comercial, exclusivos en el territorio nacional, de acuerdo con la vigente legislación sobre Propiedad Industrial que, como el enunciado indica, se trata de un cepillo para limpieza de discos.

El modelo que se preconiza consta de tres principales elementos componentes del conjunto-cepillo, siendo éstos, un mango, una placa base plana y un forro de terciopelo o fieltro adecuado. En este modelo también se incluye la posibilidad de llevar alojado sobre una cavidad circular realizada en la parte superior del mango, el pincel de limpieza agujas, siendo esto una gran ventaja pues así los dos elementos de limpieza están juntos y reunidos en un único conjunto, evitando el posible extravío.

Es de destacar la facilidad del montaje de los elementos componentes del cepillo, pues es simplemente mediante la presión ejercida entre las pestañas o bordes periféricos de que disponen el mango y la placa base; sobre esta placa base y en su parte plana inferior está pegado el fieltro limpiador.

Para mejor comprensión de lo anteriormente expuesto y únicamente a título de ejemplo no limitativo, se acompaña una hoja de plano en la que:

Fig. 1, representa una sección longitudinal del conjunto cepillo.

Fig. 2, representa una vista en planta del conjunto cepillo.

(Fig.) En estas figuras se ha indicado con las referencias que a continuación se relacionan, los elementos si-

güentes:

- 1 - Mango.
- 2 - Placa base.
- 3 - Fieltro gamuza.
- 4 - Alojamiento circular.
- 5 - Rebordes.

35

40

Refiriéndonos a los antes citadas ilustraciones que representan una forma esquemática de su realización industrial y que únicamente se incluye con carácter meramente informativo y, por consiguiente, no limitativo, tendremos:



45

Cepillo para limpieza de discos, constituido por tres principales elementos de fácil fabricación; estos componentes son: un mango 1) o parte superior de forma anatómica; una placa base 2) o parte inferior y un fieltro-gamuza 3) que cubre toda la placa base 2) por su parte inferior plana y que es la principal zona de limpieza.

50

El fieltro-gamuza 3) está sujeto mediante pegamento a la placa base 2) y el mango 1) y la placa base 2) forman conjunto, montando a presión ambas piezas mediante los rebordes 5) periféricos que dichas piezas poseen.

N O T A

55

Descrita suficientemente la naturaleza del invento y su forma de realización práctica, solamente debe añadirse que podrá ser variado todo aquello que no suponga una alteración de la esencialidad del método expuesto en la anterior descripción, la cual deberá ser tomada en su más amplio sentido y no como una limitación de posibilidades de reali-

60 Utilidad por 20 años en España, lo que se recoge en las  
siguientes:

REIVINDICACIONES

65 1ª.- Cepillo para limpieza de discos, caracterizado por  
estar constituido de dos piezas, mango y placa base  
de forma rectangular, con los lados menores redondeados y  
con un reborde periférico.

70 2ª.-Cepillo para limpieza de discos, según la primera rei-  
vindicación, caracterizado porque el montaje de las -  
dos piezas componentes se realiza mediante presión ejerci-  
da sobre los rebordes periféricos del mango y placa base,  
en cuya parte plana inferior de ésta, va adherido un fieltro o terciopelo o gamuza limpiador.

75 3ª.- Cepillo para la limpieza de discos, según anteriores  
reivindicaciones, caracterizado porque el mango dis-  
pone, en su parte superior, de un alojamiento circular pa-  
ra alojar el pincel limpia agujas.

80 4ª.-"Cepillo para limpieza de discos"; según queda sustan-  
cialmente descrito en la presente memoria, que consta  
de cuatro páginas mecanografiadas por una sola cara y se -  
representa en los dibujos adjuntos.

Madrid, 11 de Junio de 1.980.-

EMILIO GUILLELMO  
P.P.



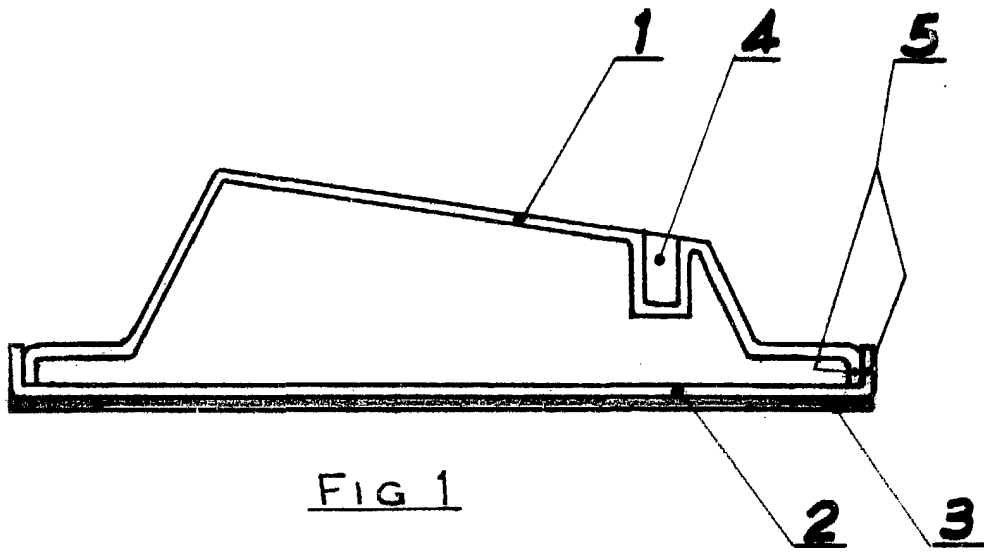

FIG 1

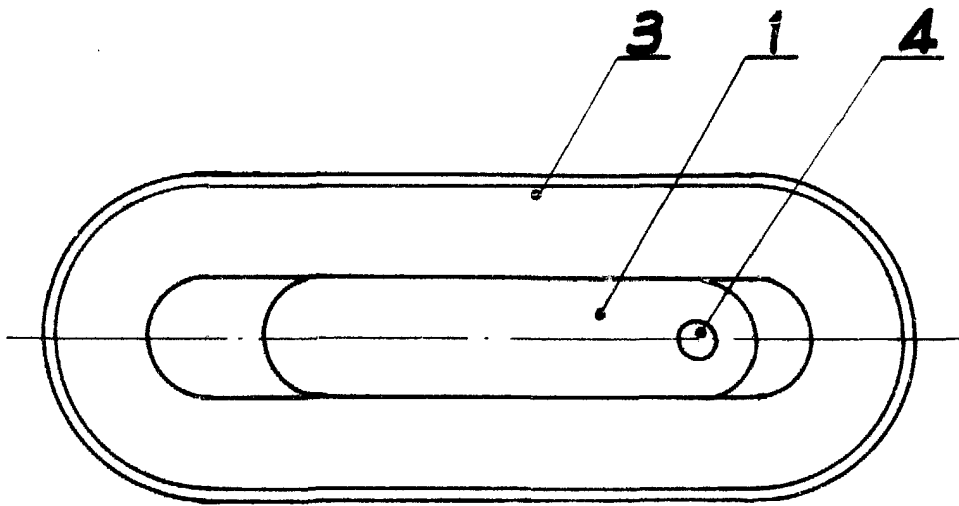

FIG-2

D. JULIAN RAMIREZ GARCIA

MADRID 11 JUN. 1980

P.P. EMILIO GULL RUBIO

P.P.