



251336

PATENTE DE INVENCION

por veinte años,

para todo el territorio español, sus colonias y protectorado, por "PERFECCIONAMIENTOS EN EL TRATAMIENTO DE CINTAS", cuyo privilegio se solicita a favor de Don HERMEN CORDASA LLORENS, de nacionalidad española, residente en Barcelona, Vía Layetana, 130, y cuyo inventor es el propio solicitante.

MEMORIA DESCRIPTIVA

La presente Patente tiene por objeto, según su nombre indica, unos perfeccionamientos introducidos en el tratamiento de cintas, cuyo objeto es la de conseguir que dichas cintas, una vez tratadas, presenten unas características especiales que son consecuencia directa del tratamiento dado a las mismas.

Este tratamiento especial confiere a las cintas una gran resistencia, así como cualidades hidrófugas permanentes, lo cual resulta una ventaja muy

251336



importante para múltiples aplicaciones industriales.

Los perfeccionamientos objeto de la Patente recaen sobre los siguientes puntos fundamentales:

- 5 1º - Preparación de las cintas con un lavado es-
crupuloso, seguido de un tratamiento para eli-
minar las grasas que pueden quedar después
del tinte y tisaje, empleando para todas es-
tas operaciones agua blanda.
- 10 2º - Impregnación con siliconas que han de quedar
en el tejido, entre 0,25 % a 4 % de peso so-
bre el tejido seco, esto normalmente, pudién-
dose aumentar esta proporción.
- 15 3º - Trabajo a temperatura no superior a 30 grados
centígrados.
- 20 4º - Aplicación de varias impregnaciones, interca-
lando entre ellas pasaje por rodillos escurri-
dores a presión, a fin de que el hidrófugo
penetre mejor; para ello es imprescindible
que la cinta esté completamente seca o, por
lo menos, al grado de humedad del ambiente.

Una composición preferente media del baño de
impregnación será la siguiente: 500 C/C de triclo-
roetileno - 60 C/C de hidrofugante de silicona.

- 25 Así pues, estos perfeccionamientos se caracte-
rizan porque se lavan las cintas y se someten las
mismas a un tratamiento con disolvente para elimi-
nar las grasas que puedan contener, empleando agua
blanda, hecho lo cual, se impregnan las cintas,

251336

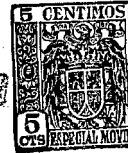

5 previamente desecadas, con baños sucesivos hidró-
fugos a base de tricloroetileno y un hidrofugante
de silicona en la proporción de 300 a 700 volúme-
nes de tricloroetileno por 30 a 90 volúmenes de
10 silicona, de modo que la temperatura de trabajo no
sobrepase los 30 grados centígrados y la proporción
en peso de las siliconas aplicadas con respecto al
peso del tejido seco esté comprendida entre 0,25 a
4 %, con la particularidad adicional de que se in-
tercala entre las impregnaciones sucesivas un pasa-
je de las cintas por rodillos escurridores a presión.

15 Descrito suficientemente en que consisten estos
perfeccionamientos, se comprende que podrán introdu-
cirse en los mismos cualesquiera modificaciones de de-
talle se estimen convenientes, siempre que no se al-
tere su esencialidad, a cuyo fin se declaran de nove-
dad y propia invención de Don HERMEN CORTASA LLORENS,
las siguientes reivindicaciones que constituyen la

NOTA REIVINDICATORIA

20 1ª - "PERFECCIONAMIENTOS EN EL TRATAMIENTO DE CIN-
TAS", que se caracterizan porque se lavan dichas
cintas y se someten las mismas a un tratamiento con
disolvente para eliminar las grasas que puedan con-
tener, empleando agua blanda, hecho lo cual, se im-
25 pregnan las cintas, previamente desecadas, con baños
sucesivos hidrófugos a base de tricloroetileno y un
hidrofugante de silicona en la proporción de 300 a
700 volúmenes de tricloroetileno por 30 a 90 volú-
menes de silicona, de modo que la temperatura de tra



251336

bajo no sobrepase los 30 grados centígrados y la proporción en peso de las siliconas aplicadas con respecto al peso del tejido seco esté comprendida entre 0,25 a 4 %, con la particularidad adicional de que se intercala entre las impregnaciones sucesivas un pasaje de las cintas por rodillos escurridores a presión.

5

2ª - PERFECCIONAMIENTOS EN EL TRATAMIENTO DE CINTAS.

10

Todo tal y conforme queda descrito y reivindicado en la Memoria descriptiva que antecede y que consta de cuatro hojas escritas a máquina por una sola de sus caras.

MADRID, 7 de Agosto de 1.959

HERMEN CORTASA LLORENS,

P.A.

Firmado: J. J. MORGADES Y GRANER

251337

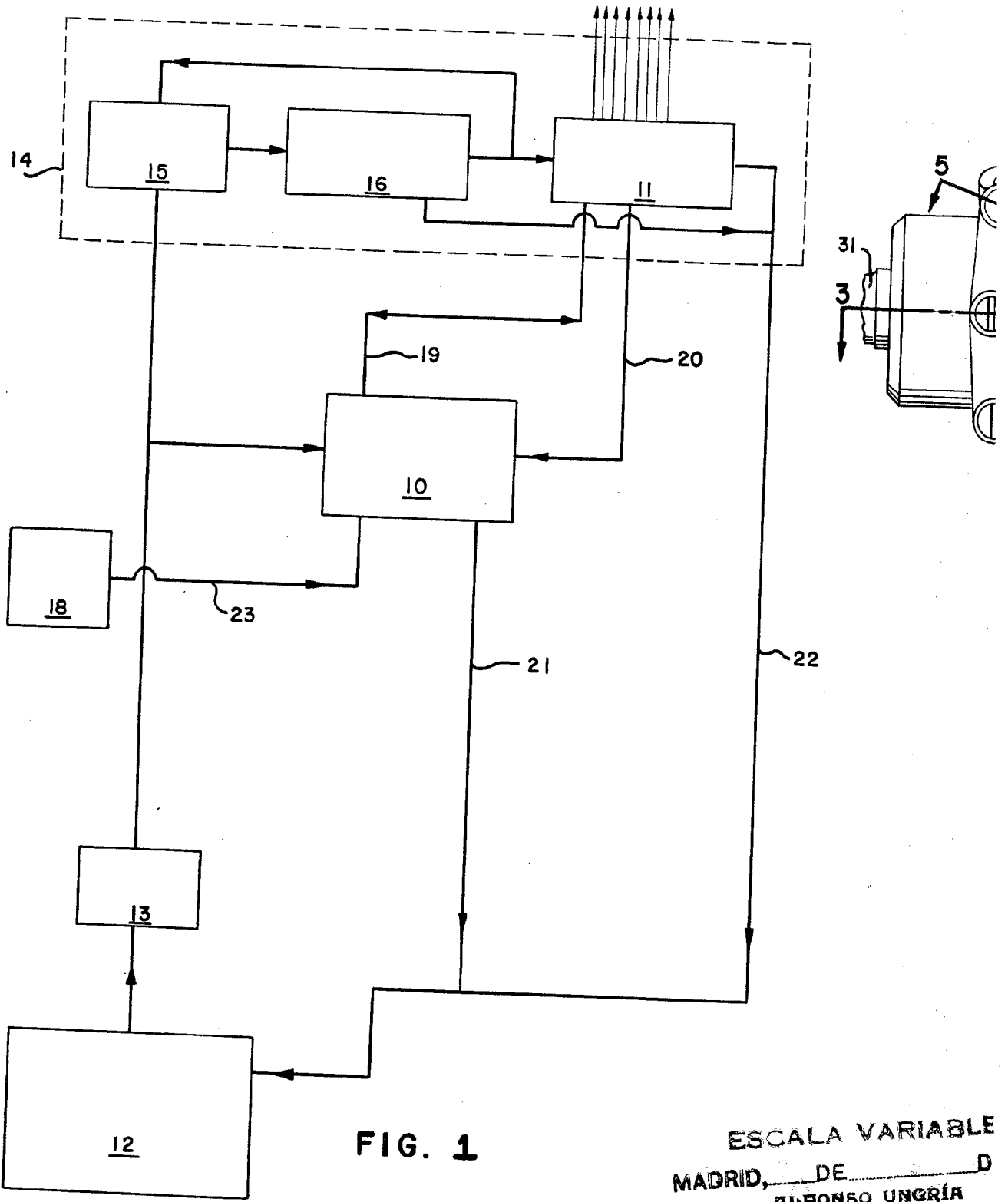

FIG. 1

ESCALA VARIABLE
MADRID, DE _____ D
ALFONSO UNGRÍA



7 AGO

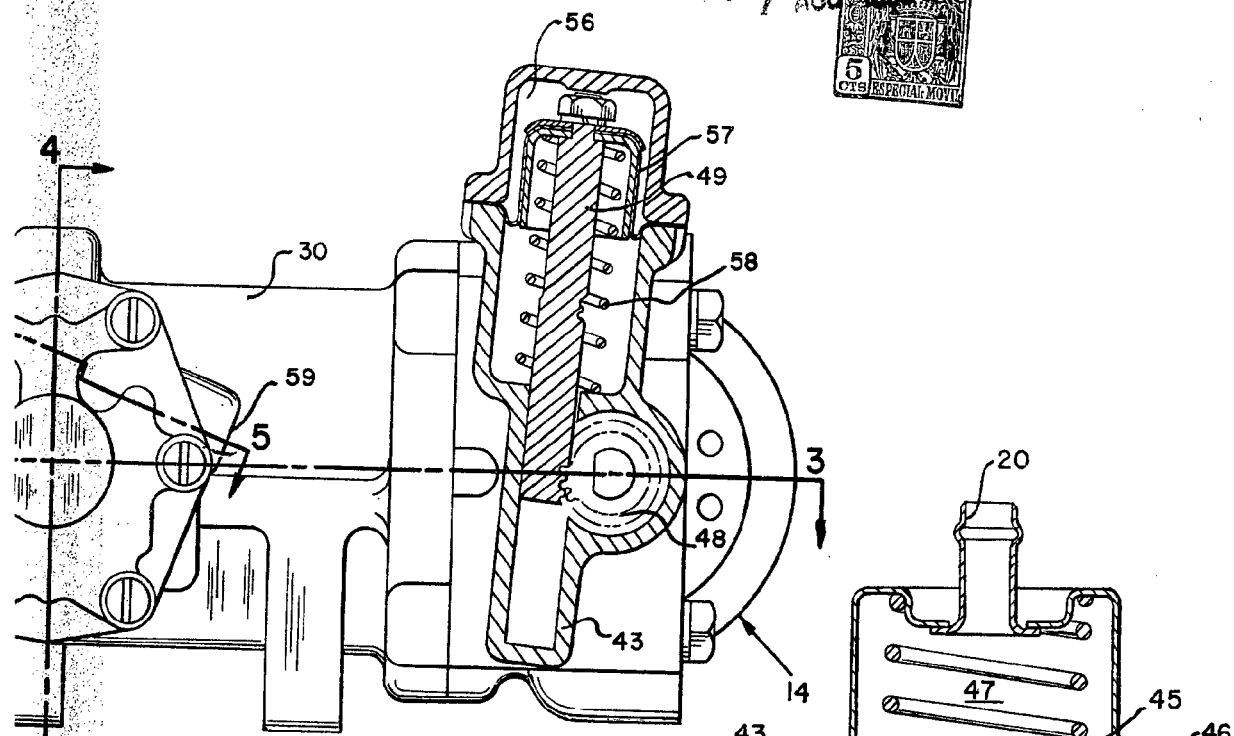

FIG. 2

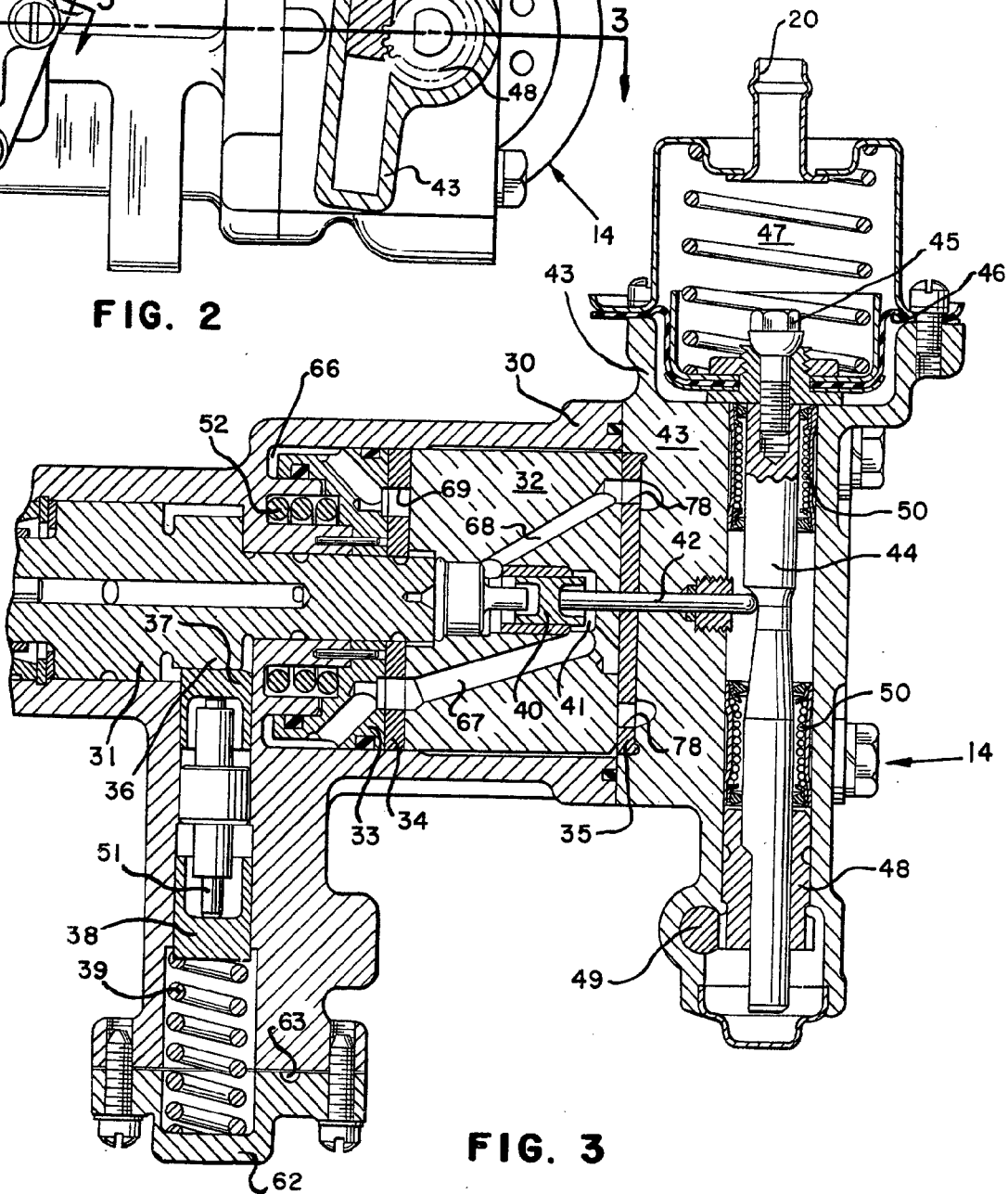

FIG. 3

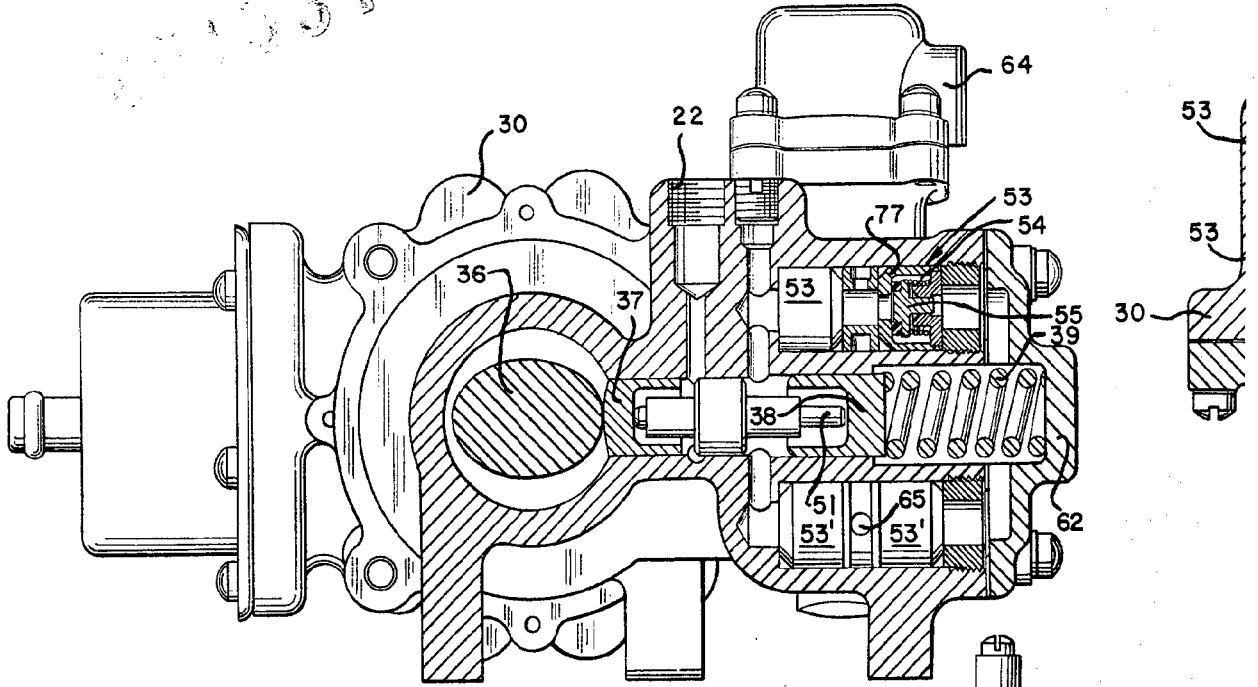

FIG. 4

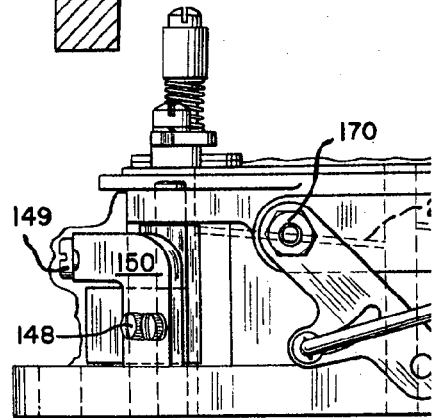

FIG. 7

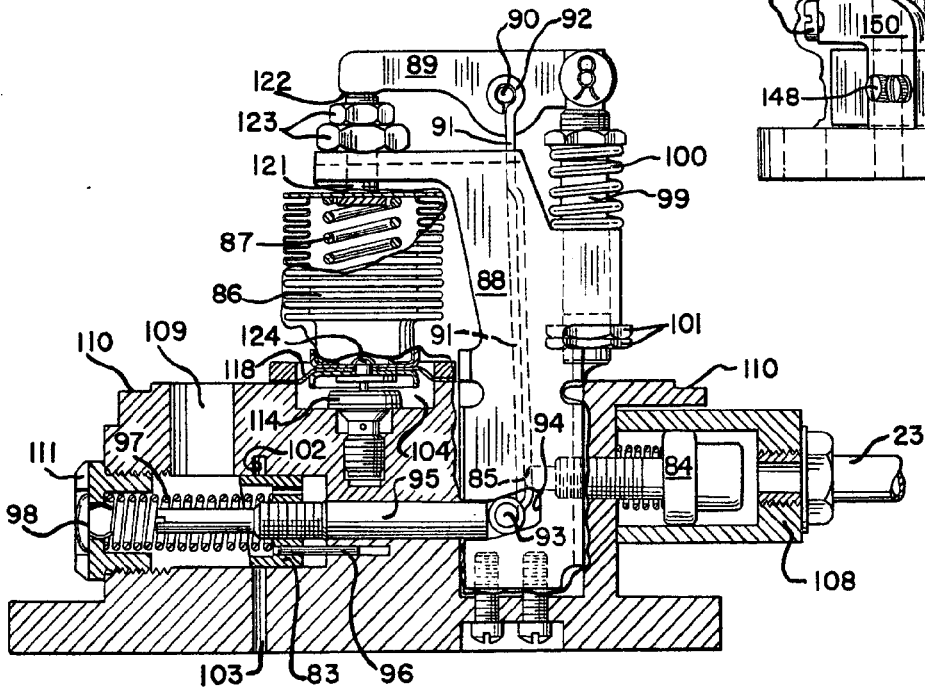

FIG. 8

ESCALA VARIABLE
MADRID, DE DE
ADONSO UNGRIA

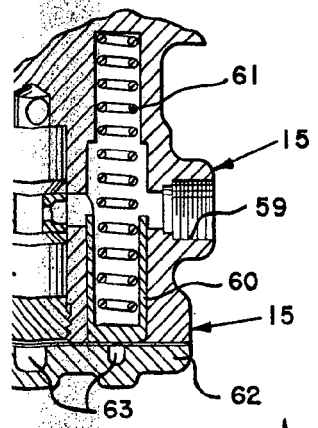

FIG. 5

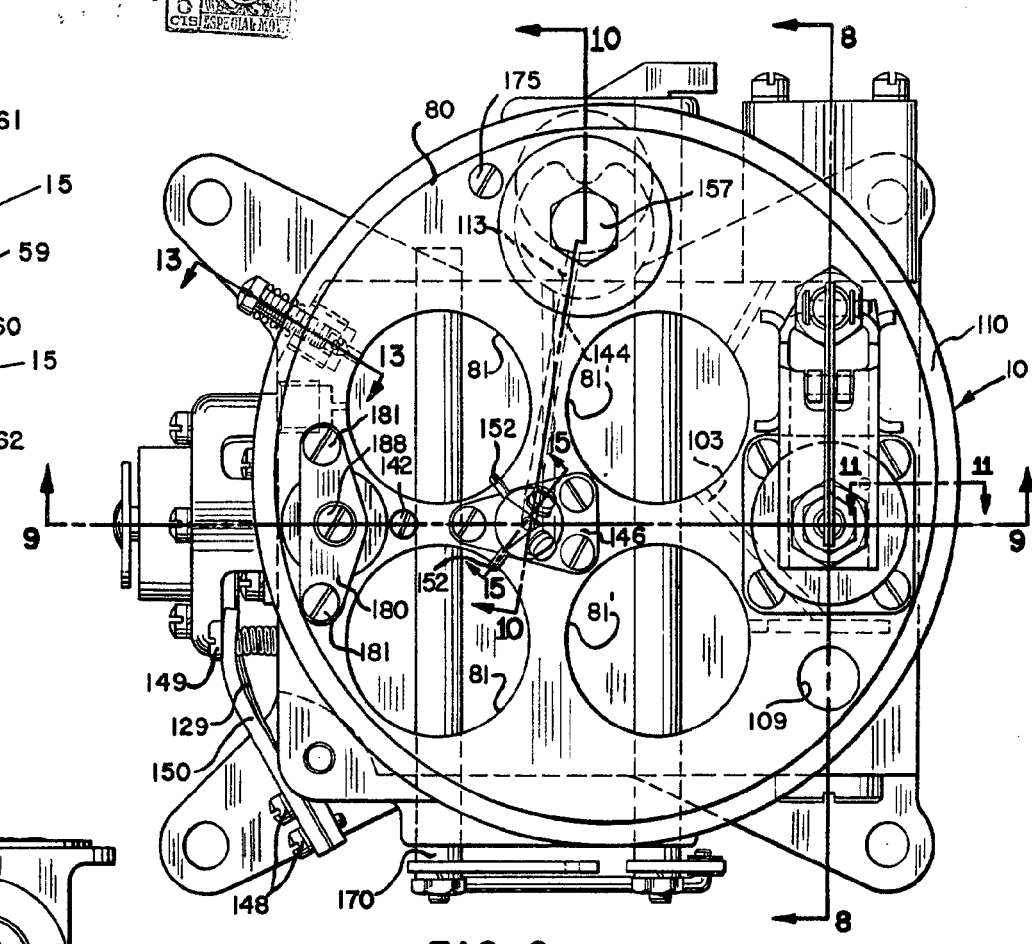
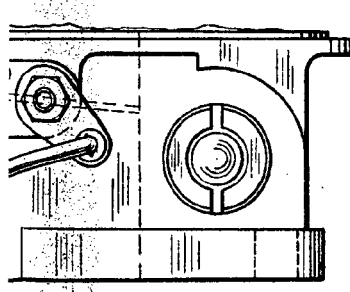

FIG. 6



2

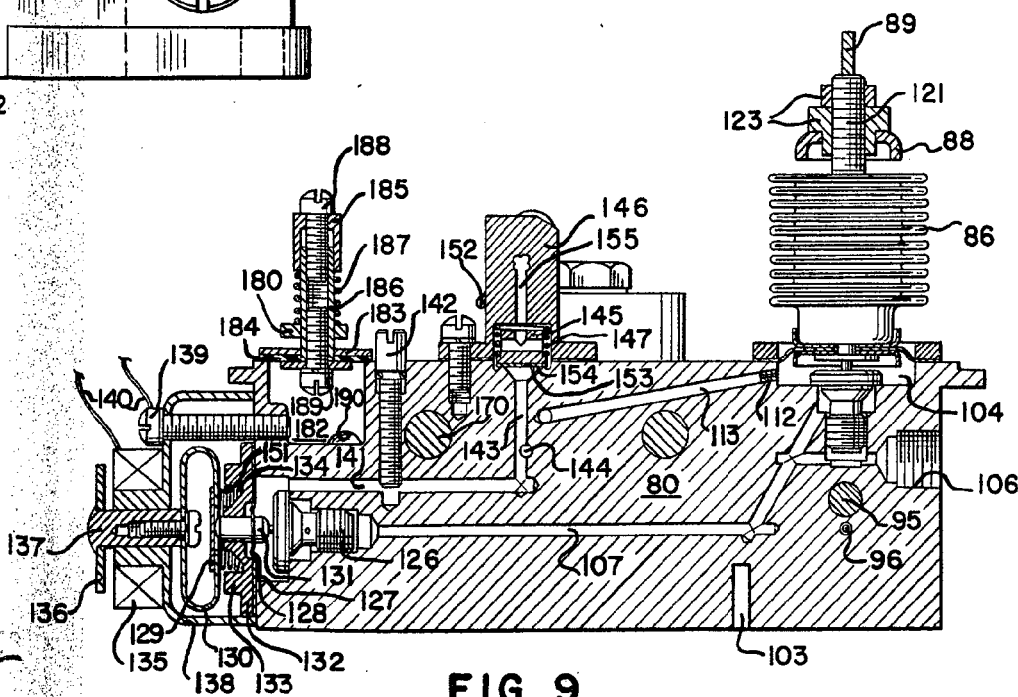

FIG. 9

25,037

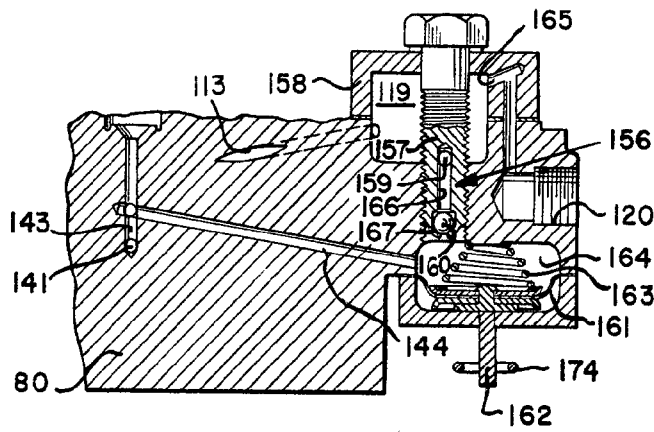

FIG. 10

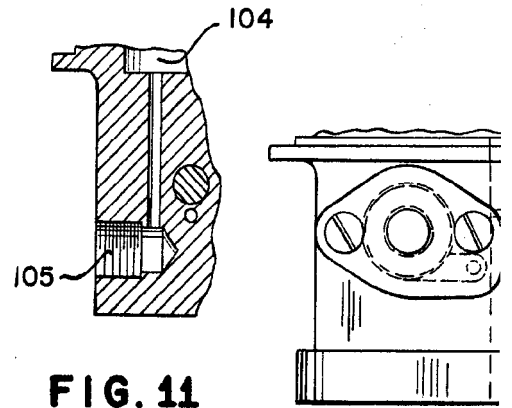

FIG. 11

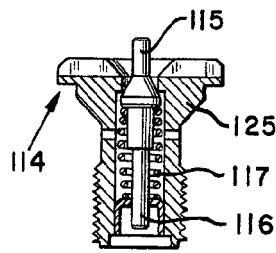

FIG. 14

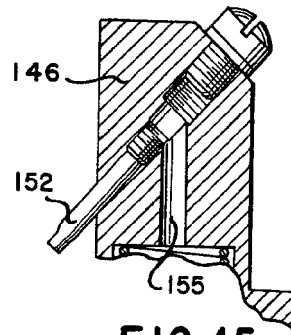

FIG. 15

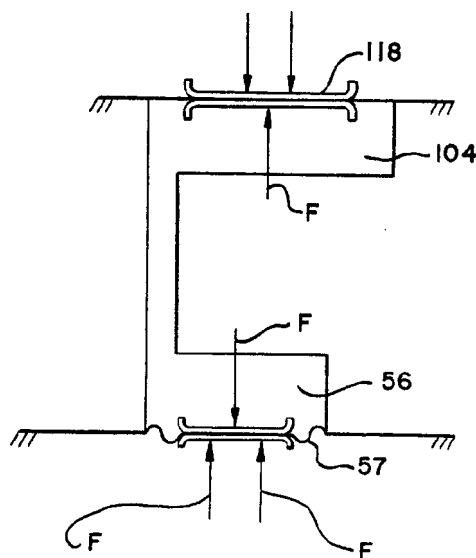

FIG. 16



7 AGO 1979
 5 CENTIMOS
 ASPIRACION MOTIV

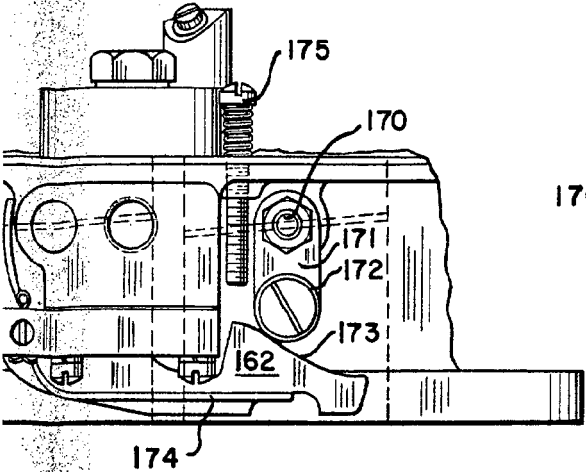

FIG. 12

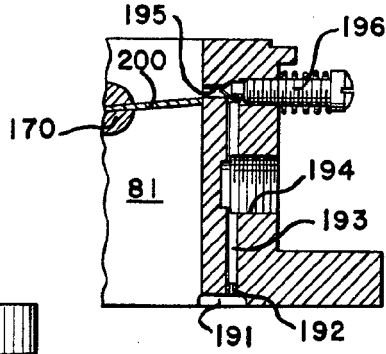
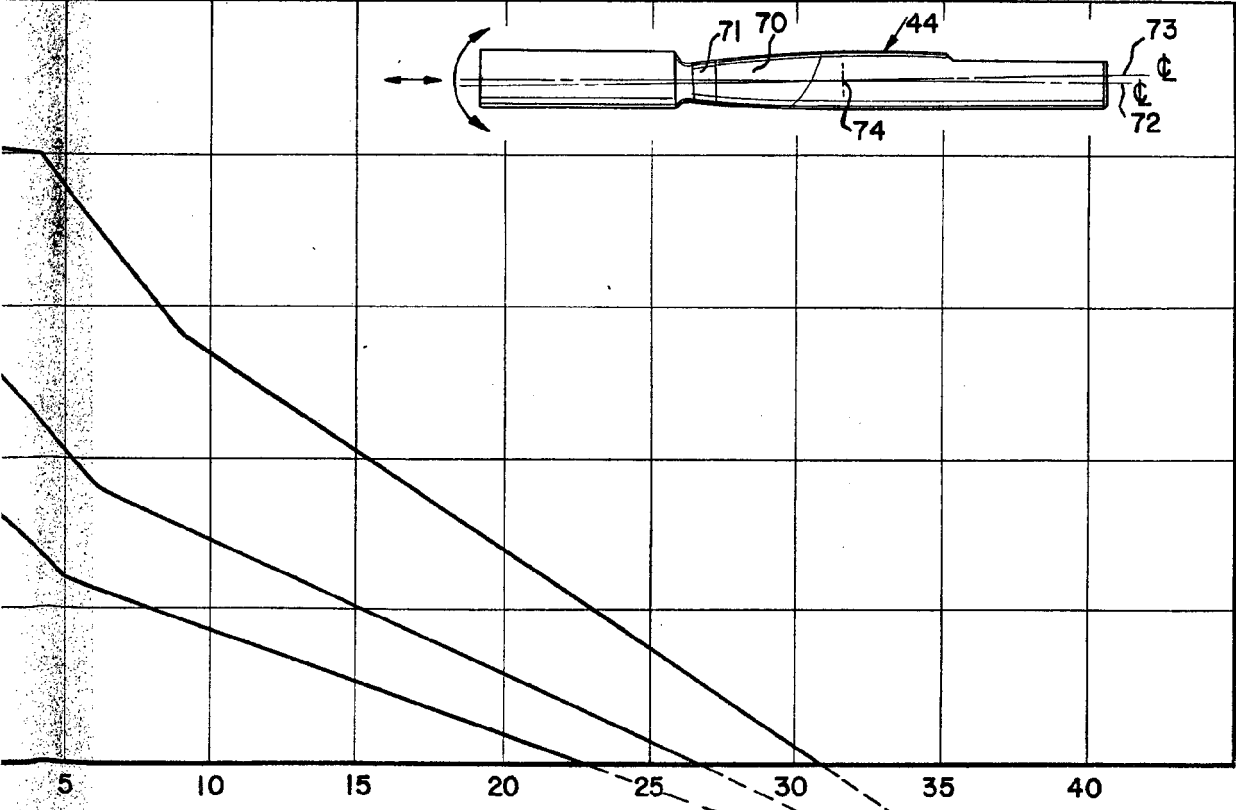

FIG. 13



ESCALA VARIABLE FIG. 17

MADRID, DE DE 19
 ALFONSO UNGRÍA

Alfonso