



ESPAÑA

(19) ES (21) (22)	NUMERO <b>251316</b>	(10) Y
	FECHA DE PRESENTACION 9 junio 1980	

MODELO DE UTILIDAD

16 SET. 1980

(30) PRIORIDADES: (31) NUMERO	(32) FECHA	(33) PAIS
----------------------------------	------------	-----------

(47) FECHA DE PUBLICIDAD	(51) CLASIFICACION INTERNACIONAL G07F9/06
--------------------------	--

(54)	TITULO DE LA INVENCION UN DISPOSITIVO PERFECCIONADO PARA LA ENTREGA O DEVOLUCION DE MONEDAS O FICHAS EN MAQUINAS DE JUEGOS DE SALON
------	--

(71)	SOLICITANTE (S) D. FRANCISCO CARA ANTEQUERA, de nacionalidad española.
------	---

DOMICILIO DEL SOLICITANTE	Artés de Arcos, Edificio Córcega 7º B Almería
---------------------------	---

(72)	INVENTOR (ES) El propio solicitante.
------	---

(73)	TITULAR (ES) El propio solicitante.
------	--

(74)	REPRESENTANTE Da MARIA ANTONIA NARANJO MARCOS, P. de la Habana 200 MADRID
------	--

MEMORIA DESCRIPTIVA

La presente invención recae sobre un dispositivo perfeccionado para la entrega o devolución de monedas o fichas, en máquinas de juegos de salón.

5 La invención aporta un dispositivo muy sencillo mediante el cual, al jugador, y en determinadas circunstancias de la jugada, le es devuelta la moneda o ficha o monedas o fichas según proceda, por un sencillo mecanismo de descenso por rampa y posterior elevación automática por un dispositivo de entrega.

10 Para mejor comprensión de esta Memoria, se acompañan los dibujos adjuntos, que muestran un ejemplo de realización, no limitativo, de los varios que caben en el cuadro general de la invención, sin que el mismo se altere. Dichos dibujos son una representación esquemática en los que:

15 La fig. 1 muestra esquemáticamente una sección longitudinal de la mesa de juego mostrando, asimismo, el mecanismo objeto de esta invención.

La fig. 2 muestra una perspectiva esquemática de la fig. 1.

20 De conformidad con la invención referida a los dibujos adjuntos, la mesa (1) de juego, presenta en su superficie superior una rampa descendente hacia la cabecera de dicha mesa (1) por la que circulan las monedas o fichas hacia una tronera o trampilla abierta próxima a dicha cabecera (2), por la que van a parar a un conducto oblicuo-descendente (3) que va desde la trampilla (2) antes citada, hacia al extremo opuesto de la mesa, en el que se halla el jugador, y desde donde, merced a un dispositivo automático es elevada por un conducto ascendente hasta el punto de entrega (5). El elevador se muestra con (4) en el dibujo adjunto.

30 En la presente invención cabrán cuantas variantes de realización como sean posibles sin que se altere su esencia, pudiéndose fabricar en toda clase de materiales, formas y tamaños adecuados sin limitación.

NOTA: Descrito suficientemente cuanto antecede sólo resta señalar que lo que se declara propio, nuevo y útil del solicitante, es lo contenido en las siguientes:

35

REIVINDICACIONES

40

1 - Un dispositivo perfeccionado para la entrega o devolución de monedas o fichas en máquinas de juegos de salón, caracterizado por el hecho de que la mesa de juego presenta en su superficie superior una rampa descendente hacia su cabecera por la que circulan monedas, fichas o bolas hacia una trampilla o trampilla abierta próxima a dicha cabecera, y van a parar a un conducto oblicuo-descendente, por el que siguen su curso.

45

2 - Un dispositivo perfeccionado, según reivindicación 1ª caracterizado por el hecho de que dicho conducto oblicuo-descendente va desde la trampilla antes mencionada, hacia el extremo opuesto de la mesa, en el que se halla el jugador y desde este punto es elevada la moneda o ficha, mediante un dispositivo automático de elevación, y a través de un conducto ascendente, hasta el punto de entrega al jugador.

50

3 - UN DISPOSITIVO PERFECCIONADO PARA LA ENTREGA O DEVOLUCION DE MONEDAS O FICHAS EN MAQUINAS DE JUEGOS DE SALON.

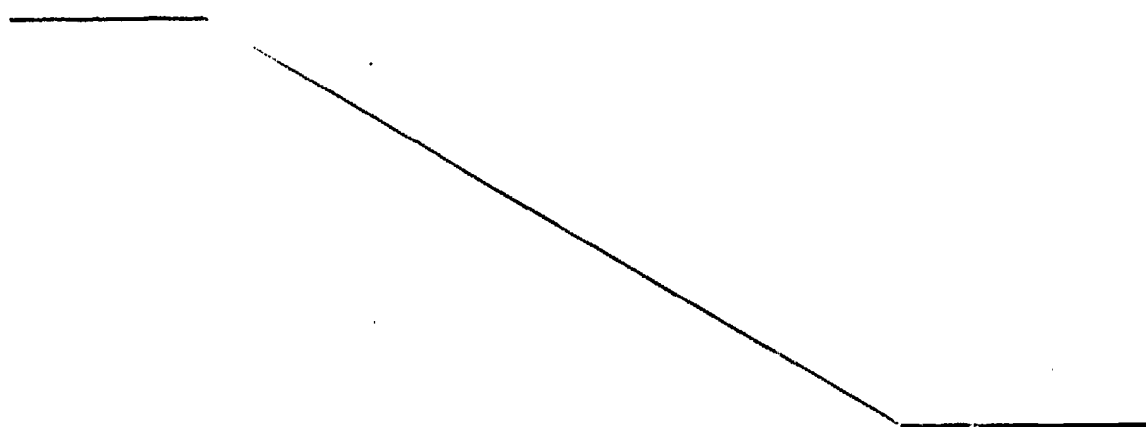

Todo según se describe en la presente Memoria que consta de cuatro hojas foliadas y escritas por una sóla cara con un total de cincuenta y cuatro líneas y dibujos anexos.

MADRID 9 Junio 1980

p.a.

*[Handwritten signature]*  
D. A. WILKINSON MARCO  
P. F.



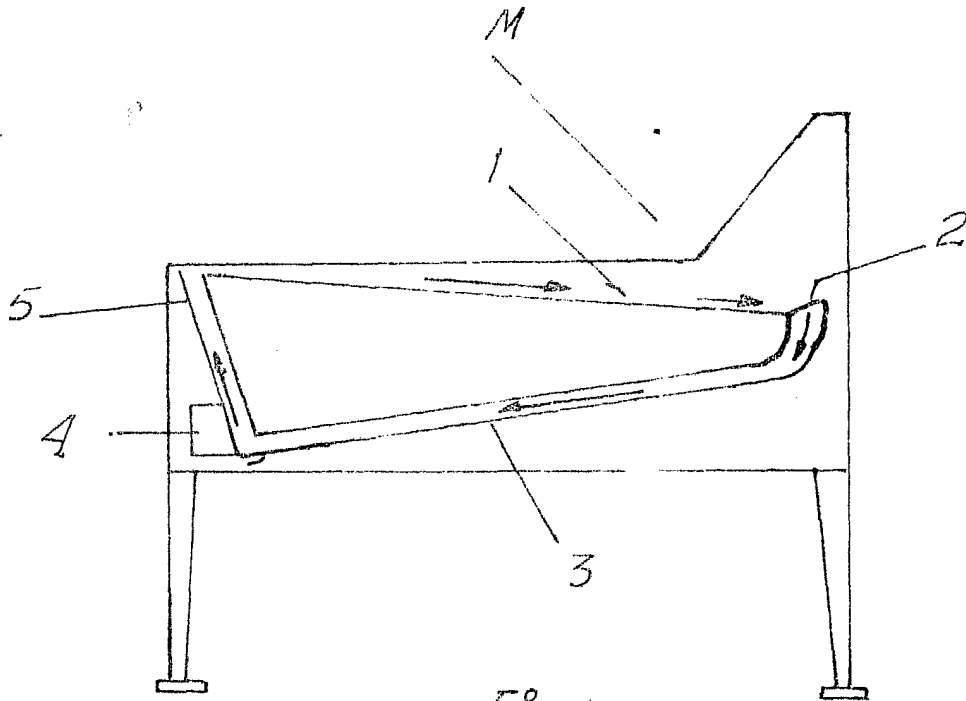

Fig. 1

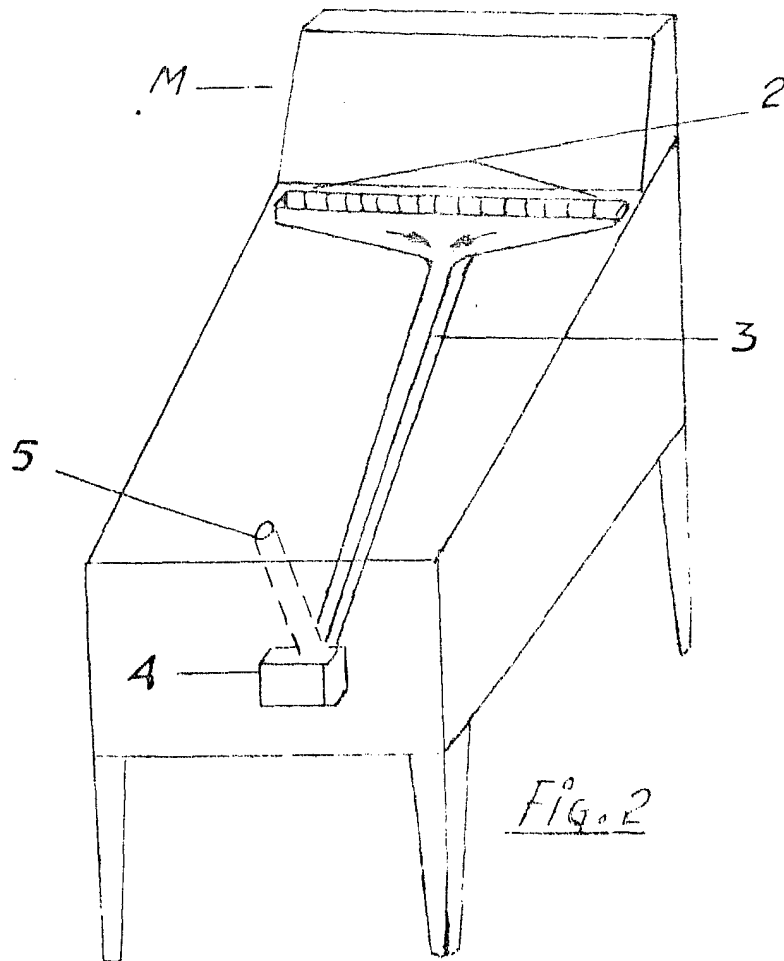

Fig. 2

ESCALA VARIABLE

MADRID 9 JUNIO 1980

M. A. MARTÍNEZ MARGOS

F. E.