

1954



251254

MEMORIA DESCRIPTIVA

Correspondiente al registro de Patente de Invención que, por veinte años, se solicita para España y sus Colonias, a favor la firma "REYDE, S.L.", domiciliada en Barcelona, calle Juan Guell, n° 153 - - - - -

5.

p o r

"NUEVO PROCEDIMIENTO PARA LA FABRICACION DE TAPAS Y RECIPIENTES POR SOPLADO"

Hasta hoy, la fabricación de tapas en recipientes se viene realizando por medio de dos operaciones distintas de moldeo, con dos moldes distintos.

10.

Como es natural, estas dos operaciones de moldeo y la confección de los dos moldes distintos, encarecen el producto, al propio tiempo que alargan el periodo de fabricación.

15.



2512548

5. A fin de evitar este inconveniente, se ha creado el objeto de la presente Patente de Invención, con el cual se consigue, que con solo un molde y una sola operación de moldeo se obtengan, simultáneamente, el recipiente y su tapa.

Para una mejor interpretación de dicho objeto, se describe a continuación un caso de realización práctica del invento, acompañándose dos hojas de dibujos en las que,

10. En la figura 1, se representa en planta y sección un instrumento de moldeo en el que se aprecia el hueco practicado para el recipiente y su tapa, formando una sola cavidad, continua.

15. En la figura 2, es la representación de un recipiente, parcialmente seccionado, compuesto de cuerpo y tapa de una sola pieza sin solución de continuidad.

En la figura 3, se representa al momento en que se separa por cortado, la tapa del resto del cuerpo del recipiente.

20. En la figura 4, el cuerpo anterior con las dos partes ya separadas, y

En la figura 5, un recipiente obturado, en forma de quita y pon, con la tapa que antes estaba vinculada al cuerpo del recipiente.

25. Consiste la invención en partir de un molde, (1) en el que hay configurados, conjuntamente, el recipiente (2) y la tapa (3).

30. Una vez se ha procedido al moldeo del recipiente y tapa (figura 2), se extrae el cuerpo así moldeoado y se procede a separar la tapa del recipiente, mediante el oportuno corte de los mismos (figura 3).

Con preferencia, se tendrá en cuenta el disponer, en

251254 251254



5. la zona del corte (4), de paredes más estrechas y verticales (5) seguidas de otra en voladizo (6), a fin de que una vez cortada, la tapa y separada del cuerpo del recipiente, al obturar la boca, su zona (4), más estrecha, entre en la aludida boca producida por el corte, con lo que el voladizo (6) cubre suficientemente el brocal.

10. Habiéndose descrito ampliamente la naturaleza del invento, así como su realización en la práctica, se hace constatar que el mismo es susceptible de variaciones de detalle, sin que por ello se altere su principio fundamental que constituye la esencia de la invención.

N O T A

15. Hecha la descripción del presente invento, se declaran como nuevas y de propia invención las siguientes reivindicaciones:

20. 1ª.- Nuevo procedimiento para la fabricación de tapas y recipientes por soplado, caracterizado por el hecho de que se parte de un molde en el que hay configuradas, conjuntamente, el recipiente y la tapa, enlazados entre sí, sin solución de continuidad, presentando una zona de corte, la cual adopta las conformaciones necesarias, procediéndose una vez moldeada la pieza única constituida por recipiente y tapa, y extraída del molde, a la operación de cortado por la zona de corte, a fin de que la pieza moldeada formativa del recipiente y su tapa, ya separada, puedan encajar entre sí, quedando obturada la boca del recipiente.

25. 2ª.- NUEVO PROCEDIMIENTO PARA LA FABRICACION DE TAPAS Y RECIPIENTES POR SOPLADO.

251254

251254³

AGD.



Según se describe y reivindica en la presente memoria descriptiva, que consta de cuatro hojas foliadas y escritas por una sola cara y acompañada de dos hojas de dibujos.

Madrid, a 8 de Agosto de mil novecientos cincuenta y nueve.

P.A.,

Antonio Aricha

P. P.

201204
"REYDE S. L."

25 1254

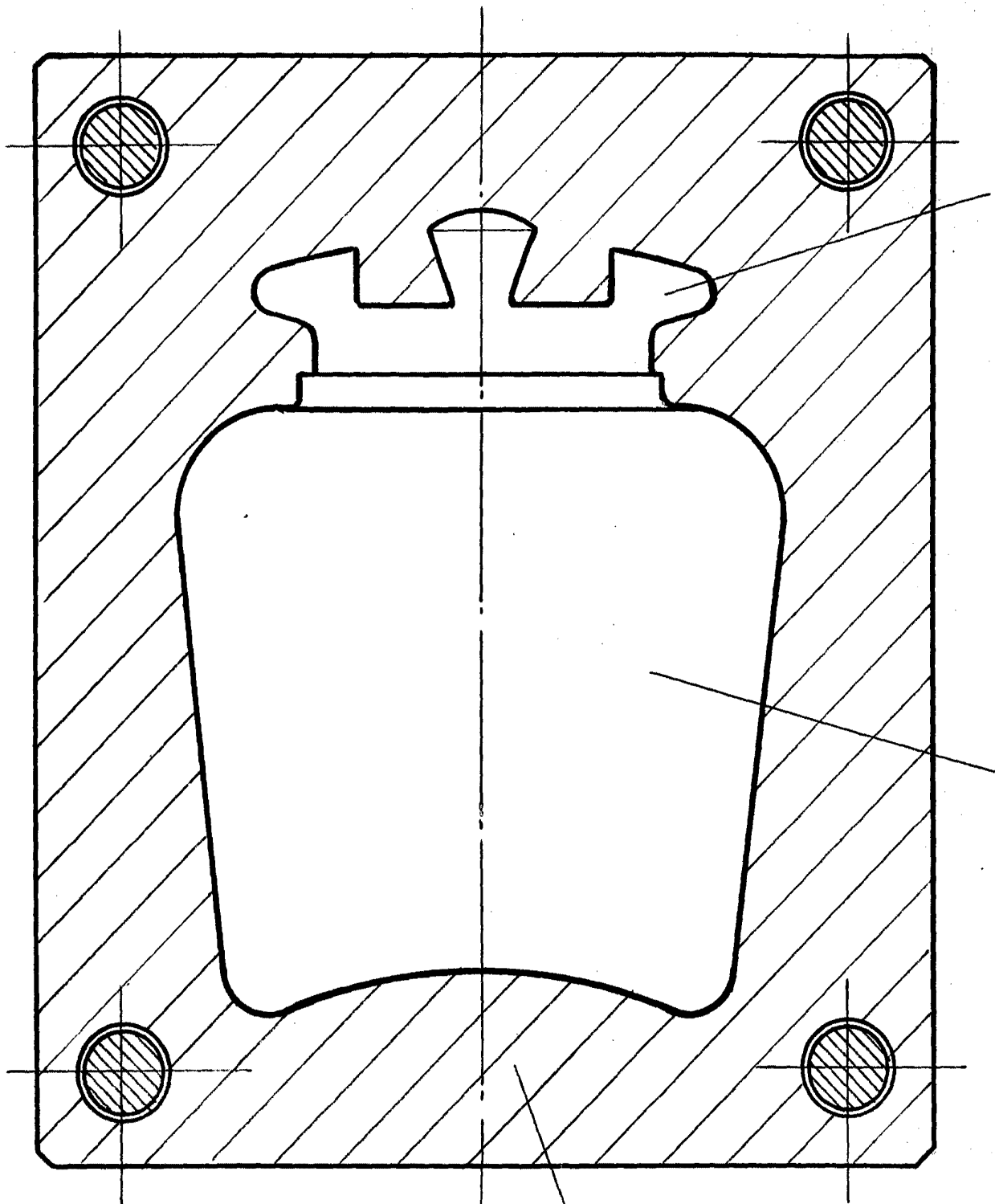

Fig: 1

1

ESCALA VARIABLE

251254



Fig: 2

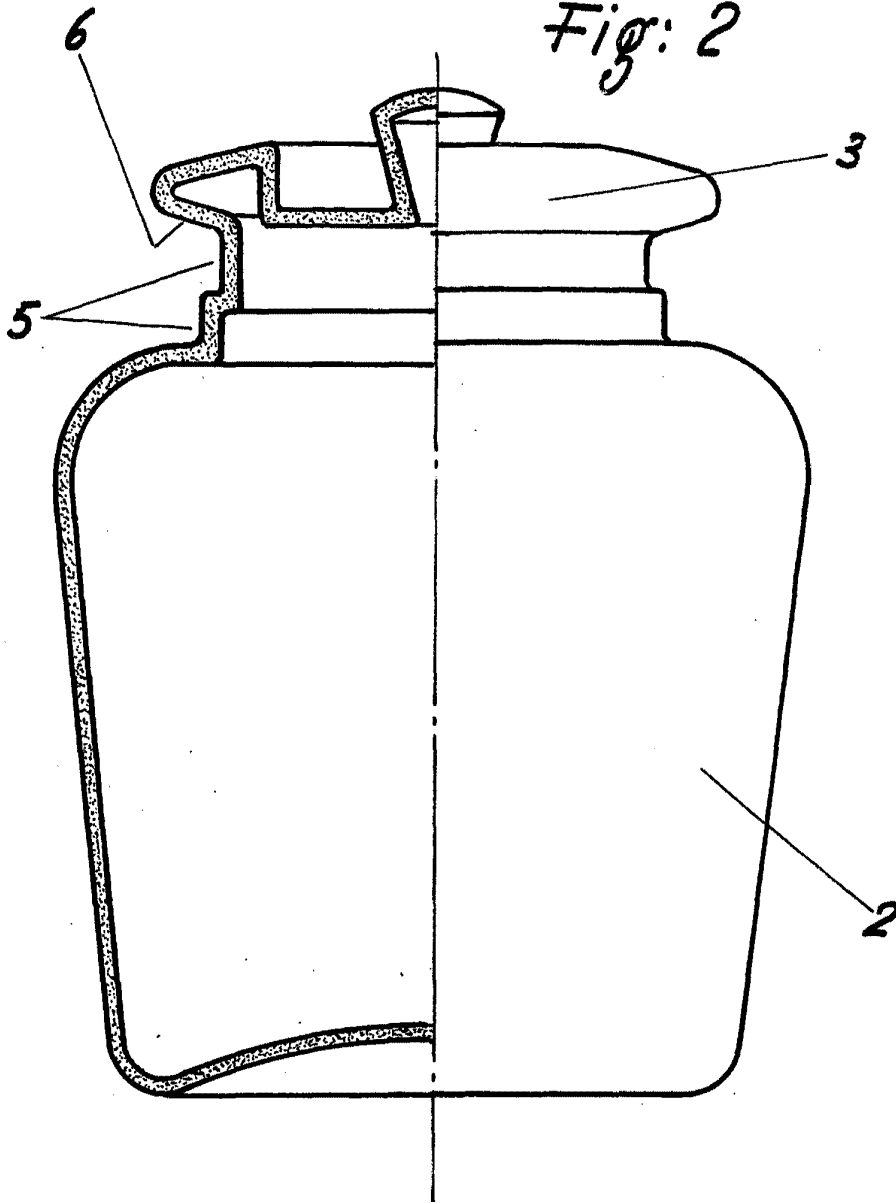

MADRID, DE AGOSTO DE 1959

P. A

Antonio Arco

d. a.

"REYDE S. L." 25/254

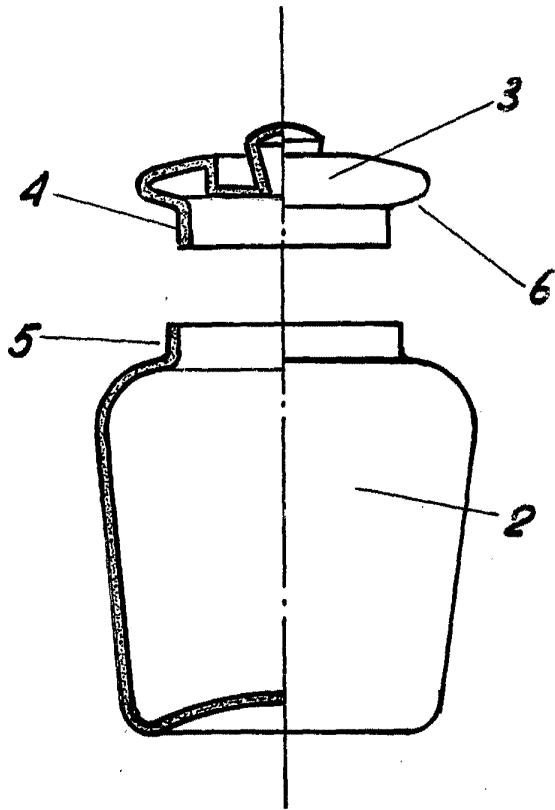
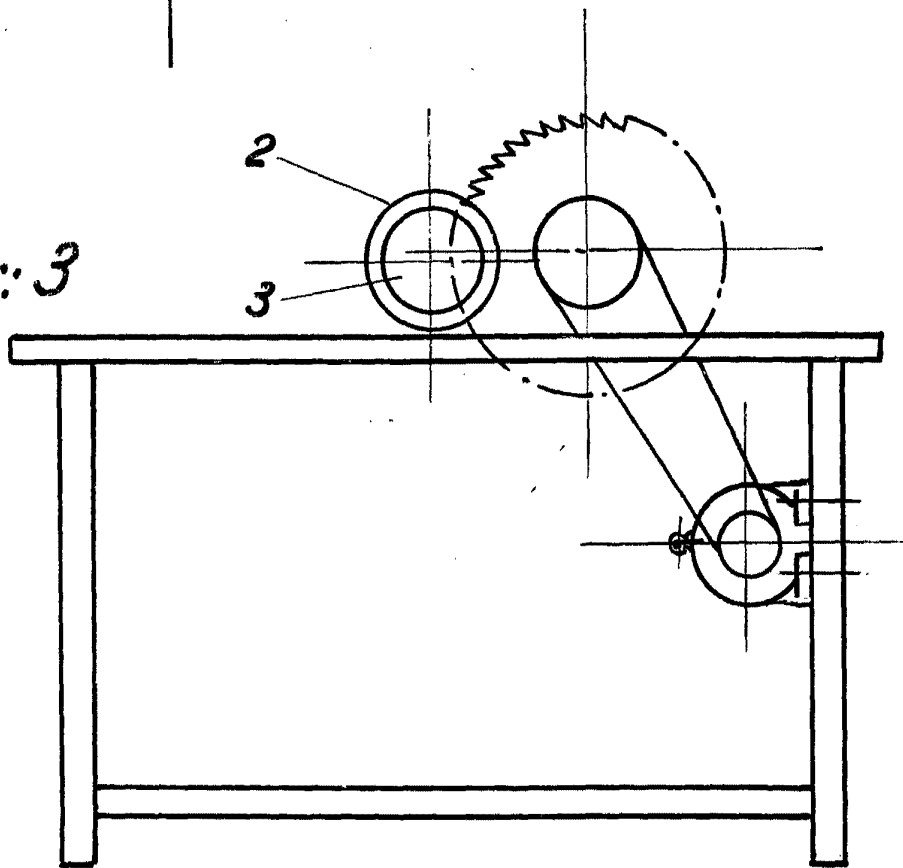

Fig: 4

Fig: 3



ESCALA VARIABLE

251254



Fig: 5

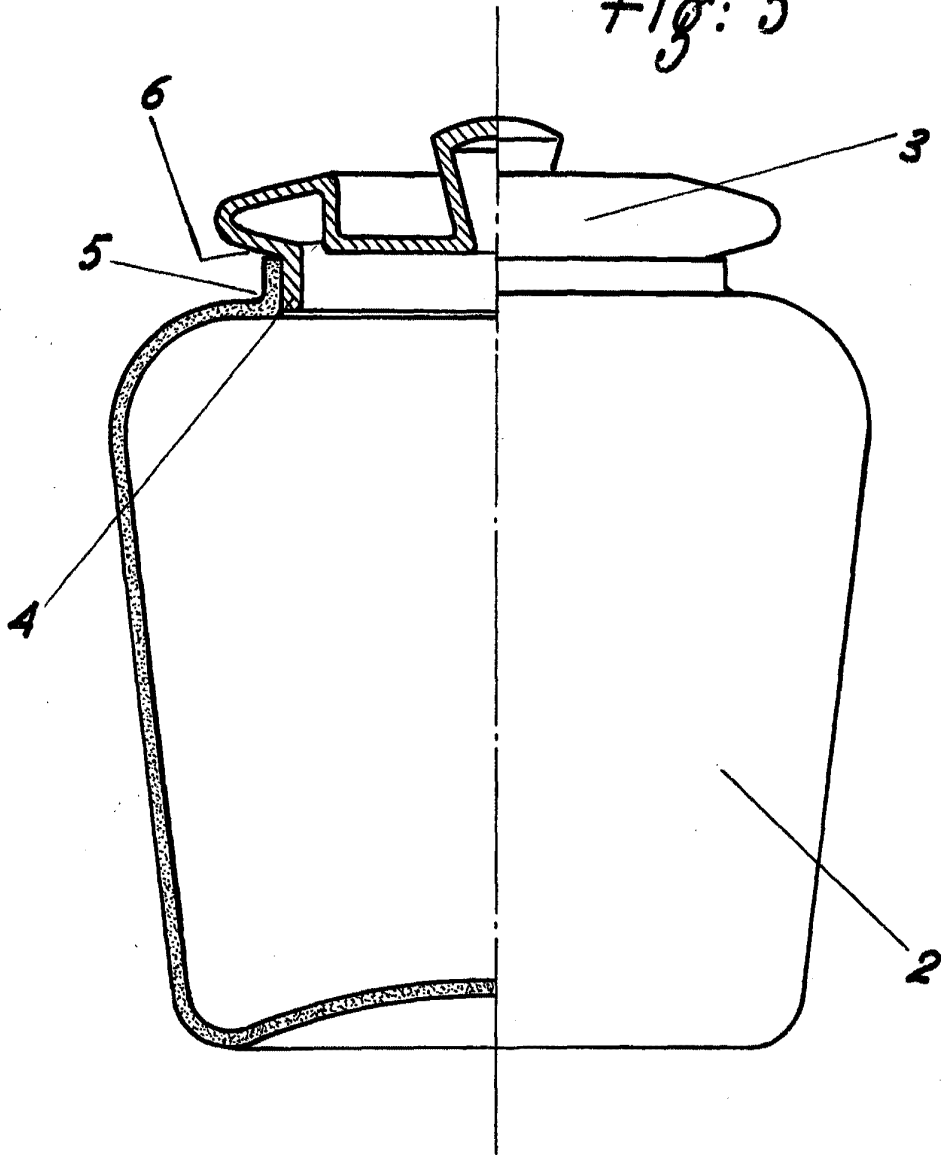

MADRID, DE 8 AGOSTO DE 1959

P. A

Antonie Aricha
E. C.