



ESPAÑA

**MICROFILMADO**  
MICROFICHAS

11	NUMERO	10	Y
21	251252		
22	FECHA DE PRESENTACION		
6-JUN-80			

MODELO DE UTILIDAD

16 NOV. 1980

30	PRIORIDADES:	32	FECHA	33	PAIS
31	NUMERO				
-----					

47	FECHA DE PUBLICIDAD	01	CLASIFICACION INTERNACIONAL
-----		B62D 63/05	

54	TITULO DE LA INVENCIÓN
"REMOLQUE PERFECCIONADO"	

71	SOLICITANTE (S)
D. Pedro GIL CAYUELA	

DOMICILIO DEL SOLICITANTE	
SAN VICENTE DEL RASPEIG (ALICANTE).- Villena, 8	

72	INVENTOR (ES)
el propio solicitante	

73	TITULAR (ES)
D. Pedro GIL CAYUELA	

74	REPRESENTANTE
Luis Ruiz Palacios Marqués de Sta. Ana, 30 M A D R I D - 10	

El Modelo de Utilidad objeto de la presente memoria, se refiere, como su titulo indica, a un remolque ligero para vehiculos automoviles de turismo, que reúne unas cualidades de utilización muy superiores a todos los conocidos, tanto por su robustez, sencillez de diseño y construcción y alto valor estético que convergen en una economia apreciable, siendo una gran gama de utilización la que se beneficiará de estas cualidades.

Esencialmente consiste la presente invención en una caja conformada preferentemente en perfiles tubulares metálicos y chapa, con lo que su mano de obra se reduce. Está cubierto con una tapa de analoga naturaleza, abatible sobre bisagras y provista de amortiguadores de cierre. Esta caja se monta sobre un eje transversal con dos ruedas eje, preferentemente constituido por una barra de torsión debidamente anclada lo que no excluye la previsión de muelles independientes actuantes sobre los brazos en cuyo extremo se disponen los tambores. En la parte delantera se fija una lanza de tracción de forma triangular, con un enganche universal, cadenas de seguridad, así como barras estabilizadoras simétricas provistas de amortiguadores en casos especiales.

Para la mejor comprensión del invento que se preconiza se acompañan tres hojas de planos en las que, en tres figuras, se detalla suficientemente, la constitución y disposición de sus elementos componentes así como su utilización, en un ejemplo de realización práctica no limitativo.

La figura primera representa una vista en perspectiva del conjunto del remolque. La segunda es una vista en planta de la estructura del mismo y la tercera asimismo, vista en perspectiva del sistema de rodadura.

La numeración que acompaña a las figuras tiene el mismo significado para todas ellas, siendo este el siguiente:

- 1.- Bastidor.
- 2.- Tapa.
- 5.- 3.- Lanza de tracción.
- 4.- Enganche universal.
- 5.- Brazos de suspensión.
- 6.- Tambores de freno.
- 7.- Cadenas de seguridad.
- 10.- 8.- Barras estabilizadoras.
- 9.- Amortiguadores.

El remolque consta de una caja, realizada por un bastidor de naturaleza tubular (1), provisto de una tapa (2) con un amortiguador de bajada. En la parte inferior delantera se fija la lanza de tracción (3) de concepción triangular en cuyo extremo se prevé un dispositivo universal de enganche (4). El remolque en sí se sustenta sobre dos ruedas montadas sobre dos tambores (6) acoplados sobre sendos brazos oscilantes (5) relacionados entre sí por una barra de torsión o por cualquier otro sistema de suspensión que se considere conveniente. Las cadenas de seguridad (7), y las barras estabilizadoras (8), provistas o no de amortiguadores (9), completan el conjunto del remolque que nos ocupa;

Serán independientes del objeto de la presente invención los materiales, formas, colores y dimensiones y en general, todo cuanto no altere, cambie o modifique la esencialidad de la invención.

Descrita suficientemente la naturaleza y objeto de este Modelo de Utilidad, se hace constar que las características

esenciales sobre las que ha de recaer la concesión del mismo  
están comprendidas en las notas reivindicatorias que en la  
pagina siguiente se detalla.

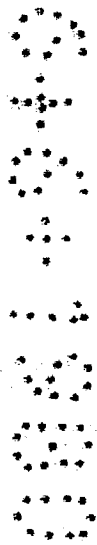

REIVINDICACIONES

5.- 1ª.- Remolque perfeccionado, caracterizado por comprender una caja de forma paralelepipedica estructurada con piezas tubulares metálicas, con un forro de chapa metálica preferente, acoplándose sobre la caja una tapa abatible y con amortiguador de bajada lenta.

10.- 2ª.- Remolque perfeccionado, caracterizado por comprender según reivindicación anterior, delantera e inferiormente una lanza de tracción preferentemente de constitución triangular, en cuyo extremo se ha previsto el dispositivo de enganche universal al vehiculo estando provisto de cadenas de seguridad así como de barras estabilizadoras laterales con o sin amortiguadores.

15.- 3ª.- Remolque perfeccionado, caracterizado por comprender según reivindicaciones anteriores, la disposición de la caja sobre un sistema de dos ruedas sobre brazos oscilantes, cuyo sistema de suspensión puede ser, por barra de torsión u otro que se considere adecuado.

4ª.- REMOLQUE PERFECCIONADO.

- - - - -

Todo ello tal y como se describe y reivindica en la memoria que antecede que consta de SEIS hojas escritas a máquina por una sola de sus caras y planos que la ilustran.

Madrid, 6 de Junio de 1.980



A large, stylized handwritten signature in black ink, consisting of several overlapping loops and a long horizontal stroke at the bottom.A vertical stamp consisting of a series of small, dark, circular marks arranged in a column, possibly representing a date or a specific administrative mark.

FIG. 1

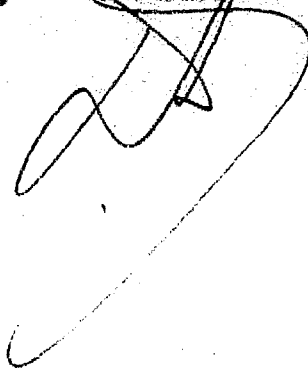

ESCALA VARIABLE

FIG. 2

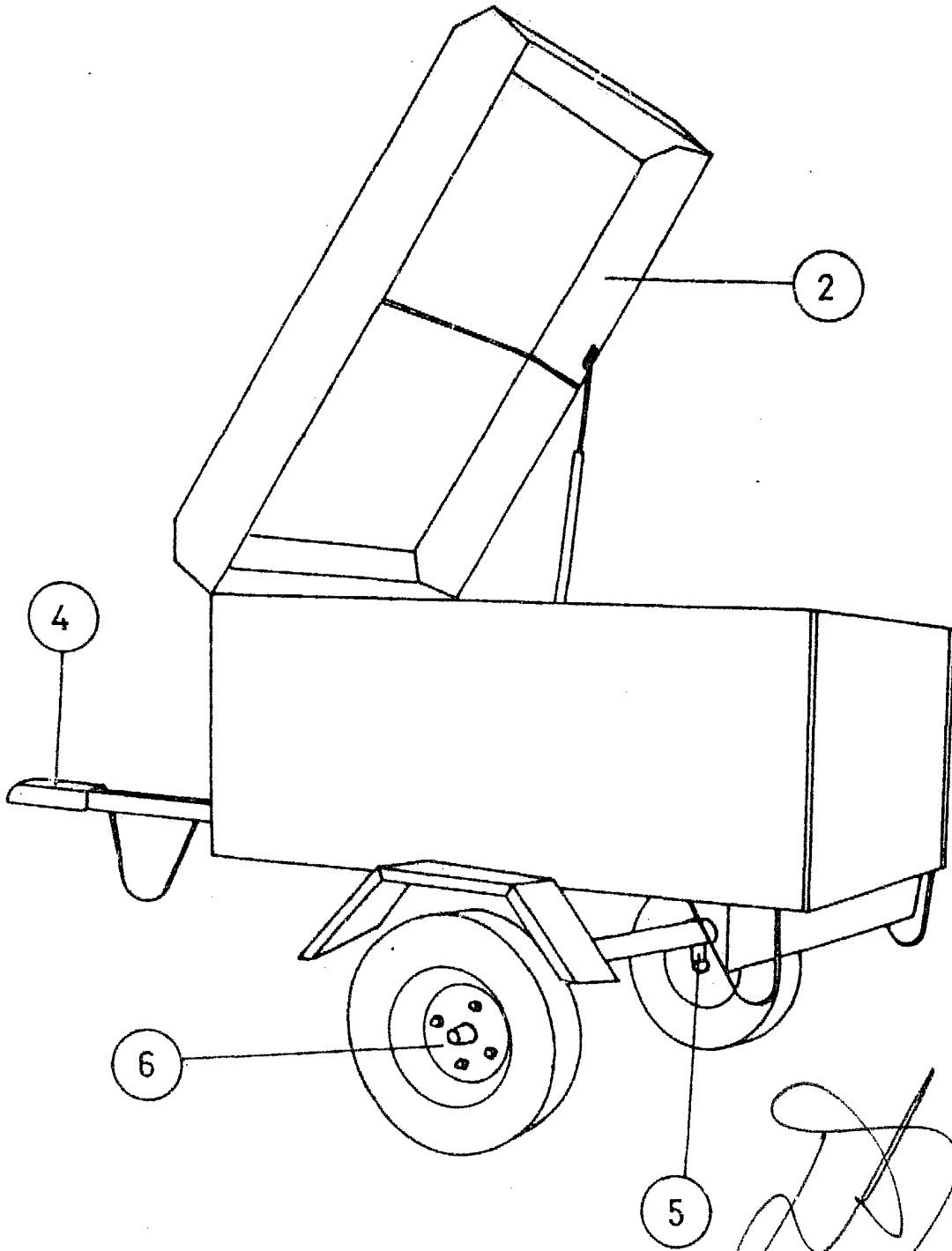
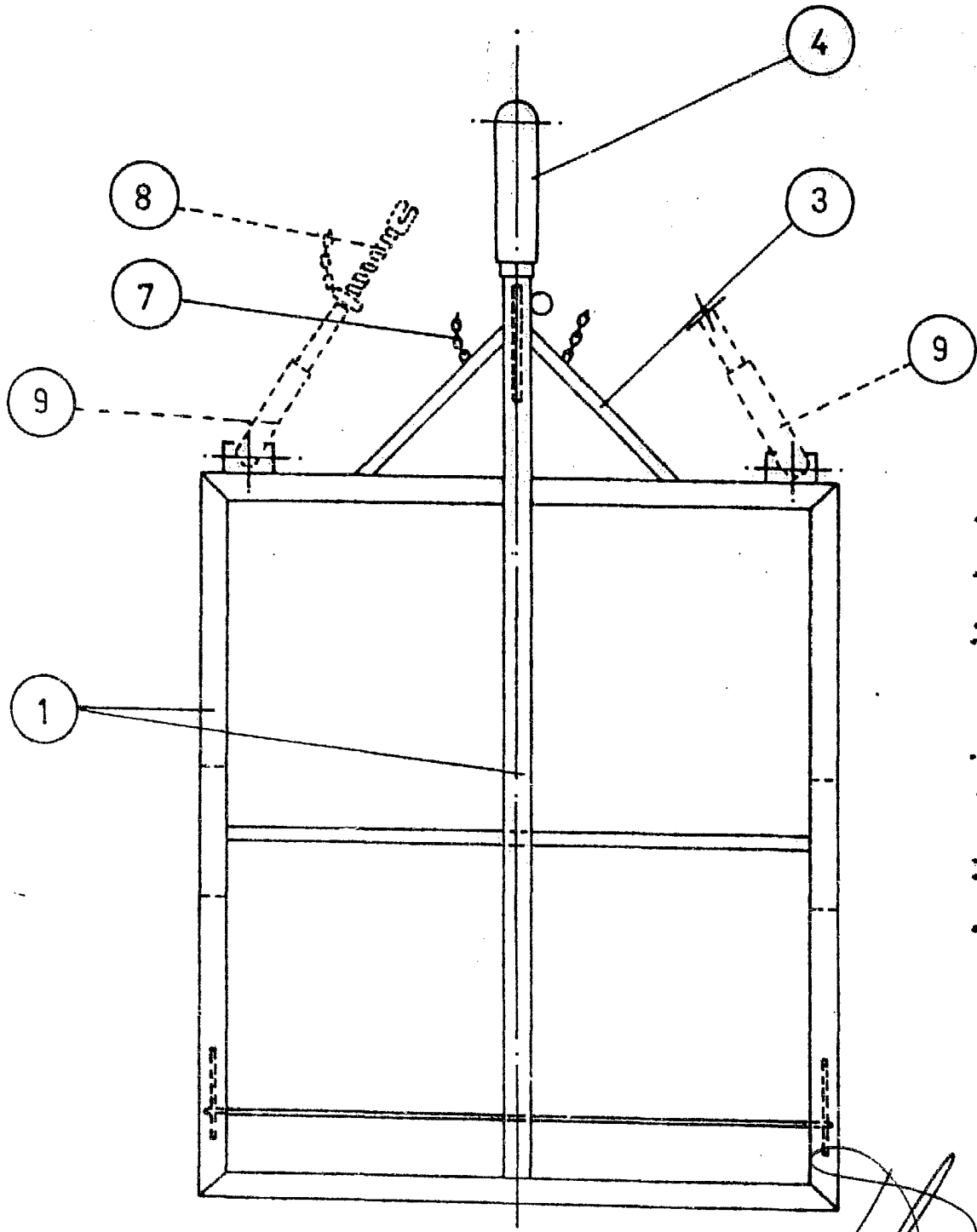

SECRET

ESCALA VARIABLE

FIG. 3

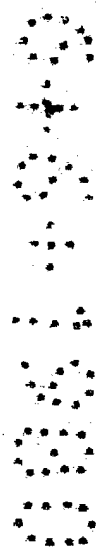
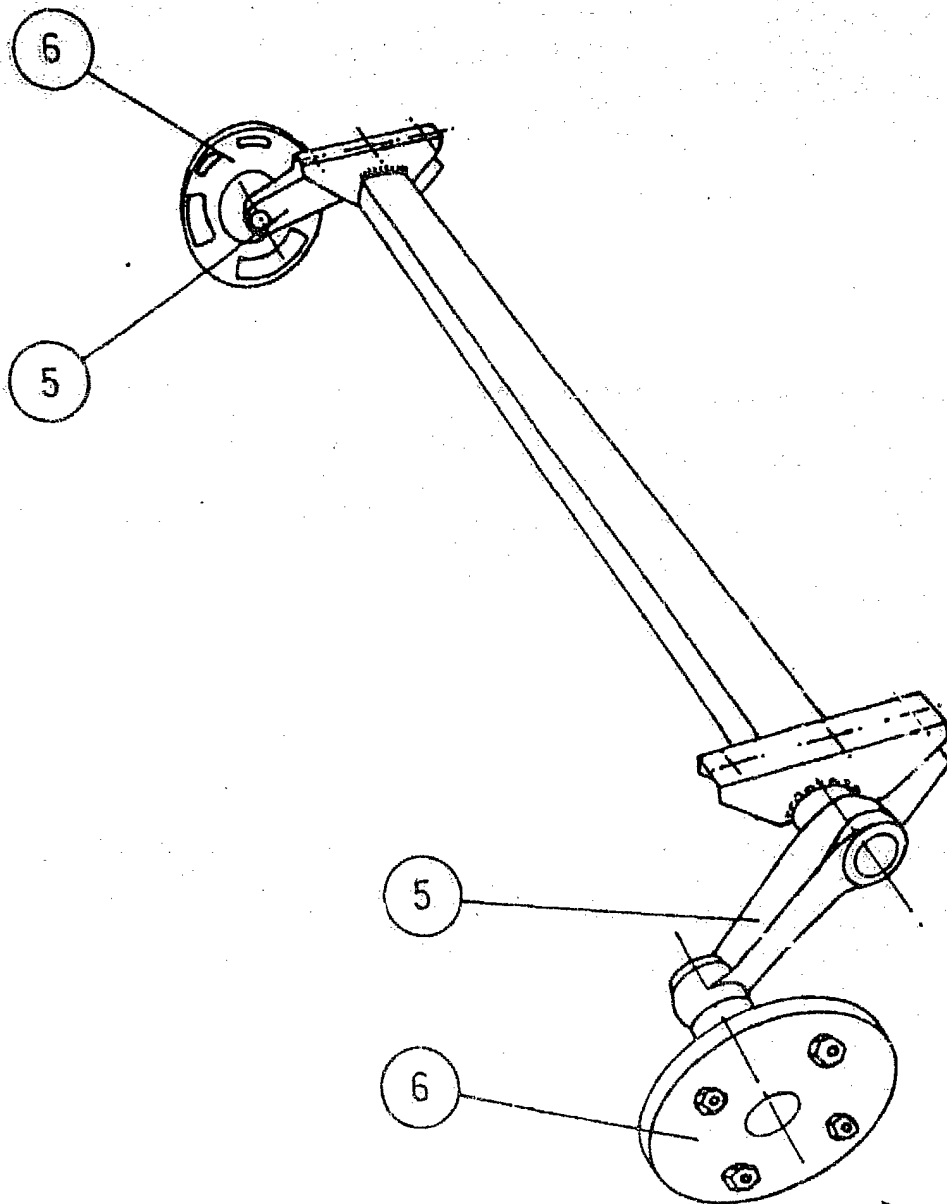

A handwritten signature or mark located in the bottom right corner of the drawing area.

ESCALA VARIABLE