

REGISTRO DE LA PROPIEDAD INDUSTRIAL



ESPAÑA

(19) ES	(11) NUMERO	(10) Y
(21)	251235	
(22)	FECHA DE PRESENTACION	
	- 4 JUN 1980	

MODELO DE UTILIDAD

1 OCT. 1980

(30) PRIORIDADES:		
(31) NUMERO	(32) FECHA	(33) PAIS
(47) FECHA DE PUBLICIDAD		(51) CLASIFICACION INTERNACIONAL
		F41J9/16
(54) TITULO DE LA INVENCIÓN		
" SEÑUELO PARA ATRAER Y CAZAR AVES "		
(71) SOLICITANTE (S)		
Don MOISES ARCINIEGA BLANCO (nacionalidad española)		
DOMICILIO DEL SOLICITANTE		
MADRID, Calle Telémaco, 18.		
(72) INVENTOR (ES)		
(73) TITULAR (ES)		
(74) REPRESENTANTE		

El presente modelo de utilidad se refiere, como su enunciado indica, a un señuelo para atraer cualquier clase de aves, cuyas características le hacen muy ventajoso con respecto a los hasta ahora conocidos en el mercado.

Efectivamente, desde tiempo inmemorial son usados diferentes tipos de señuelos para atraer aves salvajes, compuestos por cuerpos macizos o huecos, en diversos materiales mas o menos pesados, que adoptaban la forma o figura completa del animal y cuyos principales inconvenientes son: excesivo peso; complicada fabricación, tanto en los hechos artesanalmente como en los fundidos o inyectados; carestía de útiles y moldes; precisión de mano de obra especialista; elevado precio.

Independientemente de los inconvenientes señalados, hay que citar otros de aún mayor importancia, como son los de que tales señuelos ocupan demasiado espacio, tanto en el hogar del usuario como en el almacenaje de los establecimientos expendedores e incluso en los transportes, encareciendo también los envases o embalajes.

Otra grave desventaja de tales señuelos tradicionales va en relación directa con el fin perseguido por el cazador. En efecto, debido al excesivo peso de los señuelos y a su gran tamaño, el cazador solo podrá llevar al cazadero un número muy limitado o escaso de piezas (se tienen que llevar en las manos o colgados, junto con la escopeta, munición y demás elementos), lo que determina, aparte del esfuerzo e incomodidad, un escaso rendimiento en la atracción de las aves salvajes, que va en consonancia con los señuelos puestos en el cazadero. Es evidente que una zona con pocos señuelos pasa mas inadvertida a las aves salvajes que otra zona con mayor número de tales engaños, que dan mayor posibilidad de visión y, por tanto, de atracción, estableciendo en suma un mayor rendimiento en la jornada cinegética.

Para obviar los inconvenientes aludidos, se ha ideado el señuelo de que es objeto el presente modelo de utilidad, con cuya realización se aventaja notablemente a aquéllos y aporta beneficios importantes, tanto en su menor costo, facilidad de transporte y almacenaje, simplificación de fabricación y mano de obra, como en rendimiento y comodidad para el usuario. El señuelo objeto de este modelo de utilidad se compone de una pieza troquelada y prensada, constituida por una fina lámina de cualquier material elástico o moldeable, incluso por calor, que está totalmente abierta por su parte inferior, de modo que solamente se compone de la parte superior y una breve porción de los costados del ave que se desea imitar, presentando en su superficie exterior los relieves y decoración normales y pertinentes.

Esta pieza, cuya vista en semi-perspectiva o en planta la hace ser igual o muy semejante a una ave auténtica o viva, es captada cuando vuelan las salvajes, que creyendo que son congéneres posadas descienden de su altura, aprovechando el cazador para dispararlas cuando están a distancia propicia de efectividad de tiro.

Como quiera que esta pieza laminar viene a ser como una carcasa o caparazón hueso o parte superior de un ave, se pueden apilar en gran número, disponiendo unas sobre otras, con un reducidísimo espacio. Asimismo, su leve peso (entre 15 a 25 gramos por señuelo), hace que se puedan transportar cómodamente hasta el cazadero en número considerable (en una sola mano se pueden llevar un centenar o más), abarcando una extensa zona.

Aunque el señuelo descrito puede ser posado o dispuesto en el suelo, piedras, árboles o en el agua, como complemento del mismo se ha previsto un soporte constituido por una pequeña varilla con punta inferior para clavado y un medio de retención en

su extremo opuesto que se ancla o engancha por el lado interno de dicha pieza-ave.

Dentro de las reivindicaciones que se establecen, pueden fabricarse señuelos de las formas, tamaños y materiales que se juzguen adecuados, para la aplicación concreta de que se trate (caza de palomas, tórtolas, patos o cualquiera otras aves), sin que tales variaciones, así como las que puedan introducirse en detalles de presentación u organización, afecten a la esencialidad reivindicada, por lo que los señuelos que se fabriquen dentro de la idea general reseñada, no serán sino variantes igualmente comprendidas y protegidas por el presente registro.

En esta idea, las adjuntas figuras corresponden a una forma de ejecución, sin carácter alguno limitativo, que se presenta a título de ejemplo de realización para concretar cuanto se dice en esta memoria descriptiva.

La fig. 1ª ilustra una vista de proyección en planta de la pieza que constituye el ave.

La fig. 2ª muestra la varilla-soporte del cuerpo representado en la figura anterior.

La fig. 3ª es una vista del conjunto montado.

La fig. 4ª corresponde a un corte por A-B de la fig. 3ª.

La fig. 5ª muestra las piezas de las aves una vez apiladas.

Con referencia a tales figuras y a los números que sobre ellas designan las partes y detalles del señuelo representado, que interesan a los fines de esta memoria, su descripción es como sigue:

El señuelo está constituido por un cuerpo -1- hecho a partir de una pieza laminar, troquelada y prensada, de material elástico y moldeable, que está abierta por su parte inferior, de modo que se compone de una carcasa o caparazón hueco, que lle-

va un reborde -2-, presentando la superficie exterior unos relieves y decoración o pintado -4- para que se asemeje concretamente a una ave salvaje. Este cuerpo hueco puede apilarse encajando uno encima de otro en número variable, según se refleja en la figura 5ª.

Como complemento de esta pieza-cuerpo -1-, se ha previsto un soporte compuesto por un palito o varilla -5- con el extremo inferior en punta para clavado en el terreno -9-, que por su extremo superior lleva un medio de retención (figura 4ª) constituido por un casquillo -6- que ostenta sendos trinquetes -7-, con refuerzos -9-, y cuyos trinquetes se anclan en la ranura -3- del cuerpo principal -1-, quedando suspendido éste en el aire, si se desea, y ofreciendo una visión real de una ave salvaje, incluso con su sombra -10- (figura 3ª).

El presente modelo de utilidad recaerá sobre las siguientes reivindicaciones.

REIVINDICACIONES
=====

1ª.- Señuelo para atraer y cazar aves, caracterizado por comprender una pieza troquelada y prensada, compuesta de una fina lámina de cualquier material elástico y moldeable, que está totalmente abierta por su parte inferior, de modo que solo se compone de la parte superior y una breve porción de los costados del ave de que se trate, que presenta su superficie exterior con los relieves y decoración normales y pertinentes, de manera que la vista en semi-perspectiva y en planta la haga ser igual o semejante a una ave auténtica o viva.

2ª.- Señuelo, según lo reivindicado en el punto anterior, caracterizado porque como complemento de la pieza-ave se ha previsto una pequeña varilla con punta inferior para clavado y un medio de retención en su extremo opuesto que se engancha por el lado interno de dicha pieza-ave.

3ª.- Señuele para atraer y cazar aves.
Según se describe y reivindica en la presente memoria descriptiva. Consta de cinco hojas foliadas y escritas a máquina por una sola de sus caras y de los dibujos que a la misma se acompañan.

Madrid, a - 4 JUN 1980



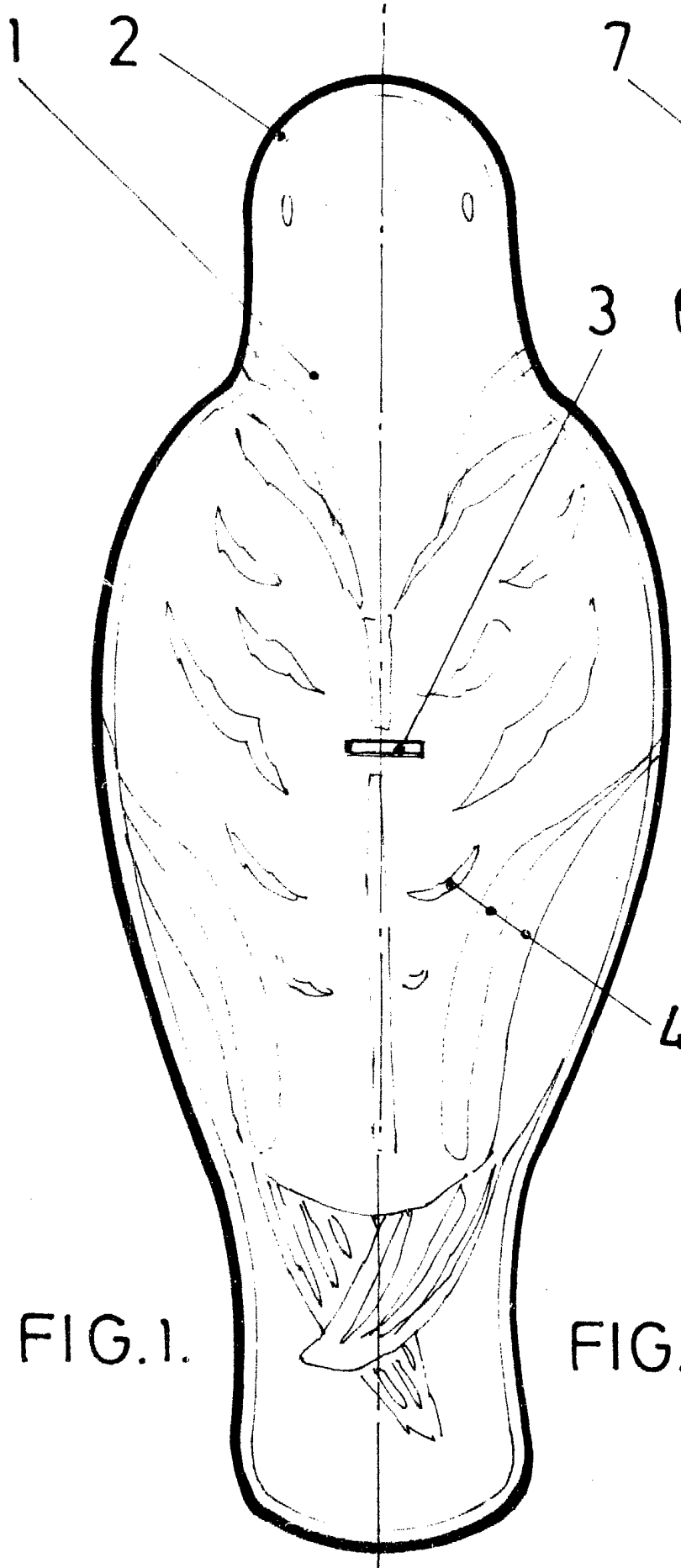

FIG. 1.

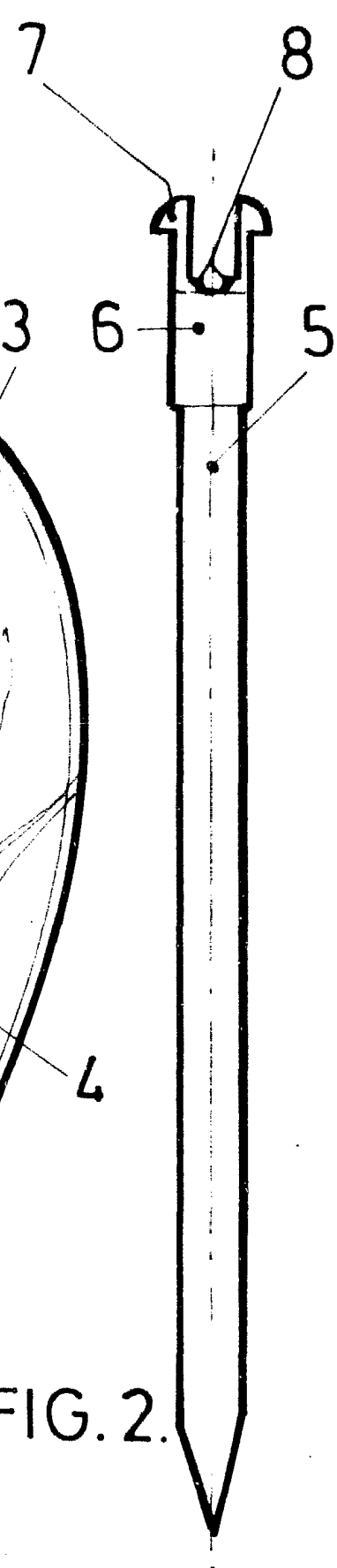

FIG. 2.

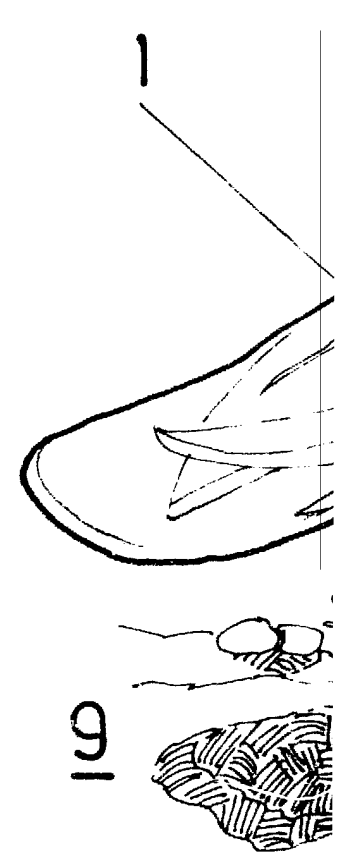
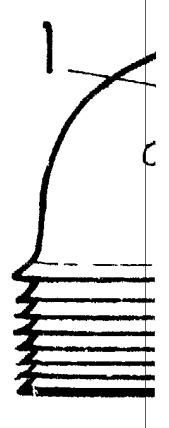

FIG. 3.



FIG

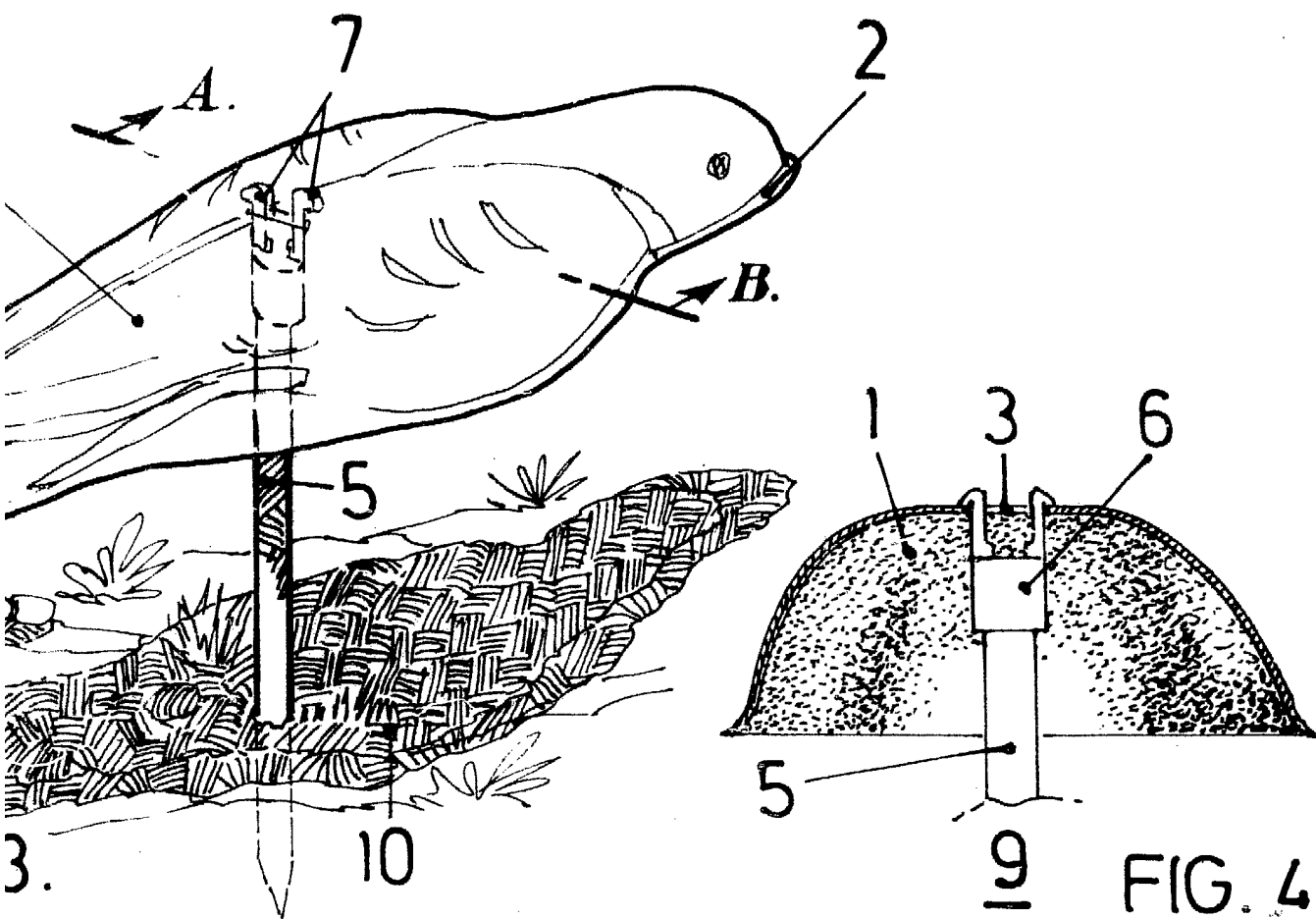

FIG. 4.

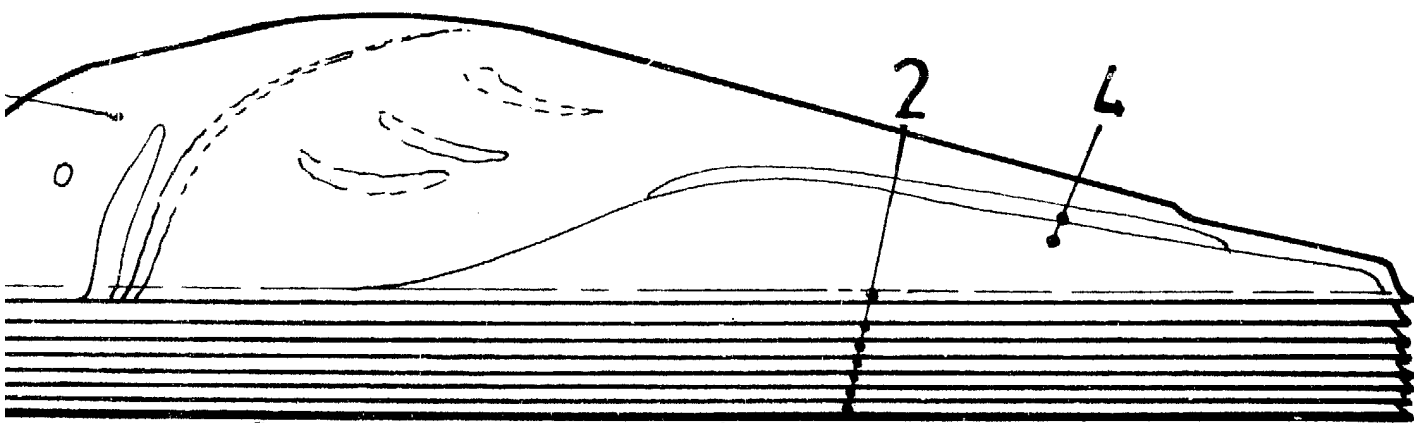

FIG. 5.

ESCALA VARIABLE

[Handwritten signature]