

ES 11 251183 Y
21
22 FECHA DE PRESENTACION
8-6-79



ESPAÑA

MODELO DE UTILIDAD

16 SET. 1980

30 PRIORIDADES:	32 FECHA	33 PAIS
31 NUMERO		
914.110	9-6-78	EE.UU.

47 FECHA DE PUBLICIDAD	51 CLASIFICACION INTERNACIONAL
	AHIB13/02

54 TITULO DE LA INVENCIÓN

"UN PAÑAL DESECHABLE"

71 SOLICITANTE (S)

COLGATE-PALMOLIVE COMPANY (IR 431-F)

DOMICILIO DEL SOLICITANTE

300 Park Avenue, Nueva York, Nueva York 10022, Estados Unidos de América

72 INVENTOR (ES)

Hamzeh Karami

73 TITULAR (ES)

74 REPRESENTANTE

D. FERNANDO DE ELZABURU MARQUEZ (P.- 72.199)

ANTECEDENTES DEL INVENTO

CAMPO DEL INVENTO

5

Este invento se refiere a productos desechables, tales como pañales, compresas higiénicas y similares, y más particularmente a un pañal desechable que tiene un huateado de tejido hidrófobo resistente a la humedad para impedir la retrohumectación del fluido, al tiempo que mantiene la configuración de la almohadilla absorbente.

10

DESCRIPCION DE LA TECNICA ANTERIOR

15

Son bien conocidos pañales desechables que tienen una almohadilla absorbente formada de un núcleo de celulosa de madera o material similar. Estas almohadillas se han utilizado y dotado con un huateado de tejido que, en tiempos pasados, ha sido de material muy permeable a los fluidos y absorbente de fluido. Se han utilizado huateados para envolver la almohadilla absorbente, pero el huateado de tejido cuando se moja pierde resistencia y, en el uso, la almohadilla a menudo pierde configuración, cualidades absorbentes y permite un grado indeseable de retrohumectación de fluido.

25

Se han hecho intentos para proporcionar una barrera a la retrohumectación de fluido, tal como la capa de barrera mostrada en la patente de John Michael Hernandez no 3.987.792. por "pañal desechable que tiene una retención de líquido mejorada". Sin embargo, las fibras hidrófobas de la capa de barrera de esta patente anterior

30

forman una almohadilla fibrosa elástica relativamente gruesa y, a causa de la dificultad de penetración de la misma, tiene que utilizarse una capa superior permeable al agua que tiene aberturas de alimentación de fluido.

5

RESUMEN DEL INVENTO

El presente invento supera las dificultades de la técnica anterior y consigue los resultados deseados proporcionando un pañal desechable que incluye tanto una lámina superior no tejida hidrófoba como un huateado delgado de tejido, que está preferiblemente envuelto alrededor de la almohadilla absorbente de manera que el huateado de tejido, que es de naturaleza hidrófoba, tiende a retener su resistencia plena incluso después de que ha pasado fluido a la almohadilla absorbente y coopera con la lámina superior al impedir la retrohumectación de fluido, proporcionando así una superficie seca en contacto con la piel del usuario.

15

20

Por consiguiente, el objeto principal del presente invento es proporcionar un pañal desechable que tiene medios para retener la configuración de la almohadilla absorbente y que elimina en un alto grado la retrohumectación de fluido.

25

Otro objeto del invento es proporcionar un pañal desechable que tiene dos capas delgadas de material no tejido hidrófobo para reducir la retrohumectación de fluido y mantener a un niño que utilice el pañal desechable en una condición más seca.

30

Todavía otro objeto del invento es proporcionar

1 un pañal desechable que proporciona un alto grado de resis-
tencia a la retrohumectación de fluido y que, sin embargo,
no requiere una capa de barrera gruesa, proporcionando con
5 ello una cantidad máxima de material absorbente al tiempo
que limita el volumen y el tamaño del pañal.

Aún otros objetos y características del inven-
to, que resultarán evidentes a medida que prosigue la si-
guiente descripción, son obtenidos por este pañal desecha-
ble, cuyas particularidades preferidas se han ilustrado, a
10 título de ejemplo solamente, en el dibujo que se acompaña,
en el que:

BREVE DESCRIPCION DEL DIBUJO

15 La figura 1 es una vista en perspectiva, en
despiece ordenado, de un pañal construido de acuerdo con los
conceptos del presente invento, con partes arrancadas para
mostrar otras partes en detalle;

20 La figura 2 es una vista en sección vertical,
tomada a lo largo del plano de la línea 2-2 de la figura
1; y

25 La figura 3 es una vista similar a la figura
2, pero que ilustra un aspecto preferido del invento con el
huateado de tejido envuelto alrededor de la almohadilla.

DESCRIPCION DETALLADA DEL INVENTO

30 Haciendo referencia al dibujo que se acompaña,
en el que números de referencia similares designan partes
similares en las diversas vistas, el número de referencia

10 se utiliza para designar en general un pañal desechable
construido de acuerdo con los conceptos del presente inven
to. El pañal comprende, en sucesión, una lámina superior
12 formada de fibras hidrófobas no tejidas de polietileno
5 o polipropileno o una combinación de las mismas. Esta ca-
pa es permeable al agua, pero no es absorbente del agua,
y permite el paso del fluido residual hacia la almohadilla
absorbente 14, que está separada de la lámina superior 12
por un huateado de tejido de fibras no tejidas hidrófobas,
10 preferiblemente de polietileno o polipropileno, o una com-
binación de las mismas.

Un huateado 18 recubre la almohadilla que asien-
ta sobre una lámina de respaldo impermeable al agua 20 for-
mada de un material plástico sintético adecuado, tal como
15 película de polietileno. La lámina de respaldo está plegada
en 22 sobre la lámina superior 12 y asegurada a la
misma para retener el pañal en condición montada. Para fi-
nes de montaje pueden utilizarse adhesivos, soldadura tér-
mica, estampado en relieve u otros medios. El núcleo 14
20 está preferiblemente formado de una pelusa de madera o ca-
pas de tejido de material similar al papel que son alta-
mente absorbentes. Este material, cuando se somete a es-
fuerzos, se deformará fácilmente. Con el fin de asegurar
la configuración de la almohadilla, puede envolverse un
25 huateado de tejido 26 alrededor de la almohadilla 14 en
lugar de las láminas de huateado 16 y 18.

El huateado envuelto 26 mantiene la configura-
ción de la almohadilla proporcionando una envoltura de al-
ta resistencia a causa de que este material hidrófobo tie-
30 ne un grado muy bueno de resistencia a la humedad y, de

hecho, no absorbe fluido, no siendo con ello debilitado por el paso de fluido a su través. El material hidrófobo resiste la retrohumectación de fluido y en unión de la lámina superior hidrófoba consigue un alto grado de resistencia a la retrohumectación de fluido, aun cuando el material deje pasar fácilmente el fluido a la almohadilla 14. Esto es a causa de que el huateado, a diferencia de los huateados de tejido de la técnica anterior, no absorbe fluido.

10

Dentro del alcance de las reivindicaciones adjuntas se contemplan diversos cambios y modificaciones del producto desechable.



- REIVINDICACIONES -

5

Los puntos que como característica de novedad se presentan para que sean objeto de esta solicitud de Modelo de Utilidad en España, por VEINTE años, son los que se recogen en las reivindicaciones siguientes:

10

1ª.- Un pañal desechable que comprende, en sucesión, una lámina superior hidrófoba, un huateado de tejido hidrófobo, una almohadilla absorbente y una lámina de respaldo impermeable.

15

2ª.- Un pañal según la reivindicación 1ª, en el que dicho huateado está envuelto alrededor de dicha almohadilla absorbente y mantiene a dicha almohadilla unida.

20

3ª.- Un pañal según la reivindicación 2ª, en el que dicho huateado es un tejido formado de fibras no tejidas seleccionadas de polietileno y polipropileno.

25

4ª.- Un pañal según la reivindicación 3ª, en el que dicha lámina superior está formada de fibras no tejidas seleccionadas de polietileno y polipropileno.

30

5ª.- Un pañal según la reivindicación 4ª, en el que dicha lámina de respaldo es una película de material plástico no perforada.

6ª.- Un pañal según la reivindicación 2ª, en el que dicha lámina superior hidrófoba está formada por fibras no tejidas hidrófobas y es capaz de dejar pasar líquidos acuosos, pero no absorberlo, dicha lámina de respaldo es impermeable al agua y hay medios que mantienen a dicho pa-

1 final en condición montada.

5 7ª.- Un pañal según la reivindicación 6ª, en el que dicha lámina superior y dicho huateado están formados de fibras de polietileno o polipropileno o una combinación de las mismas.

8ª.- "UN PAÑAL DESECHABLE".

Tal y como se ha descrito en la Memoria que antecede, representado en los dibujos que se acompañan y con los fines que se han especificado.

10 Esta Memoria consta de siete hojas escritas a máquina por una sola cara.

Madrid, 07.FEB.1980
P.A.

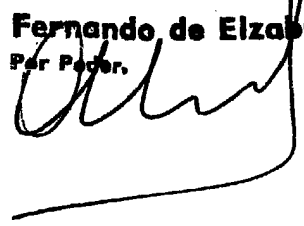
15 **Fernando de Elizaburu**
Per Paper.

20

25

30

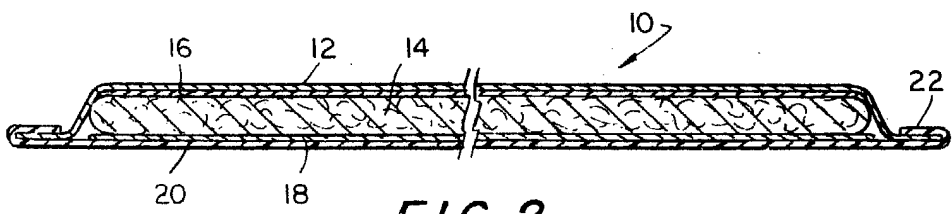
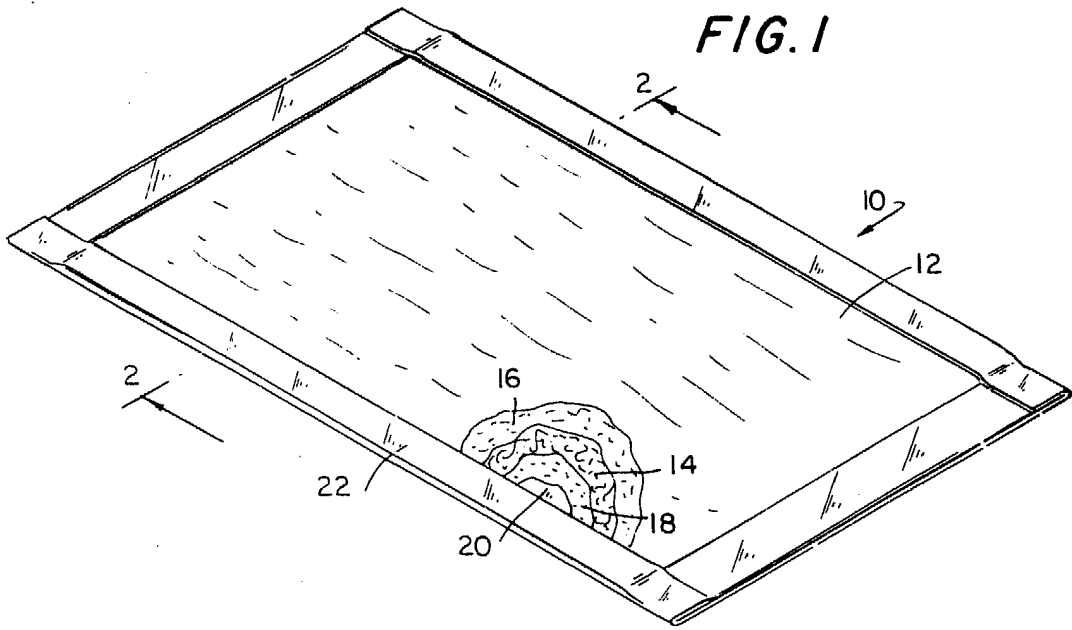

FIG. 2

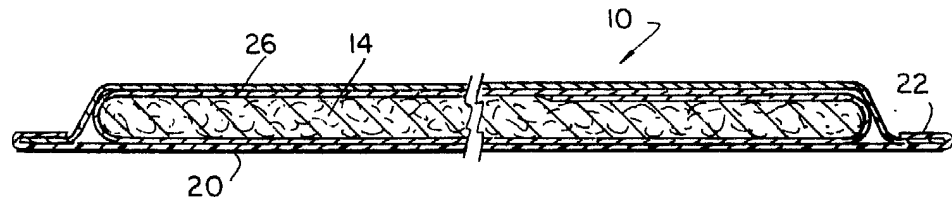

FIG. 3

Fernando de Elzaburu
Per Poder.