

REGISTRO DE LA PROPIEDAD INDUSTRIAL



ESPAÑA

19 ES	11 NUMERO	10 Y
	21	
	22 FECHA DE PRESENTACION	
		3-6-80

MODELO DE UTILIDAD

16 SET. 1980

30 PRIORIDADES:	32 FECHA	33 PAIS
31 NUMERO		

47 FECHA DE PUBLICIDAD	51 CLASIFICACION INTERNACIONAL
	F 65 D 83/16

54 TITULO DE LA INVENCIÓN

"ENVASE DISPENSADOR PARA PRODUCTOS FLUIDOS".

71 SOLICITANTE (S)

INDUSTRIAS METALICAS CASTELLO, S.A.

DOMICILIO DEL SOLICITANTE

Viladomat nº 321-2º -BARCELONA-29-

72 INVENTOR (ES)

73 TITULAR (ES)

74 REPRESENTANTE

ELEUTERIO GONZALEZ VACAS.-

Esta memoria tiene por objeto describir las características y peculiaridades de un nuevo envase -- dispensador para productos fluidos, que constituye una interesante aportación, tanto por la sencillez de su ejecución, como por su versatilidad.

5.-

En líneas generales, la realización propuesta está constituida por cuatro partes, organizadas de modo que tres de ellas configuran el envase propiamente dicho, en tanto que la cuarta es el tapón, que puede posicionarse en su emplazamiento a través de rosca, por presión, etc.

10.-

De las tres piezas que configuran el envase, una de ellas constituye el cuerpo, de tipo tubular cerrado por debajo, y en el que interiormente existe, al menos una nervadura dispuesta en sentido de la generatriz.

15.-

En el interior de este cuerpo, está situado un émbolo, dotado de tantas ranuras en sentido de la generatriz como nervaduras tiene por dentro el cuerpo, de tal forma que las ranuras reciben a las nervaduras, con lo que el émbolo puede bajar y subir, pero no girar.

20.-

El émbolo citado, posee axialmente un cuello roscado, en el que está situado un vástago tubular -- axial, exteriormente roscado del mismo modo. Este vástago está vinculado superiormente a la parte inferior de una cabeza dotada de un orificio en el que desemboca el vástago.

25.-

La cabeza, por su parte, está adaptada sobre el borde del cuerpo, debido a que ésta cuenta con un

30.-

surco anular y aquél con un escalón igualmente anular, con lo cual, la cabeza puede girar pero no separarse del cuerpo.

5.- Ante ello, al girar la cabeza se produce el giro del vástago a ella asociado y como el émbolo no puede girar, ejerce un movimiento en sentido de desplazamiento en el interior del cuerpo gracias al efecto de tornillo entre émbolo y cabeza, y a la guía de las nervaduras entre émbolo y cuerpo. El desplazamiento del émbolo en el interior del cuerpo, comprime el espacio inferior donde esté depositado el producto, haciéndolo salir a través del vástago roscado de la cabeza dispensadora, por el orificio de la parte superior.

10.- Una vez se haya comprendido con mayor claridad, el conjunto del Modelo, otros detalles y características del mismo se irán poniendo de manifiesto en el transcurso de la descripción que se da a continuación, en la que se exponen los detalles más particulares del Modelo, como asimismo, de los medios que para su puesta en práctica pueden emplearse. Estos detalles se dan a título de ejemplo, haciendo referencia a un caso posible de realización práctica, pero el Modelo no queda limitado, exactamente, a los detalles que aquí se exponen, debiendo ser considerada, por tanto, esta descripción desde un punto de vista ilustrativo y sin limitaciones de ninguna clase.

15.- Una idea más amplia de la invención, la proporciona la descripción siguiente, en la que se hace referencia a la lámina de dibujos ilustrativos que a esta memoria se acompaña, en la que de manera un tanto

20.-

25.-

30.-

esquemática y exclusivamente por vía de ejemplo, se representan los detalles preferidos por el invento.

En estos dibujos se usan marcas de referen--
cia semejantes, para indicar piezas, conjuntos o par--
tes, que se corresponden en las distintas vistas pre--
sentadas, cuyas piezas, detalle y organización, se de--
finen de una manera específica en el transcurso de la
memoria, y después se concretan en las notas reivindi--
catorias finales.

5.-

10.-

En los dibujos:

La figura 1ª muestra una sección longitudi--
nal de la realización.

La figura 2ª representa una semi-sección por:
A-A de la figura anterior.

15.-

La figura 3ª corresponde a una vista en ele--
vación del envase.

Según se aprecia, la realización propuesta:
está constituida por un envase dispensador para produc--
tos fluídos, que comprende las siguientes cuatro pie--
zas:

20.-

Un cuerpo de envase -1-, de forma tubular, -
cerrada por su parte inferior. En su interior tiene --
una o varias nervaduras -2- siguiendo la generatriz. -
En su parte exterior tiene un bordón circular -3- situa--
do a proximidad del borde abierto.

25.-

Una cabeza dispensadora -4-, constituida ex--
teriormente por un doble cilindro de eje común y diáme--
tros ligeramente distintos, siendo el cilindro de me--
nos diámetro el situado en la parte superior, y tenien--
do dicho cilindro su base superior -5- convexa con la

30.-

arista redondeada. En el centro de dicha base superior convexa hay un orificio -6-, que corresponde a la unión con un vástago tubular -7-, exteriormente roscado, solidario a la cabeza dispensadora por la parte interior de la misma.

5.-

La cabeza dispensadora -4- está interiormente ahuecada siguiendo la configuración del exterior, quedando abierta la base del cilindro de mayor diámetro.

10.-

En el interior, y cerca del borde, hay una ranura circular -8- que coincide posicionalmente con el bordón circular -3- del cuerpo de envase -1-, de modo que ambos elementos queden anclados, pudiendo girar uno sobre otro, pero no separarse.

15.-

Un émbolo tubular -9- que exteriormente tiene una o varias ranuras siguiendo la generatriz. El diámetro exterior del émbolo ajusta exactamente en el interior del cuerpo de envase, y las ranuras coinciden con las nervaduras -2-, de modo que el émbolo puede desplazarse, pero no girar, en el interior del cuerpo de envase.

20.-

Uno de los extremos del émbolo tubular está cerrado por un tabique -10- en cuyo centro hay un orificio correspondiente a otro elemento tubular -11- solidario de pequeño diámetro, el cual está interiormente roscado. La rosca de esta prolongación tubular corresponde a la rosca del vástago -7- de la cabeza dispensadora.

25.-

30.-

Las tres piezas citadas quedan articuladas entre sí de tal forma que:

- Al girar la cabeza dispensadora -4- respecto al cuerpo del envase -1-, se produce el desplazamiento del émbolo -9- en el interior del cuerpo gracias al efecto de tornillo entre émbolo y cabeza, y a la guía de las nervaduras entre émbolo y cuerpo.

5.-

- El desplazamiento del émbolo -10- en el interior del cuerpo comprime el espacio inferior donde está depositado el producto, haciendo salir el producto, a través del vástago roscado -7- de la cabeza dispensadora -4-, por el orificio de la parte superior -6-.

10.-

La cuarta pieza corresponde al tapón -12- el cual cubre la parte cilíndrica superior de la cabeza dispensadora -4- y tiene interiormente un tetón -13- que obtura el orificio de salida -6- de producto. La configuración exterior del tapón puede ser cualquiera y el sistema de fijación del tapón a la cabeza dispensadora puede ser por simple presión, mediante rosca o bayoneta.

15.-

20.-

Haciendo nuevamente referencia a la figura -3ª, se aprecia en ella la configuración general y líneas geométricas del envase propuesto, según un caso preferido de realización, sin embargo, es evidente que el envase puede construirse dotándole exteriormente de otras líneas geométricas.

25.-

Descrita convenientemente la naturaleza del modelo, así como la forma de llevarlo a la práctica, se hace la aclaración de que el modelo no queda rigurosamente limitado a los detalles exactos de esta exposición, ya que en él cabe introducir modificaciones de -

30.-

detalle, siempre que con ello no se altere la esencia
lidad del objeto descrito.

N O T A

5.- Se declara como de propiedad y novedad para
todo el territorio español, el contenido de las siguien
tes:

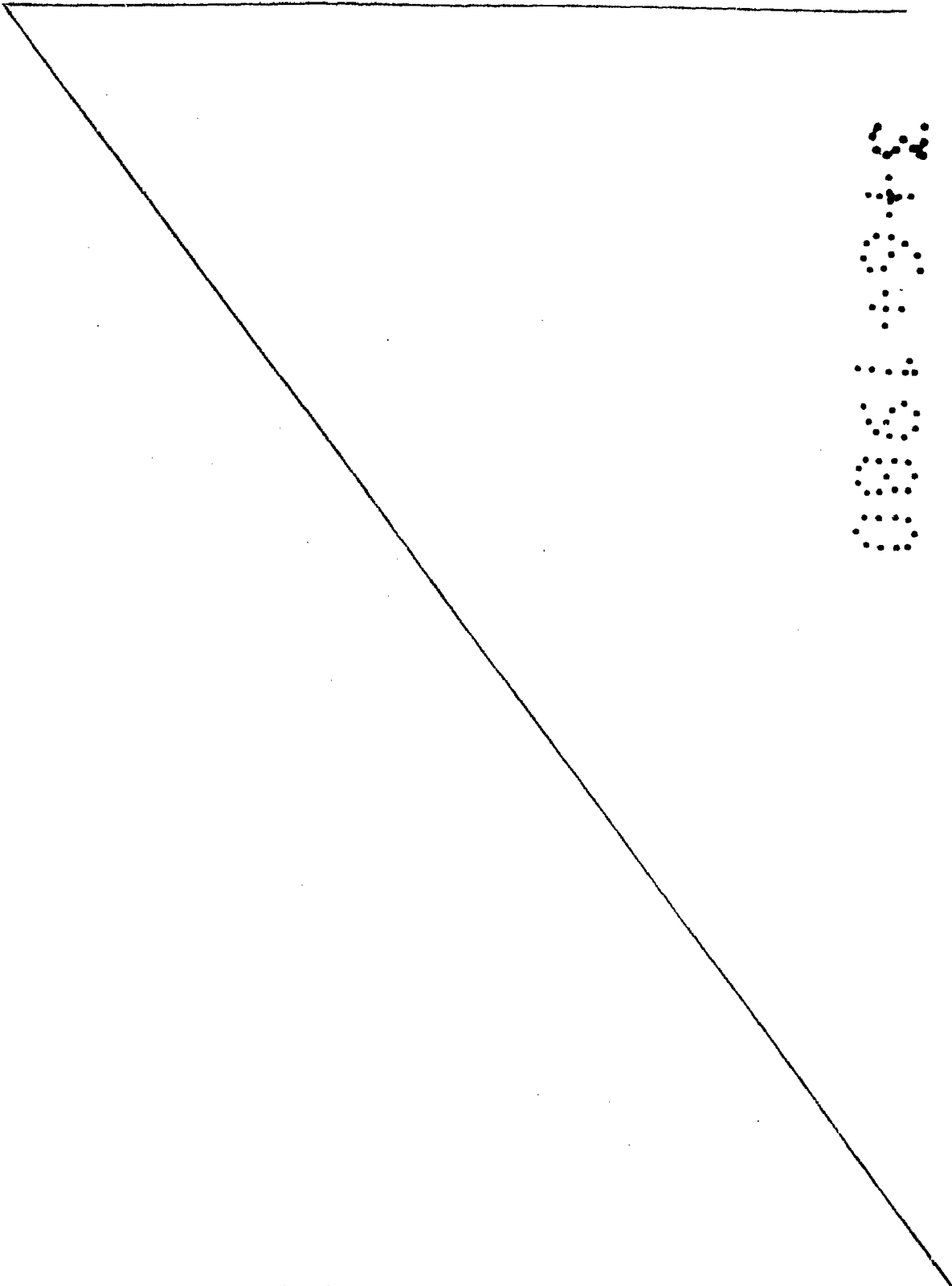

REIVINDICACIONES

5.- 1ª.- Envase dispensador para productos fluidos, que esencialmente se caracteriza por comprender un total de cuatro partes básicas, organizadas de modo que tres de ellas configuran el envase propiamente dicho, en tanto que la cuarta conforma el tapón de cobertura, estando constituidas dichas tres piezas de manera que una materializa el cuerpo del envase, la otra es una cabeza dispensadora y la tercera adopta forma de émbolo.

10.- 2ª.- Envase dispensador para productos fluidos, según apartado anterior, que esencialmente se caracteriza porque el cuerpo del envase, es de constitución tubular, cerrada por su parte inferior, presentando en el interior y en sentido de la generatriz, al menos, una nervadura, en tanto que en el exterior y cerca del borde abierto, posee un bordón circular.

15.- 3ª.- Envase dispensador para productos fluidos, según apartados anteriores, que esencialmente se caracteriza porque la cabeza dispensadora está conformada a modo de cilindro capaz de adaptarse sobre el borde superior del cuerpo del envase y de girar sobre él, aunque no pueda separarse, para lo cual cuenta con una ranura circular que aloja el bordón del cuerpo del envase.

20.- 4ª.- Envase dispensador para productos fluidos, según apartados anteriores, que esencialmente se caracteriza porque la parte superior de la cabeza dispensadora, de tipo convexo, posee un orificio axial, que corresponde con el paso de un vástago tubular y --

25.-

30.-

axial exteriormente roscado, solidario con la cabeza -
citada y proyectado hacia abajo, de modo que se aloja
dentro del cuerpo del envase, en donde llega cerca del
fondo.

5.- 5ª.- Envase dispensador para productos fluí-
dos, según apartados anteriores, que esencialmente se
caracteriza porque en el interior del cuerpo del enva-
se, está dispuesto un émbolo que cuenta con tantas ra-
nuras como nervaduras posee interiormente el citado -
10.- cuerpo, de modo que por recibir las ranuras a las ner-
vaduras, el émbolo puede desplazarse verticalmente pe-
ro no girar.

15.- 6ª.- Envase dispensador para productos fluí-
dos, según apartados anteriores, que esencialmente se
caracteriza porque el émbolo posee axialmente un cuello
interiormente roscado, al igual que el vástago tubular
que lo atraviesa, con lo cual, el giro de la cabeza
dispensadora determina el desplazamiento del émbolo --
20.- gracias al efecto tornillo entre émbolo y cabeza, y a
la guía de las nervaduras entre émbolo y cuerpo, lo --
que provoca se comprima el espacio interior en donde -
se aloja el producto, lo que le obliga a salir a tra--
vés del vástago roscado, por el orificio de la cabeza.

25.- 7ª.- Envase dispensador para productos fluí-
dos, según apartados anteriores, que esencialmente se
caracteriza porque el tapón de cobertura, se adapta so-
bre la cabeza dispensadora y cuenta con un tetón axial,
que coincide y penetra cuando el tapón está situado so-
bre la citada cabeza, en el orificio que ella posee, -
30.- lo que obtura el mismo.

8a.- ENVASE DISPENSADOR PARA PRODUCTOS FLUIDOS.

Todo ello conforme se describe y reivindica en la presente memoria, que consta de DIEZ hojas, escritas a máquina por una sola de sus caras y dibujos - que la ilustran.

5.-

Madrid, 3 de Junio de 1.980

~~EL SECRETARIO GENERAL~~

A large, stylized handwritten signature in black ink, possibly reading 'J. L. ...', is written over the typed text.

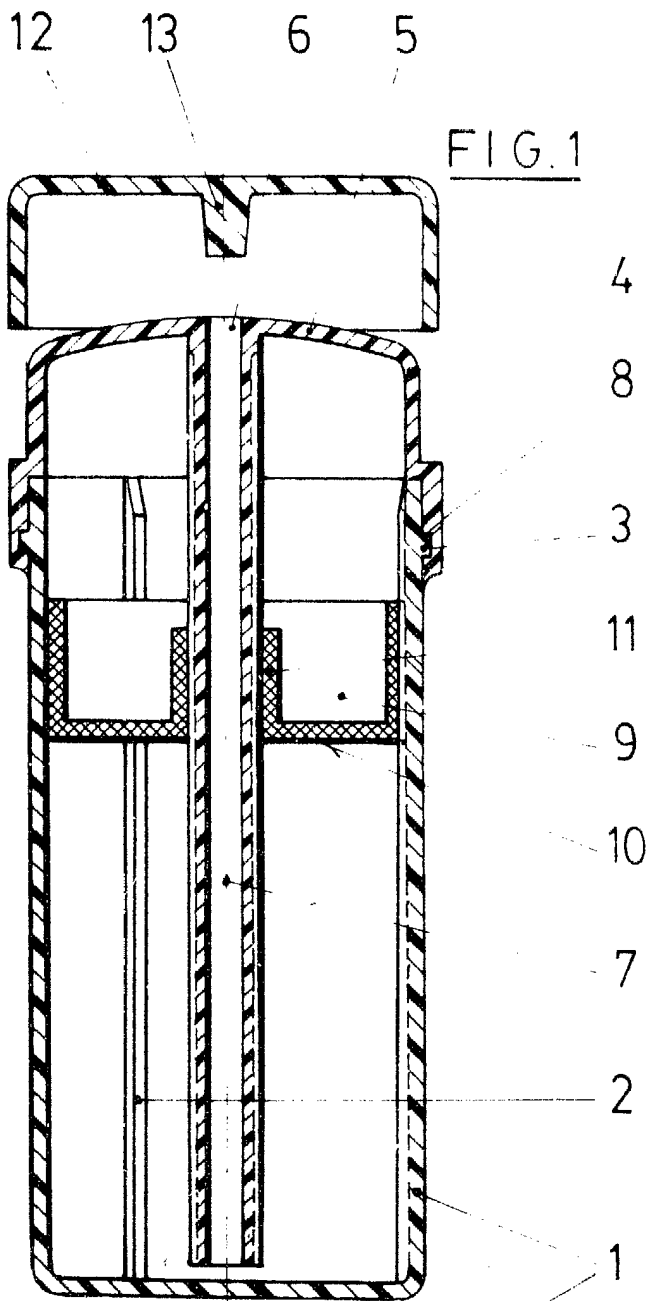

FIG. 1

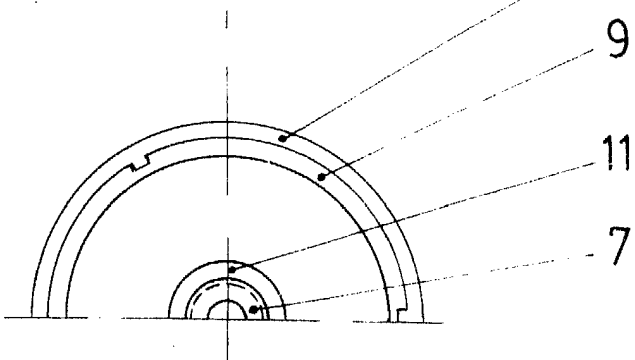
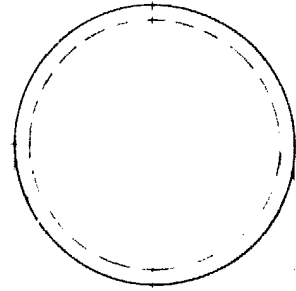

FIG. 2

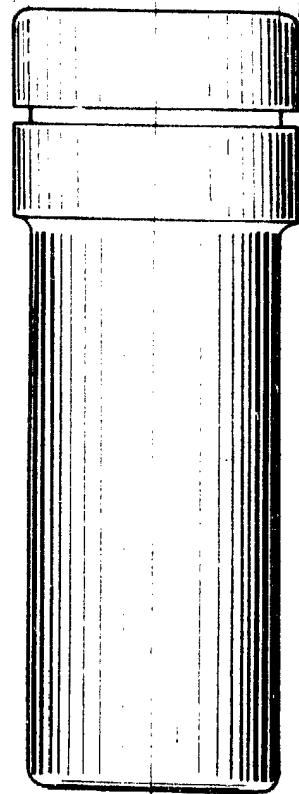

FIG. 3

MADRID 3 Junio 1.980
E. GONZALEZ VACA
P. P.

Escala variable