



ESPAÑA

18 ES

11
21

NUMERO	251.137 (1)
FECHA DE PRESENTACION	24-4-79

10 Y

MODELO DE UTILIDAD

30 PRIORIDADES:	31 NUMERO	32 FECHA	33 PAIS
-----------------	-----------	----------	---------

47 FECHA DE PUBLICIDAD	61 CLASIFICACION INTERNACIONAL A47J 51/02
------------------------	--

64 TITULO DE LA INVENCIÓN
"DISPOSITIVO EXTRACTOR DE CALZADO".

71 SOLICITANTE (S)
POLYAIR PRODUKT DESIGN GESELLSCHAFT m.b.H.

DOMICILIO DEL SOLICITANTE
A-2421 KITTSEE (AUSTRIA).

72 INVENTOR (ES)

73 TITULAR (ES)

74 REPRESENTANTE
D. Alfonso Durán Olivella.

MEMORIA DESCRIPTIVA

El presente Modelo de Utilidad se refiere a un dispositivo para la extracción de botas, con ayuda de una embocadura o alojamiento hembra que rodea parcialmente la bota. Usualmente se conoce dicho tipo de dispositivo como

5. "sacabotas" y quedan constituidos mediante una base apoyada en el suelo con un cierto ángulo quedando realizadas de madera o de fundición. En la extracción de botas estrechas existe mediante dichos dispositivos conocidos el peligro de producir averías en la piel de la bota, que es de tipo
10. delicado. Además existe el peligro en dichos dispositivos de tipo conocido que la bota se pueda romper por la zona del talón.

- El presente Modelo de Utilidad tiene como finalidad el perfeccionar los dispositivos actualmente conocidos
15. de manera que se pueda conseguir una extracción fácil de la bota con respecto al pie del usuario sin producir daños en la piel de la propia bota. Para conseguir esta finalidad, la presente invención se caracteriza de manera esencial por la constitución de la embocadura o alojamiento hembra de
20. manera que posea un forro o recubrimiento de material elástico, de manera que en la zona que establece contacto con la bota posee una dureza Shore de máximo 60 Shore A y preferentemente entre 20 y 60 shore A. Mediante dicho recubrimiento elástico, la piel constitutiva de la bota
25. recibe un tratamiento cuidadoso y simultáneamente queda aumentado el rozamiento entre la piel de la bota y el alojamiento o embocadura destinado a extraerla. La bota,

- al igual que los dispositivos conocidos, debe ser introducida mediante la zona del talón en el interior de la embocadura mencionada, de manera que la superficie de apoyo del dispositivo es presionada hacia el piso por
5. ejemplo mediante el otro pie del usuario. En una realización preferente el recubrimiento mencionado queda constituido por un elastómero sintético, preferentemente espuma de poliuretano. De esta manera se consigue un coeficiente de rozamiento suficiente con respecto al cuero.
10. Para mejorar el tratamiento o manejo que se da a la piel de la bota, especialmente para la utilización del dispositivo en botas de señora de tipo alto, es especialmente ventajoso que la altura de la embocadura sea mayor que la anchura de la misma preferentemente con una
15. proporción de como mínimo dos veces la mencionada anchura. De esta manera la longitud sometida a esfuerzo de la zona del talón de la bota se aumenta de manera correspondiente con respecto a las realizaciones conocidas y el esfuerzo de rozamiento se extiende a la totalidad de dicha longitud,
20. de manera que se trabaja con presiones individuales o esfuerzos individuales menores a lo largo de dicha longitud del dispositivo con respecto a la piel de la bota. De manera preferente el recubrimiento mencionado de la embocadura presenta un cierto perfilado que comprende unos nervios
25. perpendiculares al eje de la embocadura, separados entre sí.
- Dicho perfil puede quedar asimismo constituido por unas ventosas o por unas cámaras de aire que pueden ser vaciadas por compresión.

En el caso de la construcción del perfil mencionado mediante nervios o aletas separadas entre sí, es ventajoso que dichos nervios o aletas queden dispuestas en planos que están inclinadas hacia abajo con respecto al

5. eje de la embocadura. De esta manera, por compresión de los mencionados nervios o aletas, se consigue muy rápidamente el esfuerzo de rozamiento, de manera que la extracción de la bota se hace muy fácilmente sin provocar averías en la misma. De modo preferente el eje de alojamiento del dispositivo forma un ángulo con respecto a la zona de apoyo del propio dispositivo en el piso de unos 50 hasta 70°, de manera que se tienen en cuenta los movimientos que tienen lugar en la extracción de la bota.

15. Un dispositivo que incorpora los presentes perfeccionamientos queda realizado, según una versión preferente, de forma que el recubrimiento quede constituido en una pieza postiza, la cual está colocada en un soporte que determina la embocadura, el cual queda realizado a base de dos paredes laterales, de manera que las paredes laterales están unidas preferentemente mediante un
20. nervio a un perfil en forma de U. De esta manera se posibilita la fabricación simple del dispositivo, de forma que las paredes laterales y dado el caso la parte o pieza que descansa sobre el suelo pueden ser fabricadas en forma de piezas separadas, pudiéndose unir para su utilización.
25. En una realización de ese tipo es ventajoso que la separación de las paredes laterales disminuya en el sentido de la altura del dispositivo y que la pieza postiza

- que constituye el recubrimiento sea desplazable entre las paredes laterales en el sentido de la altura, de manera que la carrera de desplazamiento hacia arriba sea limitada. En este caso, al desplazar la pieza postiza hacia arriba se
5. consigue una fuerza de presionado de recubrimiento de tipo creciente sobre la cara externa de la bota. De manera preferente la pieza postiza que constituye el recubrimiento es guiada en el sentido de desplazamiento y asegurada contra la salida del soporte.
10. La presión ejercida por el recubrimiento de la embocadura del dispositivo sobre la cara externa de la bota se puede aumentar de manera sencilla al constituir la pieza postiza mediante material esponjoso que puede ser comprimido expulsando el aire y cuyas paredes constituyen el recu-
15. brimiento, de forma que se escoge ventajosamente una construcción tal que la superficie del dispositivo que descansa sobre el piso, presenta asimismo un cuerpo esponjoso deformable, el cual se encuentra conectado con el cuerpo esponjoso de la pieza postiza. En un dispositivo de este
20. tipo, cuando se presiona sobre el cuerpo esponjoso de la base con el otro pie, el cuerpo esponjoso que constituye el recubrimiento recibe una acción de soplado que le presiona sobre la superficie externa de la bota. La variación de la presión ejercida por el recubrimiento elástico en
25. la superficie externa de la bota puede tener lugar asimismo mediante un dispositivo mecánico y la disposición para ello puede quedar realizada de manera tal que el recubrimiento quede constituido por paredes laterales que son
- 

forzadas a aproximarse al liberar la embocadura y asimismo se pueden separar una de otra, para lo cual, de manera preferente, queda dispuesta una palanca en la parte del dispositivo que reposa sobre el piso, cuya palanca queda articulada sobre un eje sensiblemente paralelo al piso y de manera que dicha palanca mediante un cable u otra palanca quede conectada con las paredes laterales móviles del dispositivo.

De manera especialmente simplificada se puede constituir el dispositivo de manera que la parte que soporta el recubrimiento queda fijada a la placa de soporte inferior de manera articulada, fijándose en posición de trabajo por medio de percusión. De esta manera el dispositivo puede ser desmontado después de su utilización pudiendo ser almacenado con ahorro de espacio.

A continuación se explicará el dispositivo en base a los dibujos adjuntos, en los cuales se muestran los detalles más esenciales de la invención.

En dichos dibujos las figuras 1, 2, 3 y 4 muestran una realización del dispositivo correspondiendo a la figura 1 una vista en planta y la figura 2 una sección según la línea de corte II-II de la figura 1, mostrando la figura 3 una vista inferior y la figura 4 una sección según el plano de corte IV-IV de la figura 3. Las figuras 5 y 6 muestran una vista en planta y una vista en sección respectivamente del dispositivo, según la línea de corte IX-IX de la figura 5.

En la figura 1 se indica la placa base de apoyo -1-. La placa de base -1- muestra para aumento de su estabilidad de forma unos nervios -2- en su zona media, los

cuales descansan al igual que los bordes de la placa base sobre el piso, durante el funcionamiento del dispositivo. De dicha placa base -1- sobresale una expansión -3- dirigida hacia arriba, la cual se puede apreciar claramente

5. en la figura 2. Dicha expansión -3- actúa para la fijación del recubrimiento elástico -4- de la embocadura del dispositivo. Dicho recubrimiento elástico -4- presenta nervios -5- que limitan la embocadura -6-. La anchura libre a de la embocadura es aproximadamente 1/3 de la altura total de

10. dicha embocadura. El recubrimiento elástico -4- abraza mediante rebordes -7- y -8- las zonas rígidas de la placa base -1- o bien de la expansión dirigida hacia arriba y de esta manera queda fijada sin posibilidad de desplazamiento. El eje -9- de la embocadura -6- está inclinado hacia el

15. plano del suelo -10- en un ángulo aproximadamente de 75°. Cuando se coloca en la embocadura -6- la zona posterior de una bota no mostrada y por ejemplo se hace una presión hacia abajo sobre la placa -1- mediante el otro pie del usuario, sujetando el dispositivo, los nervios -5- del recubrimiento elástico -4- presionan sobre la superficie externa

20. de la bota siendo posible con ello una extracción cuidadosa y simple de la bota.

Tal como se muestra en las figuras 3 y 4, los nervios -11- que limitan la placa base -1- se unen a las

25. paredes laterales -12- las cuales constituyen conjuntamente con la expansión dirigida hacia arriba -3- el soporte que constituye la embocadura. Las paredes laterales -12- muestran aberturas -13- a través de las cuales sobresalen

unas expansiones -14- del recubrimiento elástico y de esta manera aseguran el anclaje del recubrimiento. Los bordes -15- del recubrimiento elástico, doblados sobre los lados abiertos de la embocadura, agarran las paredes latera-

5. les -12-.

En las figuras 5 y 6 se muestra el soporte -22- para el recubrimiento -23- realizado a base de material elástico que queda acoplado a la placa base -25- mediante escotaduras -24- y queda bloqueado mediante la pieza -26- por detrás de dichas aberturas -24-. El soporte -22- presenta otras aberturas -27- en las cuales pueden sobresalir unos salientes -28- del recubrimiento elástico -23-, de forma que dichos salientes -28- agarran las aberturas -27-. Asimismo en el borde superior del recubrimiento elástico -23- tiene lugar la fijación en el soporte -22- mediante una pieza -29- acoplada superiormente. El recubrimiento elástico muestra nuevamente unos nervios -30-. Tal como se puede apreciar en la vista superior de la figura 5, el soporte -22- presenta una forma esencialmente de U, la cual permite una mayor rigidez en todas las caras o paredes de la embocadura.

Todo cuanto no afecte, altere, cambie o modifique la esencia del dispositivo descrito, será variable a los efectos del actual Modelo de Utilidad.

REIVINDICACIONES

1.- Dispositivo extractor de calzado, del tipo que está dotado de una embocadura destinada a abrazar parcialmente a una bota, caracterizado porque la embocadura del dispositivo extractor posee un recubrimiento de material elástico que posee en la superficie que establece contacto con la bota una dureza Shore máxima de 60 Shore A y preferentemente comprendida entre 20 y 60 Shore A.

10. 2.- Dispositivo extractor de calzado, según la reivindicación 1, caracterizado porque el recubrimiento queda realizado a base de elastómero sintético, preferentemente espuma de poliuretano.

15. 3.- Dispositivo extractor de calzado, según las reivindicaciones 1 ó 2, caracterizado porque la altura de la embocadura es mayor que la separación transversal de la misma y preferentemente, como mínimo, dos veces la anchura transversal de la embocadura.

20. 4.- Dispositivo extractor de calzado, según las reivindicaciones 1, 2 ó 3, caracterizado porque el recubrimiento de la embocadura presenta perfilado.

20. 5.- Dispositivo extractor de calzado, según la reivindicación 4, caracterizado porque el perfilado está constituido a base de nervios o láminas perpendiculares al eje de la embocadura y dispuestos en separación entre sí.

25. 6.- Dispositivo extractor de calzado, según la reivindicación 5, caracterizado porque los nervios o las láminas quedan dispuestas en planos, que están inclinados

con respecto al eje de la embocadura, hacia abajo según el sentido de la abertura de la embocadura.

7.- Dispositivo extractor de calzado, según cualquiera de las reivindicaciones 1 a 6, caracterizado porque

5. el eje de la embocadura está inclinado con respecto a la superficie de reposo del dispositivo sobre el suelo, según un ángulo de 50 a 75º hacia arriba en la dirección del fondo de la embocadura.

8.- Dispositivo extractor de calzado, según cualquiera de las reivindicaciones 1 a 7, caracterizado porque

10. el recubrimiento queda realizado en forma de pieza postiza, la cual queda colocada en un soporte que rodea a la embocadura, que está realizado a base de dos paredes laterales; de manera que las paredes laterales están unidas preferentemente mediante un nervio a un perfil en forma de U.

15.

9.- Dispositivo extractor de calzado, según la reivindicación 8, caracterizado porque la pieza postiza posee salientes los cuales son acoplables en aberturas del soporte.

10.- Dispositivo extractor de calzado, según las reivindicaciones anteriores, caracterizado porque la separación de las paredes laterales va disminuyendo en el sentido de la altura.

Sean cuales fueren las circunstancias que concurran en la esencialidad del Modelo de Utilidad definido en las anteriores reivindicaciones, cuyo objeto es:

25.

11.- "DISPOSITIVO EXTRACTOR DE CALZADO".

Consta la presente memoria de once hojas foliadas, mecanografiadas por una sola cara y de los dibujos unidos a la misma.

Barcelona, 16 OCT. 1980

P.A. de POLYAIR PRODUKT DESIGN GESELLSCHAFT m.b.H.

ALFONSO DURÁN

p. p.

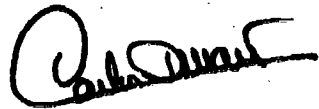

Fdo.: Carlos Durán Moyá

JR/em.

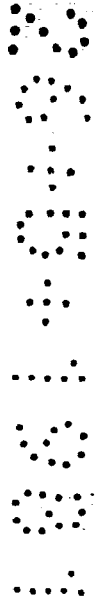

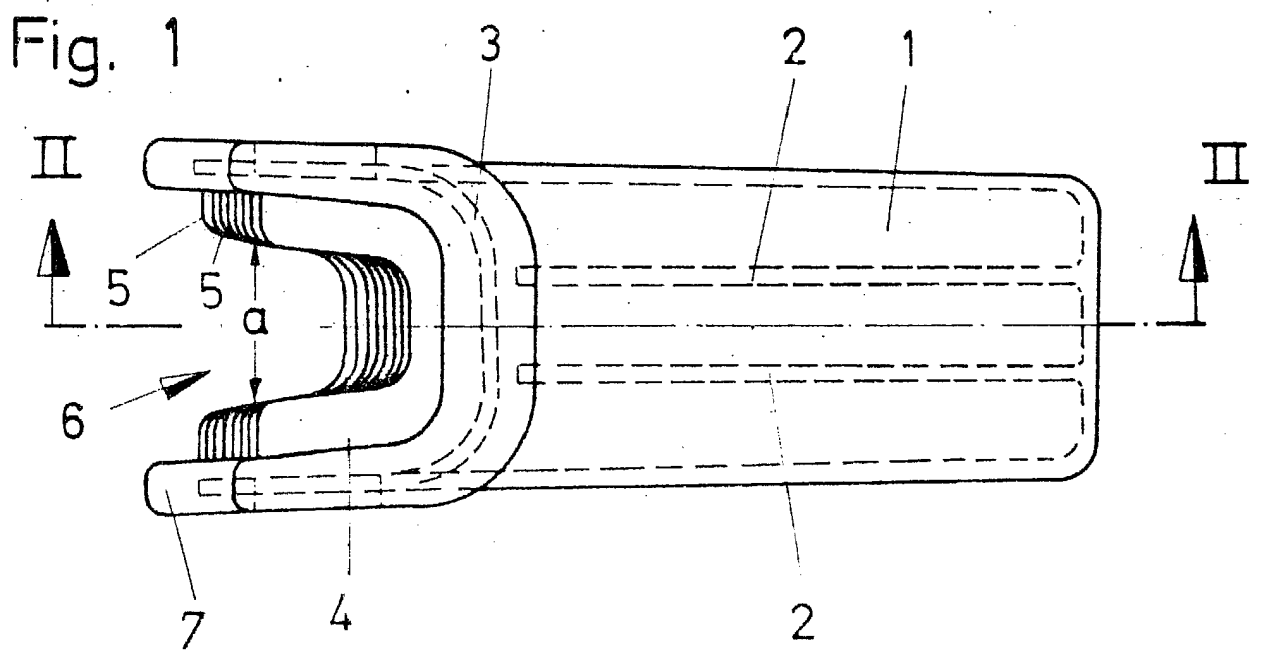
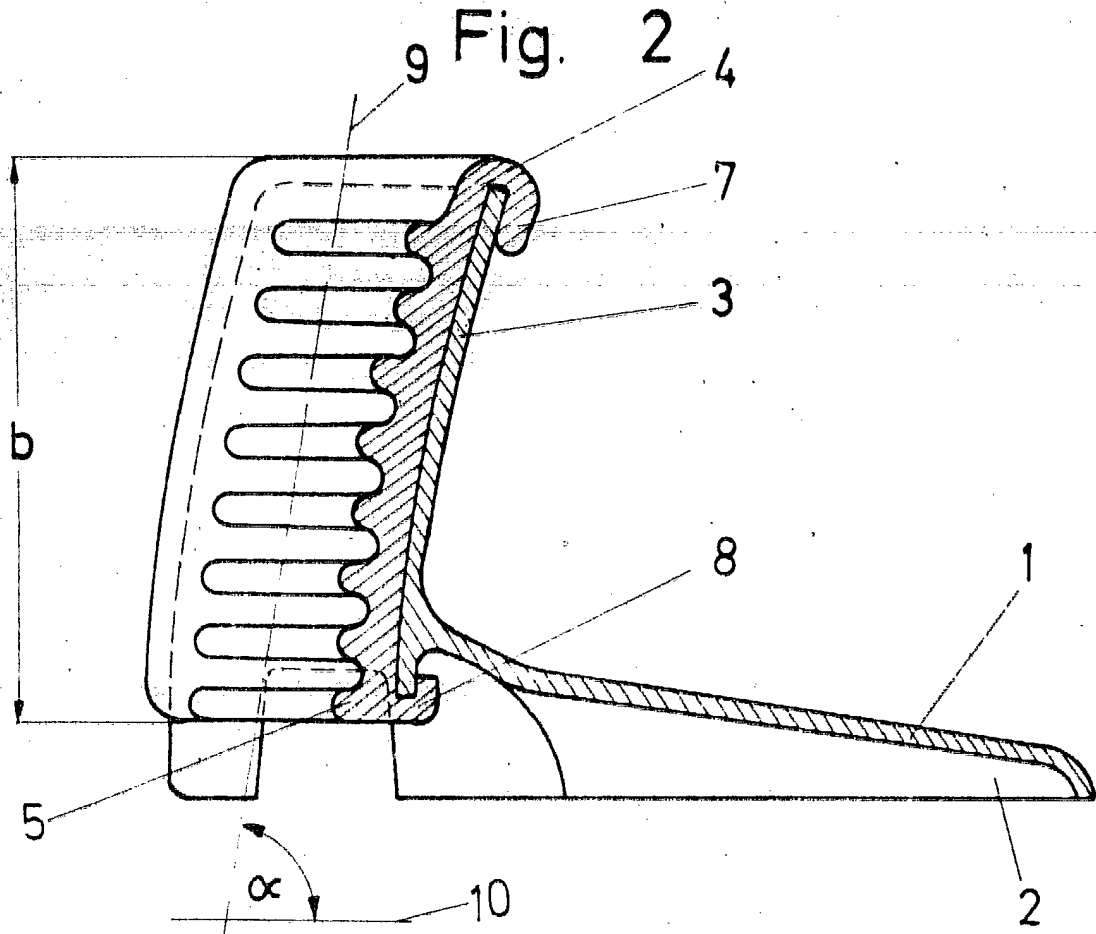

BARCELONA, 16 OCT. 1980

P.A.
ALFONSO DURÁN

P. P.

Fdo.: Luis A. Durán Moya

ESCALA VARIABLE

A. DURÁN | OBSER. | MEDIDA VERTICAL CLISE 5, — CM. | MEDIDA HORIZONTAL CLISE 5, — CM. | AÑO 80 | MODALIDAD M.U. | NÚMERO 498

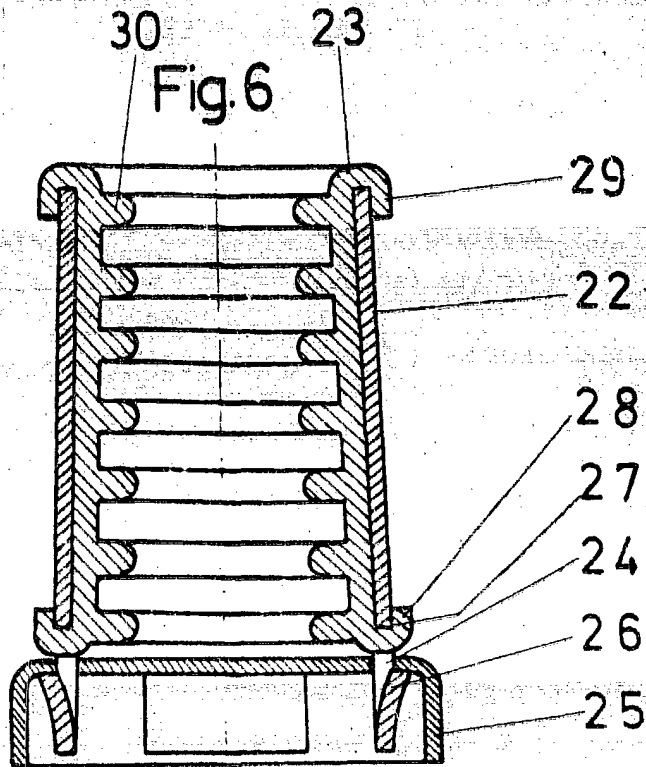
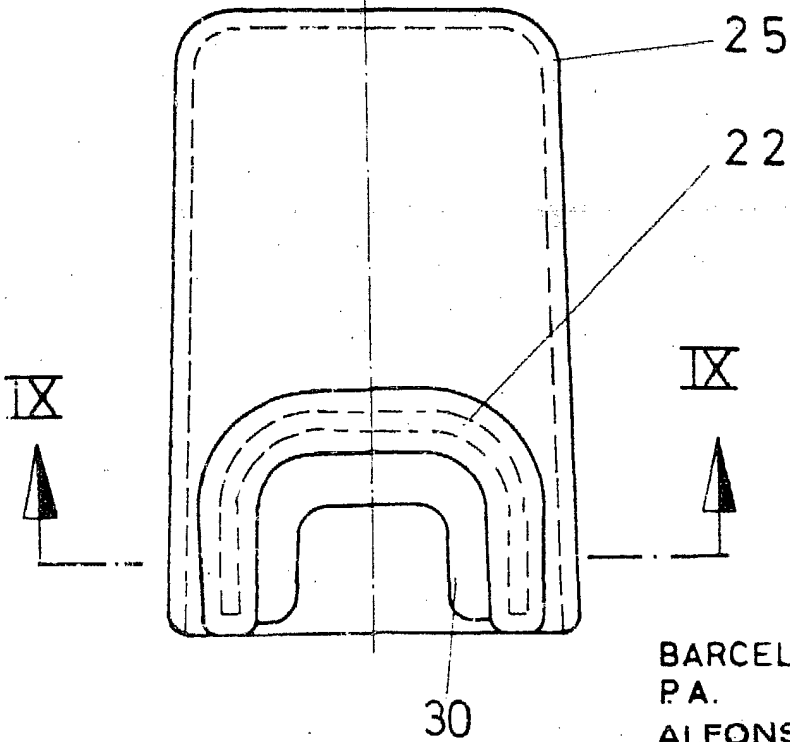
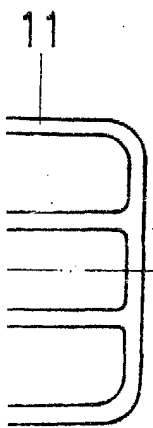

Fig. 5



BARCELONA, 16 OCT. 1980
P.A.
ALFONSO DURÁN
p. p.

Fdo.: Luis A. Durán Moya