

MINISTERIO DE INDUSTRIA Y ENERGIA

Registro de la Propiedad Industrial



ESPAÑA

10	ES	11	251129	10	Y
21		22	FECHA DE PRESENTACION		
			20-4-79		

MODELO DE UTILIDAD

1 OCT. 1980

30	PRIORIDADES:	32	FECHA	33	PAIS
31	NUMERO		22-4-78		Alemania
	G 78 12 337.2				

47	FECHA DE PUBLICIDAD	51	CLASIFICACION INTERNACIONAL
			B43 L 23/06

54	TITULO DE LA INVENCION
	UN SACAPUNTAS

71	SOLICITANTE (S)
	T. PAUL MOBIUS Metallwarenfabrik

	DOMICILIO DEL SOLICITANTE
	Gerberei 19, 8520 ERLANGEN. Alemania Federal.

72	INVENTOR (ES)
	Werner Mobius.

73	TITULAR (ES)

74	REPRESENTANTE
	D. BERNARDO UNGRIA GOIBURU.--

1 El invento se refiere a un sacapuntas dotado de ca-  
ja recogedora, en el que una tapa que lleva el sacapuntas  
propiamente dicho, está unida de forma soltable a la caja  
recogedora, y el sacapuntas penetra en dicha caja recogedo-  
5 ra. Una disposición del tipo antes citado del invento es co-  
nocida por la solicitud de patente alemana publicada número  
2.224.888, y se ha acreditado en la práctica. El cometido  
del invento es, en cambio, lograr una reducción de los gas-  
tos de fabricación.

10 Para la solución de este problema se propone con el  
invento, en un sacapuntas del tipo citado al principio, que  
la tapa forme una sola pieza con el cuerpo del sacapuntas.  
Con ello se consigue un ahorro considerable en los gastos  
de fabricación, puesto que no hay que fabricar y unir entre  
15 sí, como hasta ahora, dos piezas constructivas separadas -  
(el cuerpo del sacapuntas y la tapa), sino que éstas se fa-  
brican en una sola pieza. Después de esto sólo queda por -  
atornillar al cuerpo del sacapuntas la cuchilla o las cuchi-  
llas, operación que tenía que hacerse también hasta ahora.  
20 Como los sacapuntas son artículos típicos de fabricación en  
grandes cantidades, la reducción de los gastos de fabrica-  
ción lograda con el invento tiene una importancia considera-  
ble.

25 De acuerdo con una forma de realización preferida  
del invento, la tapa y el cuerpo del sacapuntas están cons-  
tituidos por una pieza cortada de una barra extruida perfila-  
lada. En la fabricación hay que crear por lo tanto sólo una  
barra extruida perfilada con una sección transversal que co-  
rresponda a la sección transversal de la unidad constituida  
30 por la tapa y el cuerpo del sacapuntas. Luego sólo queda la

1 operación de cortar de esta barra extruida perfilada las  
unidades antes citadas y proveerlas de los taladros del sa-  
capuntas así como de sus cuchillas.

5 De acuerdo con otra forma de realización del inven-  
to, las unidades constituidas por la tapa y el cuerpo del  
sacapuntas pueden ser, en cada caso, una pieza hecha por  
inyección y de forma enteriza. Esto requiere también tan so-  
lo unos gastos pequeños de fabricación. A este respecto exis-  
te además la ventaja de que los taladros del sacapuntas pue-  
10 den practicarse al mismo tiempo con la inyección.

Las unidades constituidas por el cuerpo del saca-  
puntas y la tapa pueden estar hechas, por ejemplo por inyec-  
ción, de metal y también de material sintético.

15 En una forma de realización adicional del invento  
se ha previsto que la unidad constituida por la tapa y el  
cuerpo del sacapuntas esté delimitada en dos lados opuestos  
entre sí por dos superficies exteriores continuas, y que la  
caja recogedora presente dos superficies interiores continuas  
en dos paredes de guía opuestas entre sí, habiéndose elegi-  
do las dimensiones de las partes del sacapuntas de tal mane-  
ra que las superficies exteriores se ajustan en las superfi-  
cies interiores con asiento por deslizamiento. Con ello se  
crea una unión por enchufe sencilla entre la caja recogedo-  
ra por una parte y la unidad tapa-cuerpo de sacapuntas por  
25 otra. Además se consigue con ello una ventaja esencial adi-  
cional del invento, a saber, la de que las dimensiones ex-  
teriores de la caja recogedora son relativamente pequeñas.

30 Estas dimensiones corresponden sustancialmente a las dimen-  
siones exteriores del cuerpo del sacapuntas, inclusive un

espacio que puede hacerse pequeño para la necesidad de las

1 virutas arrancadas. Un sacapuntas de este tipo es adecuado  
por lo tanto, en particular para llevarlo, por ejemplo, en  
un estuche tipo plumier de escolares o en un bolso de mano,  
para sacar punta a lápices cosméticos.

5 El invento prevé además que las dos superficies  
exteriores, y también las dos superficies interiores discu-  
rran en cada caso paralelas entre sí. En este caso se reco-  
mienda particularmente la fabricación de la unidad tapa-cuer-  
po de sacapuntas mediante tronzado a partir de una barra ex-  
10 truida perfilada.

Una forma de realización adicional, también ventajosa,  
del invento prevé que la unidad tapa-cuerpo de saca-  
puntas por una parte y la caja recogedora por otra puedan  
unirse entre sí mediante una disposición de enclavamiento o  
15 de cierre por salto elástico. Los medios de enclavamiento  
o salto elástico necesarios para ello pueden fabricarse con  
costos reducidos desde el punto de vista de la técnica de  
fabricación, por ejemplo, pueden preverse simultáneamente  
en la sección transversal de una barra extruida perfilada.  
20 La operación de establecer y volver a soltar esta unión de  
enclavamiento y salto elástico es posible, con rapidez y  
sencillez, incluso para manos infantiles con cierta torpeza.

Otras ventajas y características del invento se  
pueden apreciar en las reivindicaciones subordinadas así co-  
25 mo en la siguiente descripción y en el dibujo correspondien-  
te de un ejemplo de realización de acuerdo con el invento,  
mostrando:

La figura 1, un ejemplo de realización del invento  
visto en perspectiva;

30 la figura 2, una sección según la línea A-B en la

1 figura 1, habiéndose quitado de la caja recogedora la unidad constituida por la tapa y el cuerpo del sacapuntas; y

5 la figura 3, una sección según la línea C-D en la figura 1, habiéndose introducido la unidad tapa-cuerpo de sacapuntas en la caja recogedora.

10 El sacapuntas de acuerdo con el invento está constituido principalmente por la unidad, señalada en general con el número 1, constituida por el cuerpo de sacapuntas 2 y la tapa 3 que forman una sola pieza entre sí, y además por la caja recogedora señalada en general con el número 4. En el presente ejemplo de realización, la unidad 1 está cortada de una barra extruida perfilada cuya sección transversal puede apreciarse en la figura 2. Para la introducción de los lápices o lápices de colores, lápices cosméticos y similares que hayan de afilarse sirven los taladros 5 del sacapuntas. Las cuchillas del sacapuntas están señaladas con 6.

15 La unidad 1 está limitada en dos lados opuestos entre sí por dos superficies exteriores continuas 7. La caja recogedora 4 tiene en dos paredes de guía 8 opuestas entre sí dos superficies interiores continuas 9. Las dimensiones de la parte del sacapuntas propiamente dicho son tales que la unidad 1 pueda enchufarse con sus superficies exteriores 7, formando un asiento deslizante, en la caja recogedora 4, es decir, en las superficies interiores 9 de la misma. De acuerdo con este ejemplo de realización son paralelas entre sí las superficies 9 y 7. Con ello se consiguen las ventajas descritas en cuanto a la técnica de fabricación y una introducción sencilla de la unidad 1 en la caja recogedora y extracción sencilla desde la misma, respectivamente.

1 da puede estar formada por salientes y escotaduras, o entalladuras, respectivamente, que están formadas de tal manera que, introduciendo la unidad 1 en la caja recogedora, los salientes se enclavan en las escotaduras o detrás de las entalladuras y vuelven a desenclavarse al extraer la unidad. Para ello se recomienda prever correspondientes superficies oblicuas y procurar que haya cierta elasticidad en las partes a unir. En el presente ejemplo de realización, la tapa 3 está provista por ambos lados de partes sobresalientes 10 en las que, según la figura 2, se encuentran prolongaciones 11 dirigidas hacia abajo, es decir, hacia la caja recogedora, y que están provistas, cada una, de una entalladura formada por una superficie oblicua 12. La caja recogedora 4 tiene paredes de apoyo 13 sobre cuyos cantos frontales 13' se apoyan las partes sobresalientes 10 de la unidad 1 en la posición de uso. En la zona extrema de las paredes de apoyo 13, situada arriba en la figura 2, se han previsto en los lados exteriores de dichas paredes unos salientes 14 que, en la posición de enclavamiento, están enclavados en las entalladuras formadas por las superficies 12.

15 La figura 2 muestra que las paredes de apoyo son más cortas que las paredes de guía 8, a saber, en la magnitud del grueso  $b$  de la tapa, de modo que, en la posición de uso, la superficie 15 de la tapa queda enrasada con el canto superior 16 de las paredes de guía (véase también figura 1). Se aprecia además que las partes sobresalientes 10 de la tapa y, particularmente, las prolongaciones 11 de la misma sobresalen de las paredes de apoyo 13 hacia fuera y sirven por lo tanto de asidero para enchufar la unidad 1 en la

1 prolongaciones 11 pueden cogerse también desde abajo. Las  
paredes de guía 8 pueden sobresalir con sus cantos laterales  
longitudinales 8' hasta tal punto que éstos, en la posición  
de uso, estén enrasados con los cantos exteriores 11' de las  
5 prolongaciones 11.

En resumen, el Modelo de Utilidad que se solici-  
ta deberá recaer sobre las siguientes:

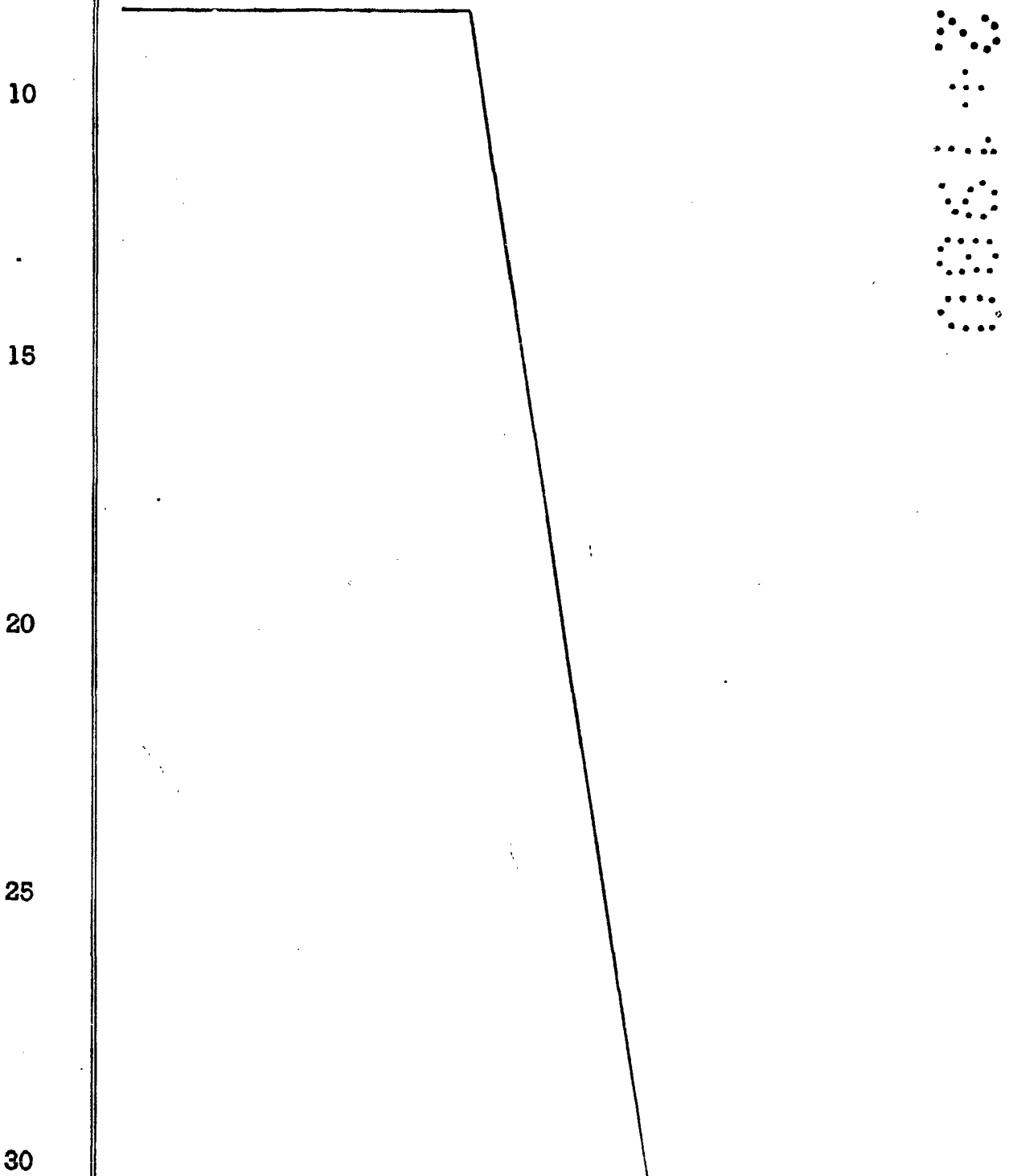

REIVINDICACIONES

1  
5  
1.- Un sacapuntas dotado de caja recogedora, en el que una tapa, que lleva el sacapuntas propiamente dicho, está unida de forma soltable a la caja recogedora, y el sacapuntas penetra en dicha caja recogedora, caracterizado por-  
que la tapa (3) forma una sola pieza con el cuerpo (2) del sacapuntas.

10  
2.- Un sacapuntas de acuerdo con la reivindicación 1, caracterizado porque la tapa y el cuerpo del sacapuntas están constituidos por una pieza cortada de una barra extruida perfilada.

15  
3.- Un sacapuntas de acuerdo con la reivindicación 1, caracterizado porque la tapa (3) y el cuerpo (2) del sacapuntas forman una pieza enteriza hecha por inyección.

20  
25  
4.- Un sacapuntas de acuerdo con una o varias de las reivindicaciones 1 a 3, caracterizado porque la tapa y el cuerpo del sacapuntas están delimitados en dos lados opuestos entre sí por dos superficies exteriores continuas (7), y porque la caja recogedora (4) presenta en dos paredes de guía (8) opuestas entre sí dos superficies interiores con-  
tinuas (9), habiéndose elegido las dimensiones de las partes del sacapuntas de tal manera que las superficies exteriores (7) se ajustan con asiento deslizante en la superficie interior (9).

30  
5.- Un sacapuntas de acuerdo con la reivindicación 4, caracterizado porque las dos superficies exteriores (7) y las dos superficies interiores (9) discurren en cada caso paralelas entre sí.

6.- Un sacapuntas de acuerdo con una o varias de

1 sobresale de ambos lados del cuerpo (2) del sacapuntas, a  
saber, en (10), y porque la caja recogedora (4) presenta dos  
paredes (13) adicionales que sirven para el apoyo de estas  
partes sobresalientes de la tapa.

5 7.- Un sacapuntas de acuerdo con la reivindicación  
6, caracterizado porque las paredes de apoyo (13) son más  
bajas que las paredes de guía (8), a saber, en la magnitud  
del grueso (b) de la tapa.

10 8.- Un sacapuntas de acuerdo con una o varias de  
las reivindicaciones 1 a 7, caracterizado porque la unidad (1)  
constituida por la tapa y el cuerpo del sacapuntas, y la caja  
recogedora (4) pueden ser unidas entre sí a través de una  
disposición de enclavamiento o de salto elástico.

15 9.- Un sacapuntas de acuerdo con la reivindicación  
8, caracterizado porque la tapa presenta salientes (o esco-  
taduras o entalladuras), y la zona extrema, vuelta hacia la  
tapa, de la caja recogedora presenta escotaduras o entalla-  
duras (o salientes), de tal manera que, introduciendo la  
unidad (1) constituida por la tapa (3) y el cuerpo (2) del  
20 sacapuntas en la caja recogedora (4), los salientes (14) se  
enclavan en las escotaduras o detrás de las entalladuras (12)  
y que, sacando la unidad (1) de la caja recogedora, los sa-  
lientes vuelven a desenclavarse de las escotaduras o entalla-  
duras.

25 10.- Un sacapuntas de acuerdo con la reivindicación  
8 ó las reivindicaciones 8 y 9, caracterizado porque se han  
previsto superficies oblicuas para la unión por enclavamien-  
to o salto elástico, y porque tienen cierta elasticidad las  
partes enclavadas mutuamente.

30

1                    11.- Un sacapuntas de acuerdo con una o varias de  
las reivindicaciones 6 a 10, caracterizado porque las partes  
sobresalientes (10) de la tapa y las paredes de apoyo (13)  
presentan la disposición de enclavamiento o salto elástico.

5                    12.- Un sacapuntas de acuerdo con una o varias de  
las reivindicaciones 6 a 11, caracterizado porque las par-  
tes sobresalientes (10, 11) de la tapa (3) sobresalen de las  
paredes de apoyo (13) hacia fuera.

10                   13.- Se reivindica por último como objeto sobre  
el que ha de recaer el Modelo de Utilidad que se solicita:  
UN SACAPUNTAS.

15                   Todo conforme queda descrito y reivindicado en la  
presente memoria descriptiva que consta de diez páginas me-  
canografiadas y dibujos adjuntos.

Madrid, 20 de Abril de 1.979

BERNARDO UNGRIA

P.P.

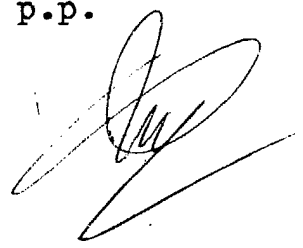

20

25

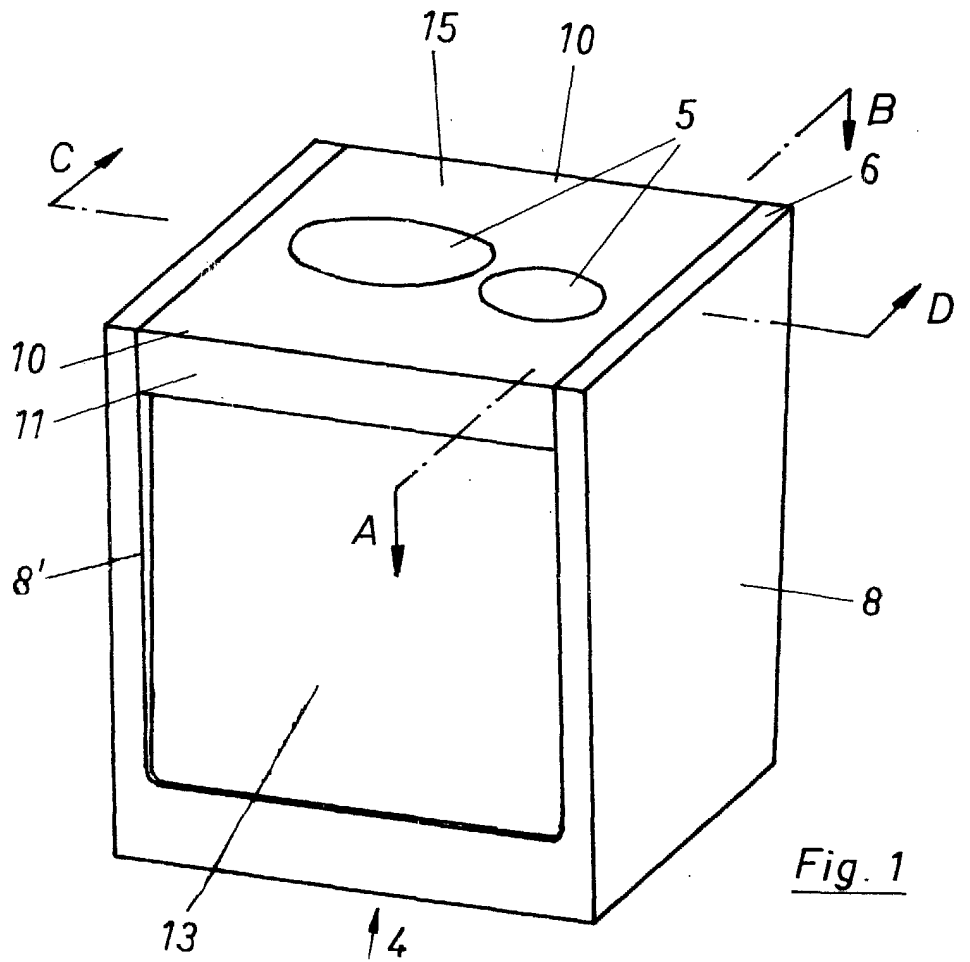

Fig. 1

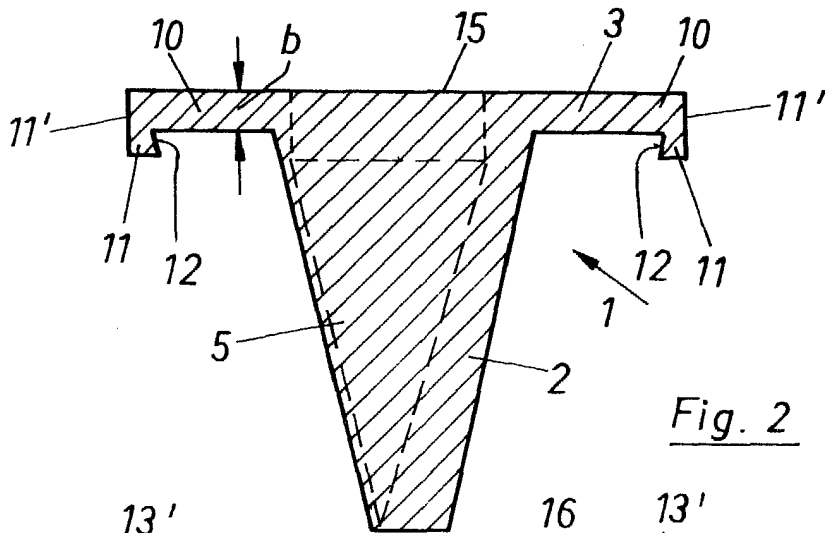
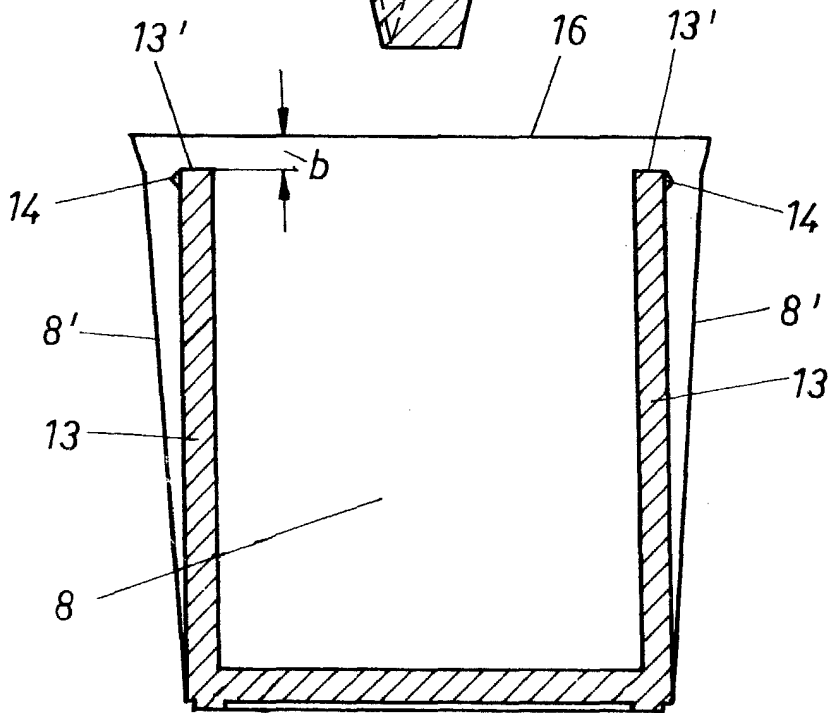

Fig. 2



↑ 4

ESCALA VARIABLE  
Madrid, 20 de Abril 1.979  
BERNARDO UNGRIA  
p.p.

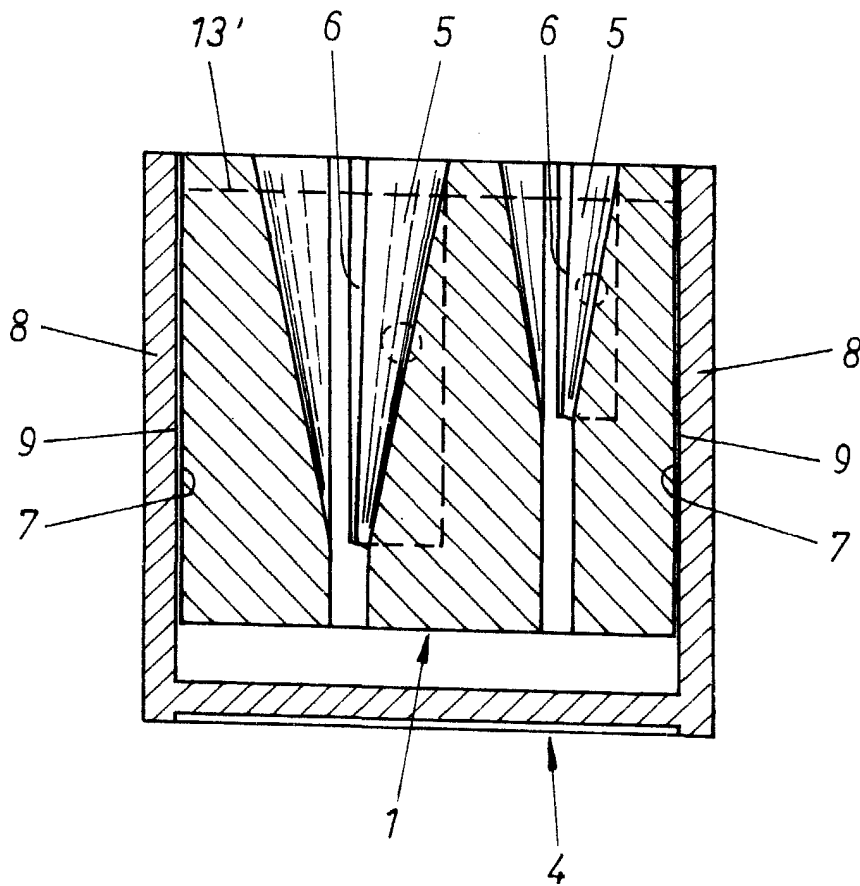

Fig. 3

ESCALA VARIABLE  
Madrid, 20 de Abril 1.979  
BERNARDO UNGRIA  
p.p.