



ESPAÑA

(19) ES (11) (21) (22)	NUMERO 251.120	(16) Y
	FECHA DE PRESENTACION 11 ABR. 1979	

16 SET. 1980

MODELO DE UTILIDAD

(30) PRIORIDADES:	(31) NUMERO	(32) FECHA	(33) PAIS
-------------------	-------------	------------	-----------

(47) FECHA DE PUBLICIDAD	(51) CLASIFICACION INTERNACIONAL G07B 1/06
--------------------------	---

(52) TITULO DE LA INVENCIÓN " MAQUINA EXPENDEDORA DE TIKETS "
--

(71) SOLICITANTE (S) D. JOSE LUIS ESCRIBANO GARCIA.
--

DOMICILIO DEL SOLICITANTE MADRID - Zurita, 40
--

(72) INVENTOR (ES) D. JOSE LUIS ESCRIBANO GARCIA.
--

(73) TITULAR (ES) D. JOSE LUIS ESCRIBANO GARCIA
--

(74) REPRESENTANTE D. JULIO HERRERO ANTOLIN
--

MEMORIA DESCRIPTIVA

El presente registro de Modelo de Utilidad concierne como su enunciado indico a una máquina expendedora de tickets, y también de cromos coleccionables con ilustraciones educativas de acuerdo con la descripción detallada -
 5 que de la misma se realiza, debiendo interpretarse siempre este concepto en su más amplio sentido y nunca en limitativo.

Para la debida comprensión de esta máquina, se adjunta a la presente memoria descriptiva una hoja de planos, en la que a título de ejemplo se representan todas y cada una de las partes que lo forman, y relación que guardan entre sí, como igualmente una vista de la máquina.

En la citada hoja de dibujos, se aprecian las siguientes referencias, figura 1:

- 1.- Caja exterior.
- 2.- Precintos.
- 3.- Frente lateral de la caja exterior.
- 4.- Abertura para salida de tickets.
- 5.- Tapa trasera.
- 6.- Tapa superior de comprobación de carga de tickets.
- 7.- Placa interior compresora de tickets, con sus muelles y varillas.
- 8.- Placa interior vista de frente.
- 9.- Palanca para carga de tickets.
- 10.- Mando extractor de tickets.

La figura -2- representa una vista de la máquina en su conjunto.

Las máquinas expendedoras de tickets existentes en el mercado adolecen del defecto de ser muy complicadas en su funcionamiento y por tanto en su mecanismo, lo cual hace que su precio sea muy considerable, y hasta prohibitivo pa

ra ciertas industrias e negocios.

5 Con la máquina que en esta memoria se preconiza, además de su fácil manejo y sencillez, es de mucha menor complicación y por lo tanto su coste es menor estando por -
ello al alcance de todos.

10 Su funcionamiento es como sigue: Una vez introducidos los tickets, en la máquina, y en su placa interior -7- utilizando la palanca -9- quedan tales tickets comprimidos o recogidos merced a la presión que sobre ellos ejercen -
los muelles -7- en sus cuatro ángulos y varillas.

15 Previamente hemos levantado la tapa superior -6- para realizar esta introducción de tickets, que una vez introducidos como antes se dice, se cierra tal tapa y por medio de los precintos -2- queda bloqueado el contenido de tickets.

20 Entonces basta introducir una moneda o bien una chapita por la ranura colocada en lugar conveniente con - que se libera el mando -10-, el cual accionado, arrastra y hace salir un ticket por la ranura -4-. En la parte superior de la tapa -6- existe una ranura que permite apreciar el contenido de la placa interior contenedora de tickets.

25 Descrita suficientemente la naturaleza del Modelo, así como la manera de llevarlo a la práctica ha de hacerse constar que puede ser objeto de toda clase de modificaciones de detalle en tanto estas no alteren su fundamento, o modifique su finalidad característica,

N O T A

30 Por último los puntos de invención propia y nueva que se presentan para que sea objeto de este Modelo de Utilidad son los siguientes:

REIVINDICACIONES

1ª.- Máquina expendedora de tickets, caracterizada por estar provista de una placa interior compresora de tickets -
compuesta de cuatro varillas y cuatro muelles en sus -
5 ángulos, todo ello en el interior de una caja.

2ª.- Máquina expendedora de tickets, según reivindicación anterior caracterizada la placa mencionada en la reivindicación primera porque es accionada por una palanca.

3ª.- Máquina expendedora de tickets, tal y como queda anteriormente reivindicado, caracterizada la caja protectora porque posee en su tapa superior un precinto que la
10 bloquea, una vez introducidos en ella los tickets.

4ª.- Máquina expendedora de tickets, según precedentes reivindicaciones, caracterizada además porque la tapa de la -
15 caja protectora posee una abertura en su parte superior destinada a controlar el contenido de tickets en ella.

5ª.- Máquina expendedora de tickets tal y como precedentemente se ha reivindicado, caracterizada además por estar -
prevista de un mando accionado por la introducción de -
20 una moneda y/o chapa, permitiendo así la extracción de tickets.

6ª.- MAQUINA EXPENDEDORA DE TICKETS.

Tal y como se ha descrito en la memoria que antecede, -
representado en el plano que se acompaña y para los fines -
25 que se han especificado.

Consta la presente memoria descriptiva de cuatro hojas escritas a máquina por una sola cara y de una hoja de planos.

Madrid, 11 ABR. 1979

Julio Herrero
P. P.

Julio Herrero

FIG. 1

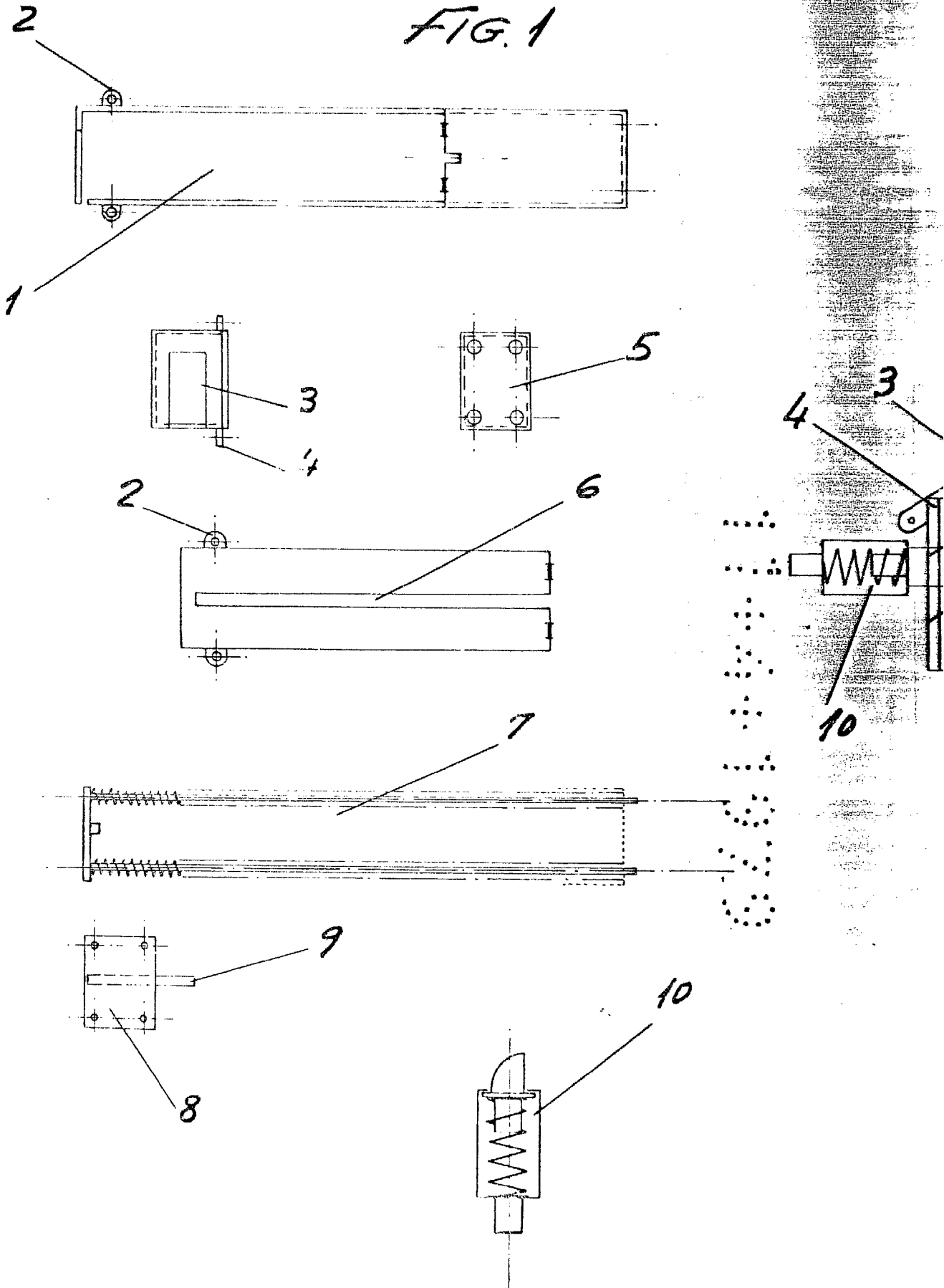
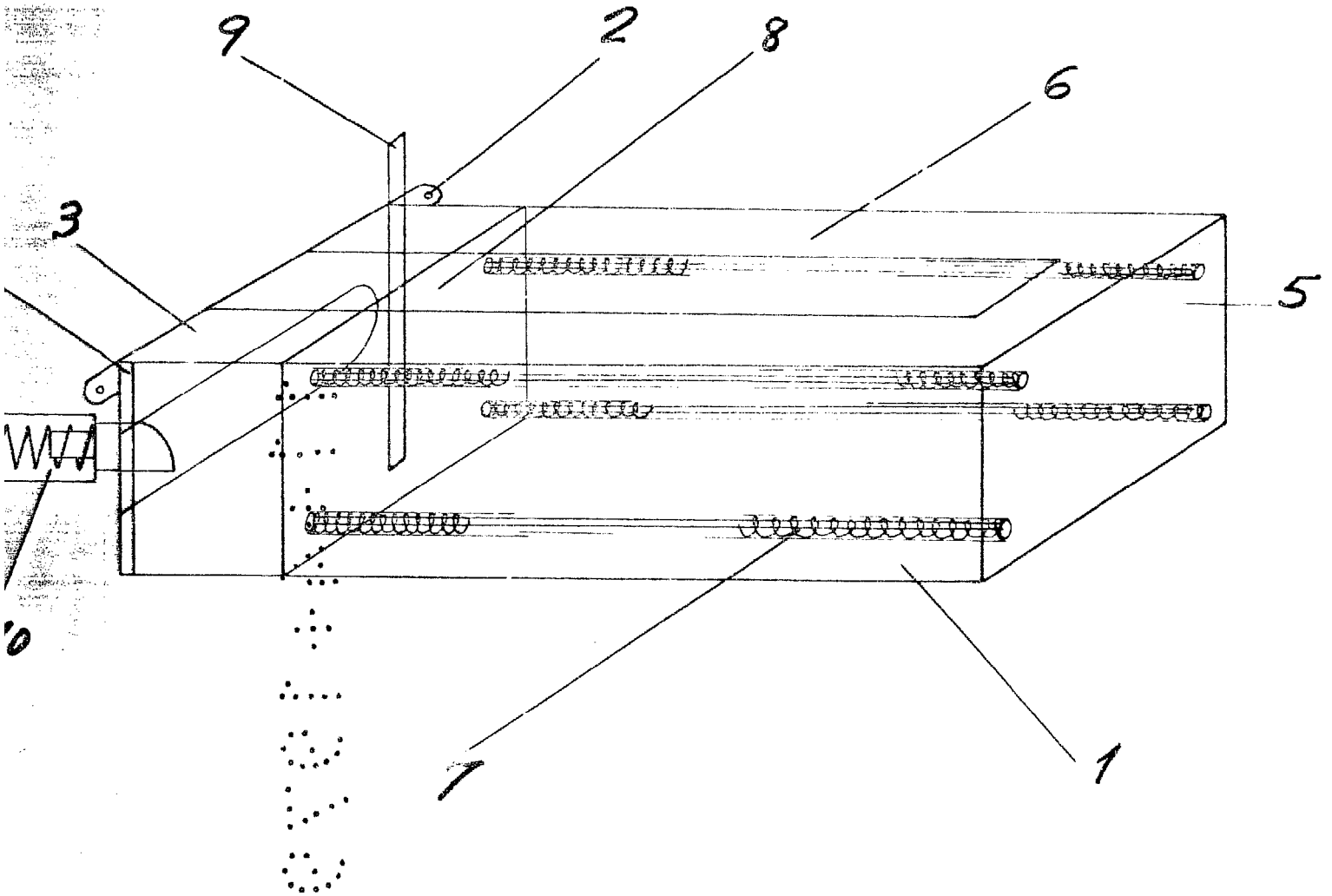

FIG. 2



Escola variable
Madrid: 11 ABR. 1979

Julio Herrera
P. P.

Julio Herrera