



ESPAÑA

(19) ES	(11) NUMERO	(10) Y
	251094	
	(22) FECHA DE PRESENTACION	

MODELO DE UTILIDAD

16 SET. 1980

(30) PRIORIDADES:	(32) FECHA	(33) PAIS
(31) NUMERO		

(47) FECHA DE PUBLICIDAD	(51) CLASIFICACION INTERNACIONAL
	A45C11/24

(54) TITULO DE LA INVENCIÓN

"ESTUCHE PARA JUEGOS DE SOBREMESA"

(71) SOLICITANTE (S)

ENRIQUE BORRÁS Y CÍA., S.R.C.

DOMICILIO DEL SOLICITANTE

Mataró (Barcelona) Calle San Agustín, 35-43

(72) INVENTOR (ES)

(73) TITULAR (ES)

(74) REPRESENTANTE

Don Ignacio PONTI GRAU

La presente invención se refiere a un estuche para juegos de sobremesa de fabricación sencilla y económica, de resultados muy prácticos para el fin que ha sido concebido.

5 El aludido estuche presenta tal estructuración que le permite ser utilizado para alojar un juego cualquiera, permitiéndolo llevarlo a cabo en viajes, en el campo o en la playa, con toda comodidad.

10 El estuche objeto de la presente invención se caracteriza, en líneas generales, por el hecho de estar constituido por dos cubetas, formadas mediante unas piezas enterizas conseguidas mediante el moldeo de un material apropiado, que están enfrentadas por sus caras abiertas, articuladas por uno de sus bordes y dotadas, por los bordes opuestos, de medios complementarios de cierre, conteniendo cada una de  
15 estas cubetas la mitad de un tablero de un juego determinado, que queda operativamente dispuesto cuando el estuche está abierto, y están provistas de unos compartimientos o alojamientos, uno de los cuales contiene las fichas o piezas similares del juego correspondiente y está provisto de una  
20 tapa corredera amovible, mientras que el otro contiene los demás elementos complementarios del juego, que son retenidos en posición amovible mediante unas pinzas que sobresalen del fondo de este compartimiento.

25 Los dibujos adjuntos muestran tan sólo a título de ejemplo, no limitativo del alcance de la presente invención, un caso práctico de realización de un estuche para juegos de sobremesa según las características descritas.

En dichos dibujos, la figura 1 es una vista en pers-

pectiva del estuche en la posición cerrada; la figura 2 es también una vista en perspectiva, pero que muestra el estuche en la posición abierta; la figura 3 es una sección longitudinal parcial correspondiente a la zona del estuche en el que, cuando está cerrado, concurren la mayoría de las particularidades estructurales del mismo, es decir los compartimentos y medios de cierre; y la figura 4 es una vista en planta de un fragmento de uno de los compartimentos del que está dotado una de las cubetas.

Según la representación de los dibujos, que responden a una realización preferida, el estuche para juegos de sobremesa objeto de la invención está constituido por unas cubetas -1- y -2-, formadas por unas piezas enterizas conseguidas mediante el moldeo de un material convencional, preferiblemente una resina termoplástica, las cuales están unidas articuladamente por uno de sus bordes, mientras que los bordes opuestos incorporan medios complementarios de cierre, como puede ser, por ejemplo, un diente -3-, desplazable mediante la presión sobre el botón externo -4- que se introduce elásticamente en una ranura -5-.

Cada una de estas cubetas -1- y -2- aloja en su interior la mitad -6- de un tablero de un juego convencional, el cual queda completo y operativamente dispuesto cuando el estuche se encuentra en la posición completamente abierta representada en la figura 2 de los dibujos.

La cubeta -1- está dotada de un compartimiento -7- lateral de cuyo fondo emergen unas pinzas -8- que permiten retener elásticamente en posición a unas piezas -9-, supuesta-

mente necesarias para llevar a cabo el juego de que se trate alojado en el estuche. Para asegurar la aludida posición retenida de las piezas -9- es por lo que están dotadas de unos resaltes -9a- que son susceptibles de ajustarse elásticamente con las pinzas de sujeción -8-.

La cubeta -2- está dotada de un compartimiento -10-, de características similares al anteriormente descrito -8-, pero que está destinado a contener unas fichas -11-, o piezas similares. Este compartimiento -10- presenta la particularidad de que es susceptible de ser cubierto mediante una tapa -12-, preferiblemente transparente, deslizable longitudinalmente. Esta tapa -12- está dotada de unos asideros -13-, así como de un diente -14- que determina su fijación amovible en la posición de cierre, en la que queda centrada por unas guías -15- que sobresalen de las paredes de los extremos de este compartimiento -10-.

Son detalles constructivos de este estuche el que las cubetas -1- y -2- estén dotadas de unas depresiones -16- que afectan a sus caras vistas, las cuales, además de medios embellecedores, permiten la inscripción de indicaciones relativas al juego contenido por el estuche.

Como puede deducirse de todo cuanto se ha descrito más arriba, el estuche objeto de la presente invención constituye un medio ideal para contener juegos que integran diversas piezas o elementos, puesto que los mismos quedan perfectamente guardados en sus respectivos alojamientos aunque el estuche sea transportado de un lado a otro para poderlo realizar en lugares inusuales, como puede ser en el campo, la playa u otros similares.

Serán independientes del objeto de la presente invención los materiales empleados en los distintos elementos constitutivos del estuche para juegos de sobremesa, así como las formas y dimensiones, tanto absolutas como relativas, de los mismos, y, en consecuencia, todo cuanto no afecte a su esencialidad.

- . -

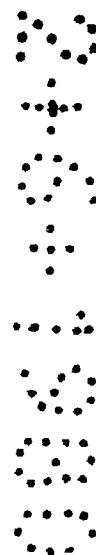

## R E I V I N D I C A C I O N E S

1. Estuche para juegos de sobremesa, caracterizado esencialmente por el hecho de estar constituido por dos cubetas, formadas mediante unas piezas enterizas conseguidas mediante el moldeo de un material apropiado, que están  
 5 enfrentadas por sus caras abiertas, articuladas por uno de sus bordes y dotadas, por los bordes opuestos, de medios complementarios de cierre, conteniendo cada una de estas cubetas la mitad del tablero de un juego determinado, que queda operativamente dispuesto cuando el estuche está abierto, y  
 10 están provistas de unos compartimientos o alojamientos, uno de los cuales destinado a contener las fichas o piezas similares precisadas por el juego y está provisto de una tapa corredera amovible, mientras que el otro contiene otros elementos complementarios que son retenidos en posición amovible  
 15 mediante unas pinzas que sobresalen del fondo de este compartimiento.

2. Estuche para juegos de sobremesa, según la reivindicación 1, caracterizado por el hecho de que la tapa corredera presenta en uno de sus bordes un diente que es susceptible de acoplarse elásticamente en un punto correspondiente del tabique que forma uno de los laterales que delimita el compartimiento en el que se alojan las fichas, formando un dispositivo de fijación para retener amoviblemente dicha tapa en la posición de cierre.

25 3. Estuche para juegos de sobremesa, según las reivindicaciones 1 y 2, caracterizado porque el compartimiento

que aloja las fichas tiene formados en sus respectivos extremos unas guías enfrentadas, que sobresalen de las caras internas de dichos extremos, que sirven para guiar y centrar la posición de la tapa corredera cuando está cerrada.

5                   4. Estuche para juegos de sobremesa, según la reivindicación 1, caracterizado porque los elementos complementarios del juego están dotados de unos resaltes que son susceptibles de ajustarse elásticamente con las pinzas de sujeción de las mismas, que sobresalen del fondo del otro compartimiento, con el fin de conseguir una fijación amovible  
10 de dichos elementos.

5. Estuche para juegos de sobremesa.

La presente memoria descriptiva consta de siete hojas foliadas, escritas a máquina por una sola cara.

Barcelona, 31 de mayo de 1980

ENRIQUE BORRÁS Y CIA., S.R.C.

p.a.



FIG. 1

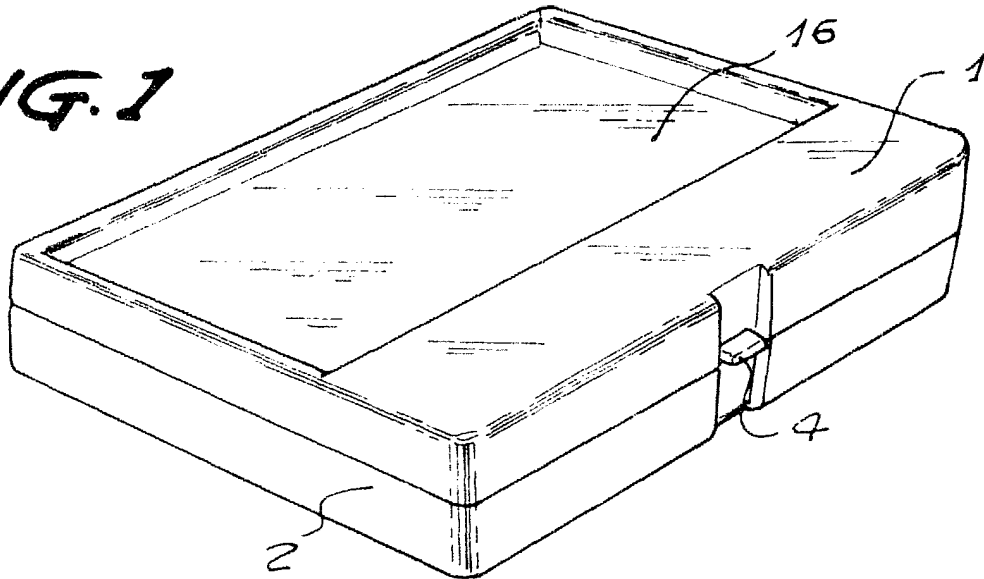
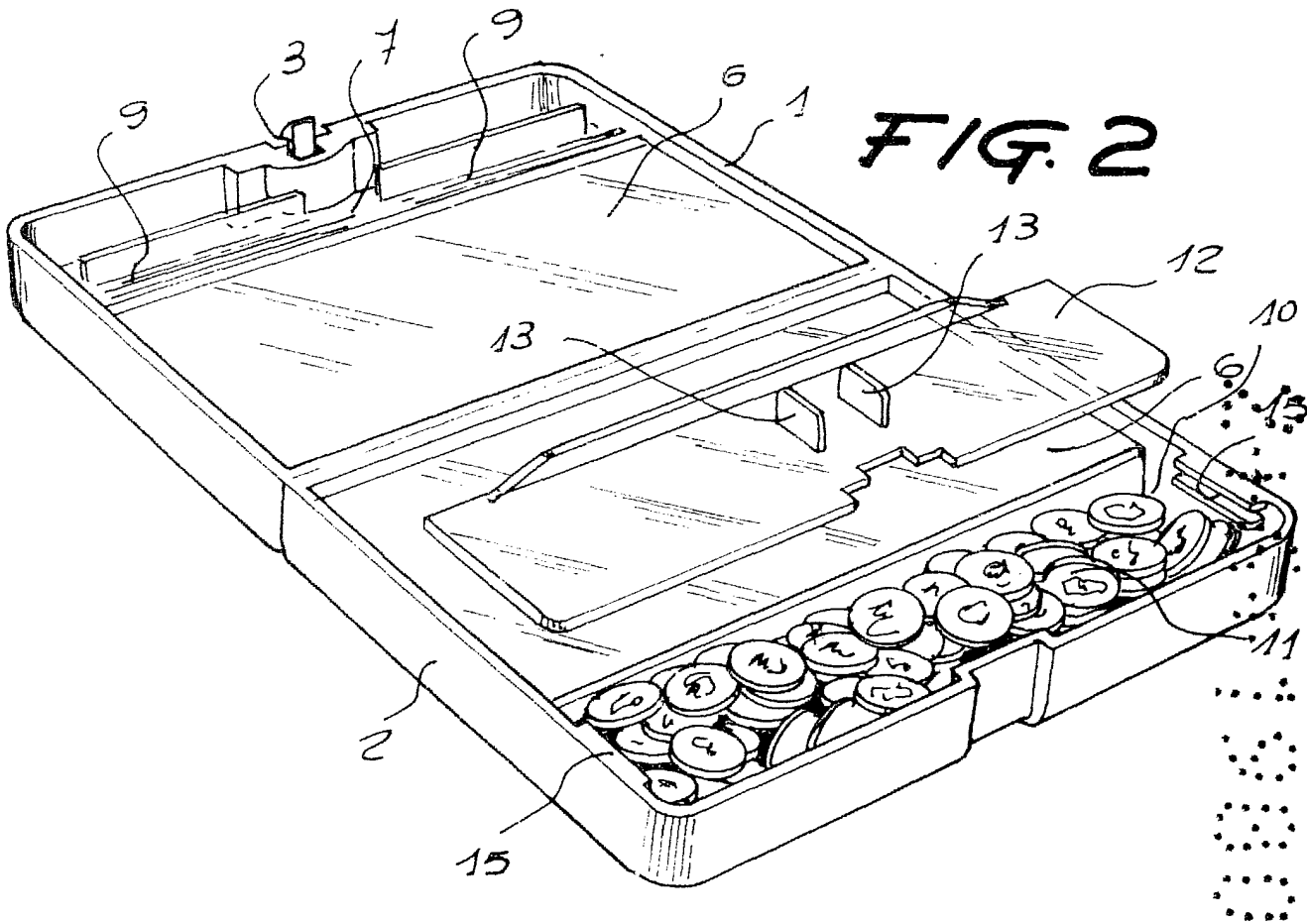
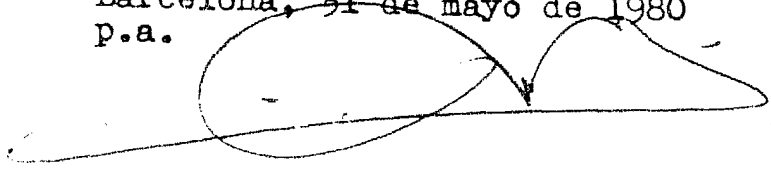

FIG. 2



30414/2

Barcelona, 31 de mayo de 1980  
p.a.



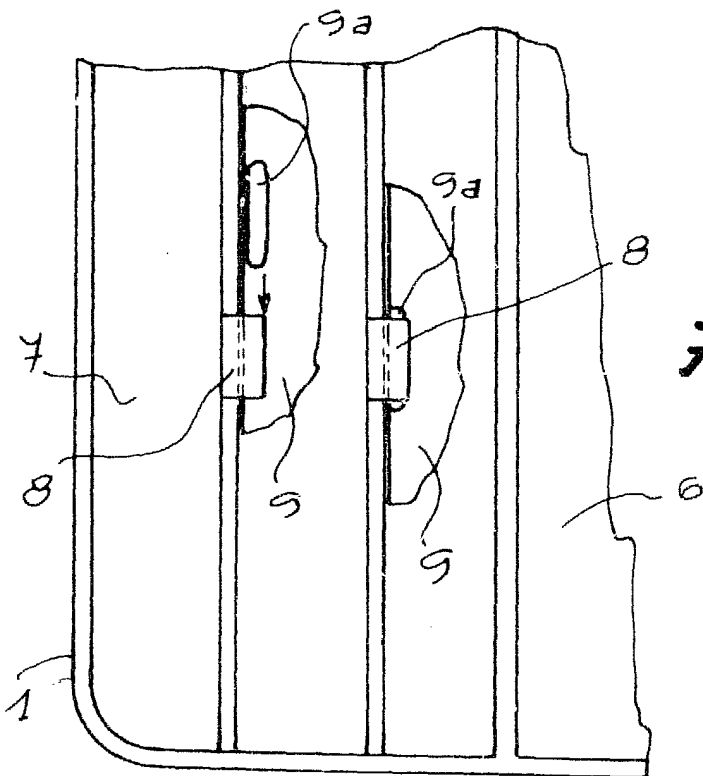
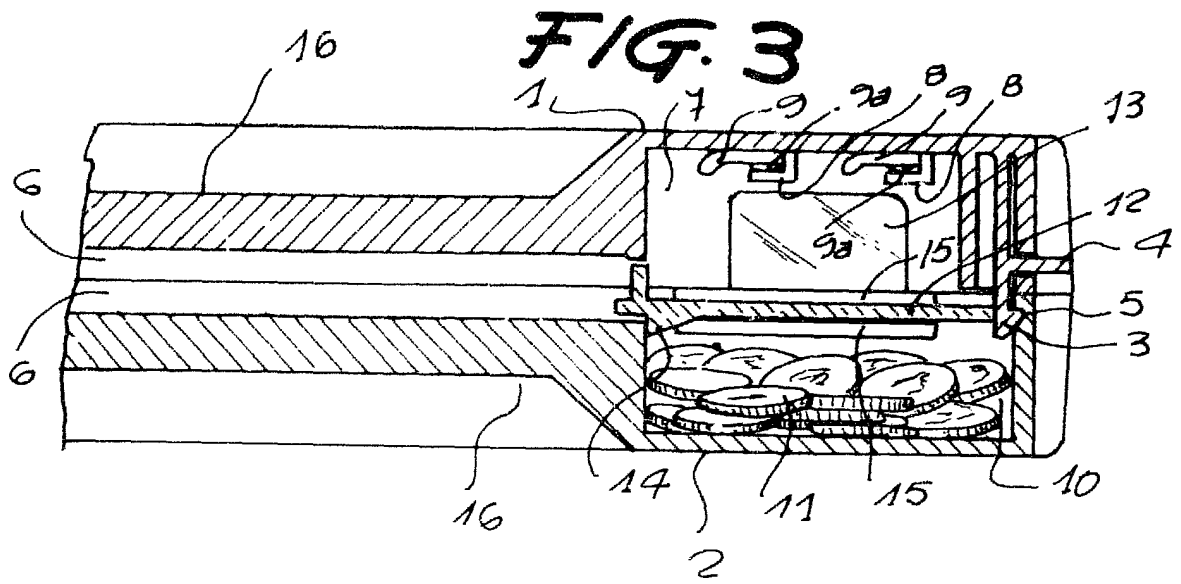

Barcelona, 31 de mayo de 1980  
p.a.

30414/2