



ESPAÑA

(19) ES	(11) NUMERO	251076	(10) Y
	(21)		
	(22) FECHA DE PRESENTACION	30 MAYO 1980	

MODELO DE UTILIDAD

16 SET. 1980

(30) PRIORIDADES:	(32) FECHA	(33) PAIS
(31) NUMERO		

(47) FECHA DE PUBLICIDAD	(51) CLASIFICACION INTERNACIONAL
	Ah7C 23/26

(54) TITULO DE LA INVENCIÓN

"DISPOSITIVO BASCULANTE SUSTENTADOR DE BALLESTAS PARA SOMIERES"

(71) SOLICITANTE (S)

PIKOLIN, S.A.

DOMICILIO DEL SOLICITANTE

ZARAGOZA, Autovía de Logroño, Km. 5,5

(72) INVENTOR (ES)

(73) TITULAR (ES)

(74) REPRESENTANTE

D. CARLOS FERNANDEZ CANDELAS

Hasta ahora son conocidos diferentes medios para lograr la unión y basculación de las ballestas de madera en los somieres de este tipo, pero pese al buen funcionamiento de algunos de estos medios, es posible todavía una serie de mejoras que es preciso realizar y de las que el presente modelo constituye un importante avance.

Así, en ocasiones, estas piezas o dispositivos de basculación, para lograr la perfección de dicha funcionalidad, necesitaban ser fabricados al menos en una parte de su estructura, a base de materiales plásticos blandos que tuviesen una cierta flexibilidad, lo cual compromete un tanto, por envejecimiento del propio material, la durabilidad de estos medios.

El modelo que se preconiza viene a solventar y a eliminar el inconveniente anteriormente expuesto, previendo un elemento basculante compuesto por dos piezas independientes y fácilmente recambiables, que ostenta, por su especial estructura, la posibilidad de estar configurado en un material plástico rígido de durabilidad indefinida, teniendo además la virtud de no producir ruidos ni chi-

rridos al jugar su articulación, sin menoscabo de una eficaz basculación al no producirse problemas de fricción.

Consiste este modelo en dos elementos fundamentales: el primero, que se acopla a la cara interna del larguero del somier y el segundo, que juega sobre el primero y que es a la vez receptor del extremo de la correspondiente ballesta.

El primer elemento o elemento soporte, se constituye en material preferentemente de naturaleza plástica rígida, y adopta la forma de una placa exagonal irregular de base curvada, teóricamente dividida en un área rectangular superior y una inferior en forma de trapecio isósceles que tiene sustituida su base menor por la curva citada, de cuya placa emerge perpendicularmente un pivote de forma cilíndrica biselada, o cortada en su parte inferior según un plano horizontal; fijándose este elemento soporte a la cara interna del larguero del somier, por cualquier medio convencional.

El segundo elemento, o elemento basculante se conforma en una pieza de idéntico material al aludido, que

tiene una forma prismática de sección sustancialmente coincidente con la de la placa del elemento soporte, poseyendo una porción superior prismático rectangular que estando abierta por su frente, permite la entrada y acoplamiento del extremo de la ballesta; en tanto que su porción inferior adopta estructura trapezoidal, ostentando en su centro un canal longitudinal cilíndrico con una abertura en su parte inferior acorde con el corte plano del pivote del elemento sustentador, sobre el que juega, permitiéndose por tanto así el giro del elemento basculante y consecuentemente la oscilación del plano de la ballesta. Se ha previsto igualmente que en las áreas triangulares simétricas, dispuestas a ambos lados del canal cilíndrico de esta pieza de giro y dentro por tanto de la estructura trapezoidal de este elemento basculante existan sendos vaciados que confieren mayor ligereza al elemento basculante descrito.

Para facilitar la comprensión de cuanto queda expuesto a título de ejemplo, sin alcance limitativo, se representa en los adjuntos dibujos una forma de ejecución práctica del Modelo.

5
10
15

La figura 1ª es una vista frontal del dispositio albergando el extremo seccionado de una ballesta en la que se han insinuado con trazo discontinuo las oscilaciones limites del dispositivo.

5 La figura 2ª es una vista parcial en perspectiva de un lecho en el que las ballestas se articulan al larguero del somier mediante el dispositivo descrito.

En dichas figuras se observa la cara interna del larguero (1) al que se fija por medios convencionales el elemento soporte (2) del que emerge el pivote cilíndrico (3), con su parte inferior provista de un corte plano y sobre el que juega el elemento basculante (4) que en su receptáculo superior alberga el extremo de la ballesta (5).

15 Cuanto se ha dicho es fiel reflejo de la invención, debiendo considerarse en sentido amplio, nunca en forma limitativa, ni con criterio restringido, siendo indiferentes y cambiantes las circunstancias de carácter secundario o accesorio, o sea las que no alteren ni modifiquen la esencialidad que, a continuación, será particular objeto de reivindicación.

20

REIVINDICACIONES

1a.- Dispositivo basculante sustentador de balles
tas para somieres caracterizado por constar de un elemento
soporte constituido preferentemente en material de natura-
leza plástica rígida y que adopta la forma de una placa
exagonal irregular de base curvada, teóricamente dividida
en un área rectangular superior y una inferior en forma de
trapezio isósceles invertido, que tiene sustituida su base
menor por la curva citada, emergiendo perpendicularmente
de dicha zona trapezoidal, un pivote de forma cilíndrica cor-
tada en su parte inferior según un plano horizontal; fiján-
dose este elemento soporte a la cara interna del larguero
del somier por cualquier medio convencional; previéndose
un segundo elemento basculante, que juega sobre el reivin-
dicado, constituido por una pieza realizada en idéntico ma-
terial, que posee una forma general prismática de escasa
profundidad y de sección sustancialmente coincidente con la
de la placa del elemento soporte, ostentando un cajetín su-
perior prismático rectangular abierto por su frente, para

acomplamiento del extremo de la ballesta; en tanto que su
porción inferior adopta estructura trapecial invertida,
detentando en su centro un canal longitudinal cilíndrico
con una abertura en su parte inferior, acorde con el pivo
5 te y corte plano del mismo perteneciente al soporte; ha-
biéndose asimismo previsto que, en las áreas triangulares
dispuestas a ambos lados del expresado canal cilíndrico
existan sendos vaciados simétricos.

2ª.- DISPOSITIVO BASCULANTE SUSTENTADOR DE BA-
10 LLESTAS PARA SOMIERES.

Todo conforme se describe en la presente memoria
que consta de SEIS HOJAS mecanografiadas y foliadas por
una sola cara, y dibujos que se acompañan.

Madrid,

30 MAYO 1980

CARLOS FERNANDEZ CANDELAS



FIG -1

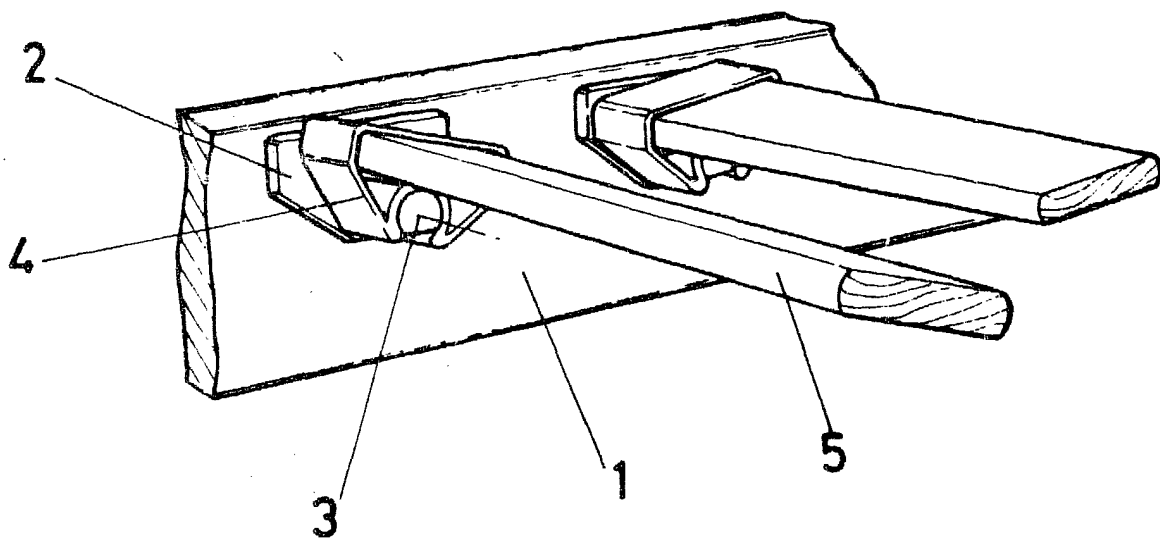
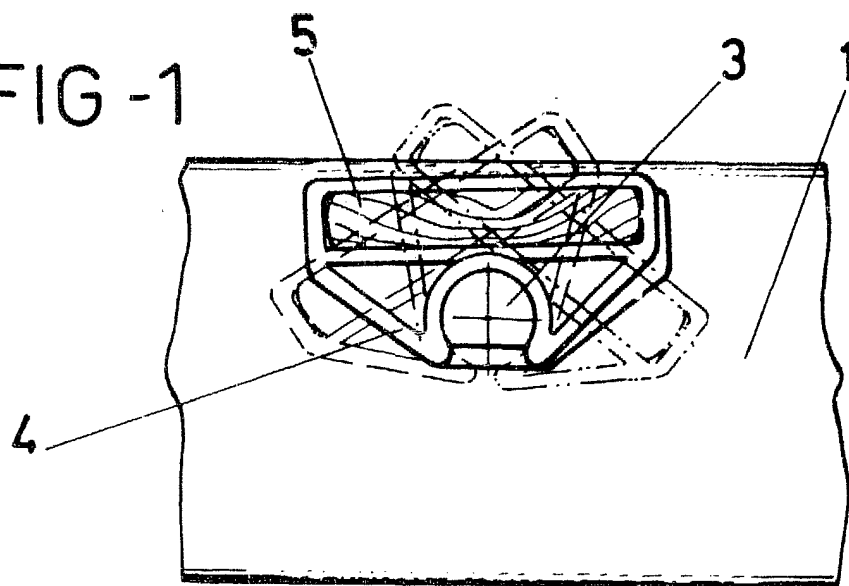

FIG -2

MADRID. 30 MAYO 1980

CARLOS FERNANDEZ CANDEIAS
R.P.

ESCALA VARIABLE