



ESPAÑA

ES

11

NUMERO

21

250.970

22

FECHA DE PRESENTACION

26.5.1980

Y

1 ABR. 1981

MODELO DE UTILIDAD

30 PRIORIDADES:	32 FECHA	33 PAIS
31 NUMERO		

47 FECHA DE PUBLICIDAD	51 CLASIFICACION INTERNACIONAL A63F 9/18
------------------------	---

54 TITULO DE LA INVENCIÓN

"JUEGO DE PREGUNTAS Y RESPUESTAS, PERFECCIONADO"

71 SOLICITANTE (S)

D. DAVID CASALS HERRANZ

DOMICILIO DEL SOLICITANTE

RUBI (Barcelona) Santa María 9

72 INVENTOR (ES)

73 TITULAR (ES)

74 REPRESENTANTE

D. MANUEL DE RAFAEL GARCIA

Se refiere el presente modelo de utilidad a un juego de preguntas y respuestas, perfeccionado, que amén de resultar didáctico permite al niño intervenir directamente sobre el juego, incluso en su confección, lo cual le resulta sumamente atractivo, amén de presentar el juego una gran versatilidad.

En esencia, el juego en cuestión consta de dos láminas, una de ellas impresa con una serie de puntos especialmente tratados pero no unidos entre sí, y todos ellos coincidentes con los taladros existentes en la otra lámina. Ello permite que el pequeño no sólo pueda poner en la lámina taladrada las preguntas y respuestas que desee, sino que incluso con la ayuda del propio lápiz o útil escritor establezca en la otra lámina la unión que desee.

Para conocer el acierto o no de la respuesta bastará con establecer un puente entre el dedo del niño en dicha respuesta y el útil anterior en la pregunta o viceversa, detectando un indicador luminoso y/o acústico de dicho útil el mentado acierto.

Con el fin de facilitar la explicación, se acompaña a la presente memoria descriptiva una hoja de dibujos en la que se ha representado un caso práctico de realización el cual se cita solo a título de ejemplo no limitativo del alcance del presente modelo de utilidad.

En dichos dibujos:

La figura 1 es una vista en alzado frontal de las láminas que forman parte fundamental del juego en cuestión.

La figura 2 se corresponde con un detalle
5 parcialmente seccionado en alzado, de una posible realización del útil escritor que también integra el propio juego.

Según tales figuras, el juego de preguntas
y respuestas perfeccionado, objeto del presente
10 modelo de utilidad consta de una lámina -1- provista de dos series de taladros -2- para posibles anotaciones, por parte del pequeño, de preguntas -3- y respuestas -4-.

Los citados taladros coinciden con unos
15 puntos -5-, especialmente tratados, existentes en la otra lámina -6- de que consta el juego, cuyos puntos son unidos por el pequeño, a través de una línea -7-, de acuerdo con los deseos del niño para hacer coincidir determinadas preguntas
20 y respuestas. Ello lo realiza con un lápiz o útil escritor -8- que es el que posee un indicador luminoso o acústico -9- para señalar el acierto cuando se establece un puente con la pregunta y
25 respuesta acertada a través del niño, con su dedo y con la punta del mismo útil.

En una realización preferida el útil -8- presenta un capuchón con clip -10- de colgado, indicador luminoso -9- y pila -11- montada junto a la placa -12- de conexión de contactos, los cuales

son uno -13'- que se relaciona con un casquillo exterior -13- coaxial con el cuerpo aislante -14- y otro -15- conectado interiormente con la punta metálica -17- por donde, con ayuda del pulsador -18- y el resorte -15-, se extrae o esconde la cuña de grafito -19- del lápiz encerrada en su contenedor con pinza -20-.

En este juego las preguntas y respuestas podrían ya estar impresas de origen, dejando para el niño el trazado de la línea conductora entre pregunta y respuesta correcta.

El modelo, dentro de su esencialidad, puede ser llevado a la práctica en otras formas de realización que difieran solo en detalle de la indicada únicamente a título de ejemplo a las cuales alcanzará igualmente la protección que se recaba. Podrá, pues, fabricarse este juego en cualquier forma y tamaño, con los medios y materiales más adecuados y los accesorios más convenientes, por quedar todo ello comprendido en el espíritu de las siguientes reivindicaciones.

REIVINDICACIONES

Se reivindica como objeto del presente modelo de utilidad:

1.- Juego de preguntas y respuestas, perfeccionado, caracterizado esencialmente por estar constituido por dos láminas, una inferior con un punto señalado en una zona y varios en otra zona todos ellos coincidentes con los taladros existentes en la otra lámina, en la cual el niño, con ayuda de un lápiz que forma parte del juego, escribe la pregunta y posibles respuestas, uniendo al propio tiempo en la lámina inferior los puntos correspondientes a la pregunta y a la respuesta acertada, con el propio útil escritor citado, el cual, una vez así preparado el juego por el propio niño, al entrar en contacto por la acción manual del niño con el punto perteneciente a la respuesta acertada, estando también contactando el niño en el punto correspondiente a la pregunta, enciende por cierre de circuito un indicador luminoso existente en el propio útil.

2.- JUEGO DE PREGUNTAS Y RESPUESTAS, PERFECCIONADO.

Consta la presente memoria descriptiva de seis páginas mecanografiadas y una lámina de dibujos.

Ma-

drid, a 25 MAYO 1980

DAVID CASALS HERRANZ

p.a.

MANUEL DE RAFAEL

P. P. *[Handwritten signature]*

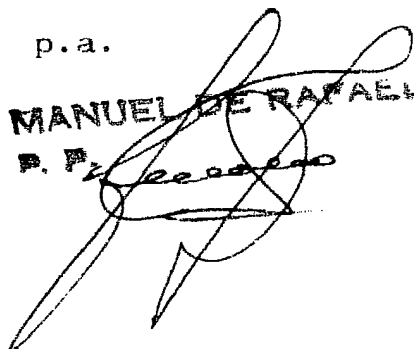
A large, stylized handwritten signature in black ink, overlapping the typed name 'MANUEL DE RAFAEL' and the initials 'P. P.'.

.....
.....
.....
.....
.....
.....
.....
.....
.....

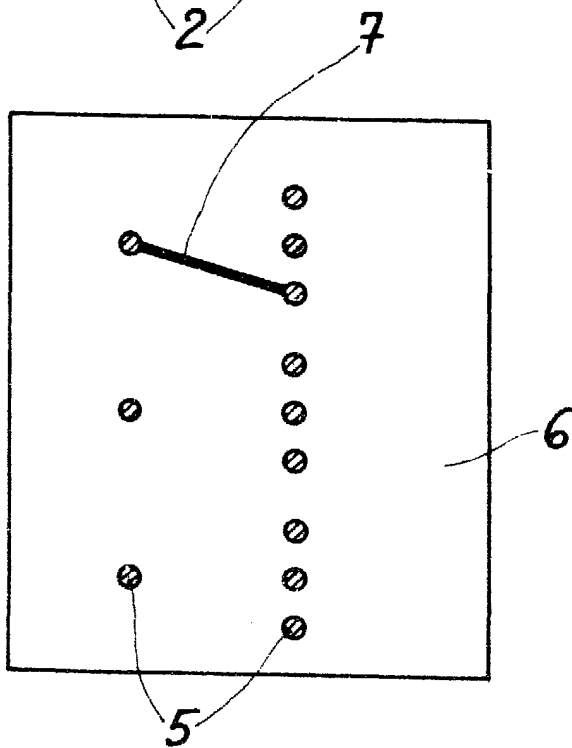
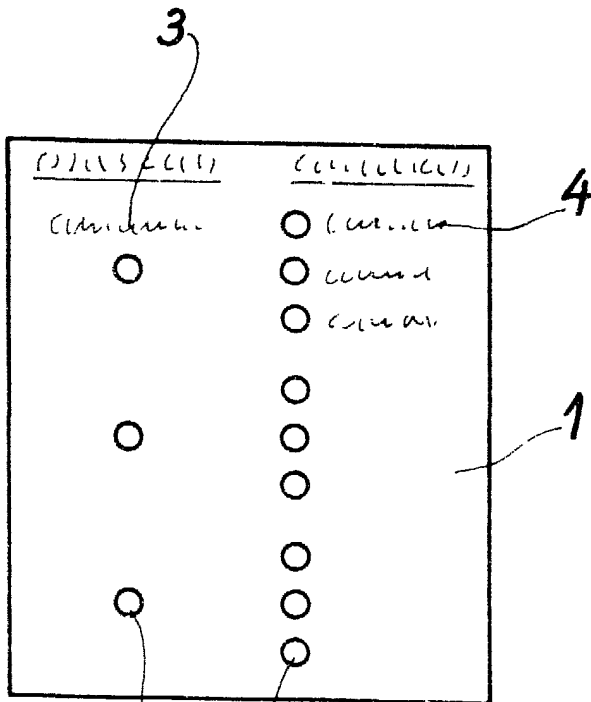

Fig. 1

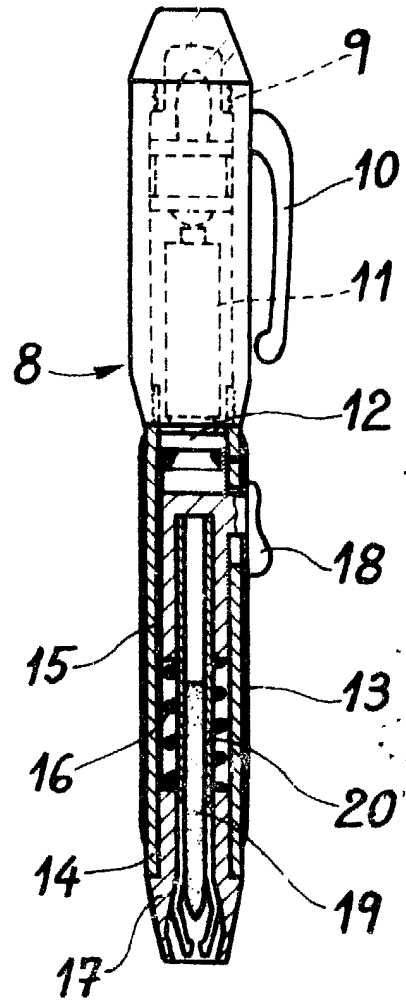

Fig. 2

Madrid, 26 Mayo 1980.
 MANUEL DE RAFAEL
 P. B. *[Signature]*

Escala variable.