



ESPAÑA

(19) ES	(11) NUMERO	(10) Y
	250.969	
	(22) FECHA DE PRESENTACION	
	26.5.1980	

MODELO DE UTILIDAD

~~1981~~

(30) PRIORIDADES:	(32) FECHA	(33) PAIS
(31) NUMERO		

(47) FECHA DE PUBLICIDAD	(51) CLASIFICACION INTERNACIONAL
	Int. C. A63F9M8

(54) TITULO DE LA INVENCIÓN

"JUEGO DE PREGUNTAS Y RESPUESTAS, SIMPLIFICADO"

(71) SOLICITANTE (S)

D. JUAN GRIFOLL CASANOVAS

DOMICILIO DEL SOLICITANTE

RUBI (Barcelona) 18 Julio 44

(72) INVENTOR (ES)

(73) TITULAR (ES)

(74) REPRESENTANTE

D. MANUEL DE RAFAEL GARCIA

Se refiere el presente modelo de utilidad a un juego de preguntas y respuestas, simplificado, que además de la sencillez constructiva y funcional ejerce una misión didáctica en la persona que lo practica.

En esencia, el juego en cuestión consta exclusivamente de dos elementos, a saber, una lámina y un útil actuante como analizador de circuitos. La citada lámina dispone de dos zonas, una en la que van impresas las preguntas y otra con las posibles respuestas, con un punto indicador cada una de ellas, los cuales son de naturaleza aislante, excepto los correspondientes a la respuesta acertada.

Con ello, el útil antes citado solo podrá funcionar en los puntos de naturaleza conductora mientras que en los restantes quedará inerte.

Es importante que el citado útil presente una punta de pruebas coaxial, cuyos dos terminales sean coplanarios en sus extremos externos y se encuentran perfectamente aislados, así como que vaya provisto de un circuito amplificador, de un emisor de señal óptica o acústica y del alimentador apropiado.

Con el fin de facilitar la explicación, se acompaña a la presente memoria descriptiva una hoja de dibujos en la que se ha representado un caso práctico de realización que se cita solo a título

de ejemplo no limitativo del alcance del presente modelo de utilidad.

En dichos dibujos:

5 La figura 1 es una vista en alzado frontal de la lámina que forma parte del juego en cuestión.

La figura 2 se corresponde con una sección longitudinal completa del útil que también forma parte del citado juego.

10 Según tales figuras, el juego de preguntas y respuestas, simplificado, objeto del presente modelo de utilidad consta de una lámina -1- en la que aparecen impresas, en una zona, una serie de preguntas -2- y, en otra, las posibles respuestas -3- con un punto indicador -4- para cada una de ellas. De tales puntos, que son de naturaleza aislante, solamente los -4a- correspondientes a la respuesta acertada presentarán naturaleza conductora.

15 Por otra parte, el útil analizador de la respuesta acertada comprende un cuerpo delantero aislante -5- rematado en una punta conductora -6- de la que arranca un hilo conductor interno -7-. Coaxialmente con este hilo aparece otro hilo conductor -8- que se remata en la punta del útil, 20 en el centro, separado de la punta conductora -5- por un casquillo aislante -9-. Con ello se configura un par coaxial que va conectado al fondo del cuerpo -5- en una plaquita conductora -10-, sobre la que va montada la pila o alimentador

-11-, encerrada en otra camisa posterior -12- que alberga tras la pila -11- un amplificador -13- y un indicador luminoso -14- con una caperuza traslúcida -15- preferentemente.

5 Con el par de elementos citados, a saber, lámina y útil, cuando el practicante del juego acerca la punta -3- del útil a los puntos -4- no obtiene ninguna señal, salvo cuando se acerca a -4a- en cuyo caso por cierre del circuito del par de conduc-
10 tores -7-3- presentes en dicha punta, se enciende la lamparita -14-, o actúa un elemento acústico, detecta la respuesta acertada.

 El modelo, dentro de su esencialidad, puede ser llevado a la práctica en otras formas
15 de realización que difieran solo en detalle de la indicada únicamente a título de ejemplo, a las cuales alcanzará igualmente la protección que se
 recaba. Podrá, pues, fabricarse este juego de
 preguntas en cualquier forma y tamaño, con los
20 medios y materiales más adecuados y los accesorios más convenientes, por quedar todo ello comprendido en el espíritu de las siguientes reivindicaciones.

REIVINDICACIONES

Se reivindica como objeto del presente modelo de utilidad:

5 1.- Juego de preguntas y respuestas, simplificado, caracterizado esencialmente por estar constituido por una lámina en una zona de la cual va impresa la correspondiente pregunta, mientras que en otra zona van las posibles respuestas con un punto indicador para cada una, cuyos puntos
10 son todos de naturaleza aislante excepto el correspondiente a la respuesta acertada que es de naturaleza conductora para permitir el cierre del circuito de un útil con un indicador luminoso que se enciende cuando se produce aquél cierre
15 de circuito al poner en contacto con el precitado punto conductor las dos patillas conductoras constitutivas del cabezal activo de dicho útil.

2.- JUEGO DE PREGUNTAS Y RESPUESTAS, SIMPLIFICADO.

Consta la presente memoria descriptiva de cinco páginas mecanografiadas y una lámina de dibujos.

Madrid, a 26 Mayo 1980

JUAN GRIFOLL CASANOVAS

p.a.

MANUEL DE RAFAEL

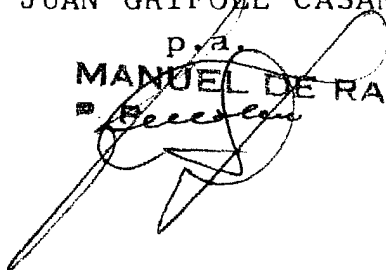

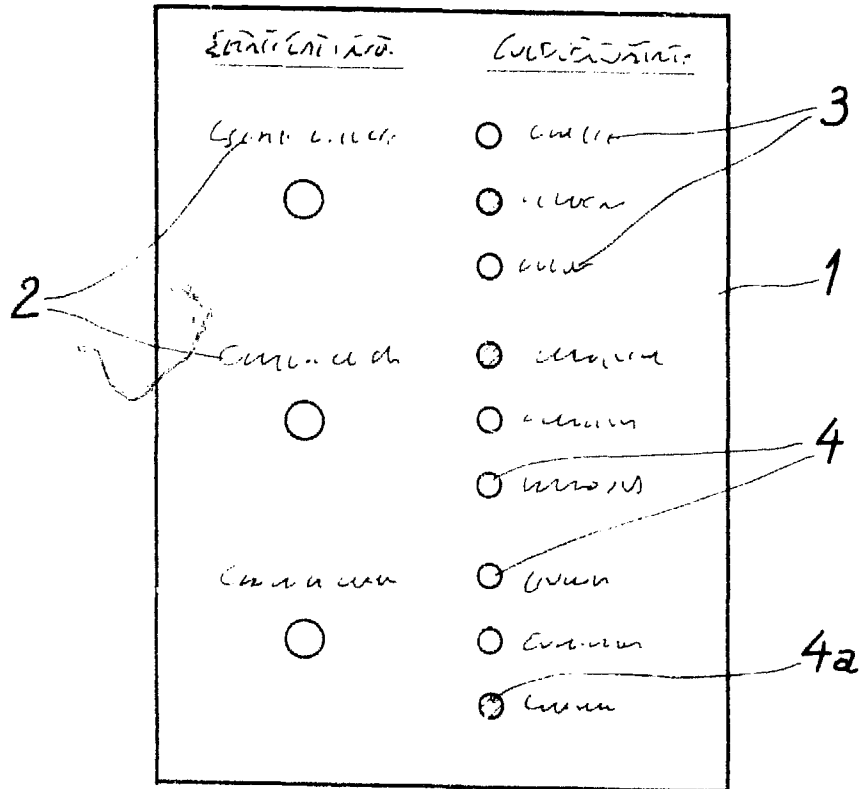

Fig. 1

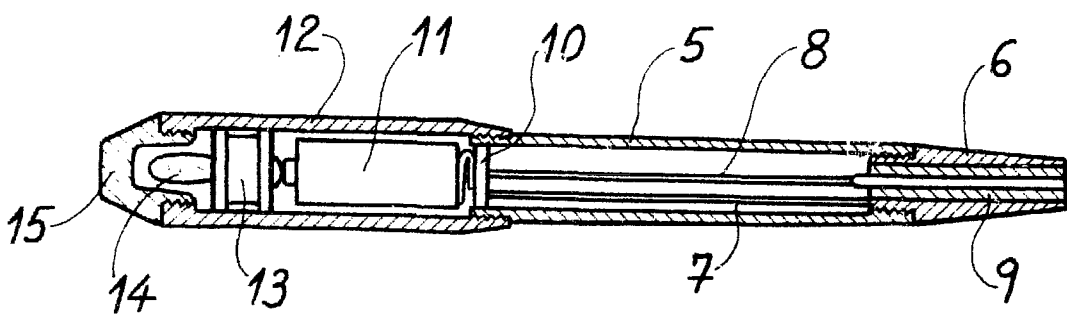

Fig. 2

Madrid,
 MANUEL DE RAFAEL
 P. P.

Escala variable.