



ESPAÑA

19	ES	2508371	10	Y
22	FECHA DE PRESENTACION 21 MAYO 1980			

16 JUL 1980

MODELO DE UTILIDAD

30 PRIORIDADES:	31 NUMERO	32 FECHA	33 PAIS
	334.275	22 agosto 1979	Canadá

47 FECHA DE PUBLICIDAD	51 CLASIFICACION INTERNACIONAL
	B 65 D 23/10

54 TITULO DE LA INVENCIÓN
"ASA PARA RECIPIENTES".

71 SOLICITANTE (S)
Don Wolfgang GEISINGER

DOMICILIO DEL SOLICITANTE
Rosemere, P.Q. (Canadá) 180 Rue Paradis

72 INVENTOR (ES)

73 TITULAR (ES)

74 REPRESENTANTE
Don Ignacio PONTI GRAU

Esta invención concierne generalmente a un asa para recipientes y, más particularmente, a asas para sostener y colocar latas o recipientes similares para una variedad de productos.

5 Las latas de este tipo utilizadas actualmente, tales como latas de pintura, están provistas de un asa de aro metálico que va enganchado a dos elementos diametralmente opuestos, soldados a la pared del cuerpo de la lata. Una desventaja de las asas de aro metálico es que la pared de la lata, pri-
10 meramente ha de ser tratada y revestida para evitar la soldadura con partes corroídas de la lata. Además, la etiqueta que va sobre la pared del cuerpo ha de estar conformada a fin de adaptarse al contorno de las partes soldadas a la pared.

En la patente canadiense nº 933 101, concedida en 4
15 de septiembre 1973 a Illinois Tool Works Inc. se divulga un cuerpo asidero que es de una pieza con un manguito de plástico que se inter-enclava con el extremo rebordeado periféricamente del conjunto de la lata. El manguito incluye una rendija
20 semicilíndrica para formar una tira semicilíndrica que puede ser estirada hasta colocarse encima de la lata para servir como miembro asidero cuando es utilizada. Una desventaja de este sistema es que el peso de la lata, combinado con el efecto de tener una rendija en el manguito, generalmente tiene por
25 resultado el desgarramiento de la porción de asidero del manguito.

Otros tipos de bandas de plástico utilizadas actualmente en el mercado, consisten en elementos de dos piezas que son interconectadas entre sí para formar un miembro asa.

Un objeto de esta invención es proporcionar el empleo, en combinación con un recipiente, de un asa de plástico monopieza que proporciona un acoplamiento ajustado contra la pared del cuerpo del recipiente. Esto es conseguido dotando la porción de banda del asidero con una configuración que incluye una cara interna cóncava y que, al ser forzada a una posición plana contra la pared del cuerpo del recipiente bajo una condición estirada, hace que un canto periférico de la misma se acople ajustadamente debajo de la pestaña de la lata.

Así la presente invención pertenece a un asa utilizable en combinación con un recipiente que tiene una pared de cuerpo y una pestaña que se extiende a lo largo de un extremo periférico de la misma, la cual comprende: Una banda sin fin de material termoplástico y que puede ser estirada elásticamente de forma que, cuando es insertada sobre el recipiente, la banda se encuentra en una condición estirada sobre la pared del cuerpo y en acoplamiento ajustado contra la misma, y un aro moldeado de una pieza con la banda para formar una estructura unitaria, incluyendo el aro un par de porciones de brazo unidas respectivamente a porciones generalmente opuestas diametralmente de la banda; la banda tiene una sección transversal circunferencialmente constante, con una cara interna y cantos periféricos superior e inferior; la cara interna es cóncava cuando está en condición no estirada, haciendo la concavidad que uno de los cantos periféricos quede en acoplamiento ajustado debajo de la pestaña, cuando la banda está en la condición estirada y plana contra la pared del cuerpo.

En una forma de la invención, el canto periférico,

o ambos, tiene una forma complementaria de la de la pestaña, para facilitar el vertido del material que se encuentra dentro del recipiente.

5 En otra forma de la invención, el canto periférico, o ambos, tiene una serie de muescas espaciadas circunferencialmente, para facilitar la expansión de la banda y para dotarla de resistencia al deslizamiento.

Otros objetos, y el alcance ulterior de aplicabilidad de la presente invención resultarán evidentes de la descripción detallada que se facilita a continuación, pero se ha de entender que esta descripción detallada, aunque indica realizaciones preferidas de la invención, es dada únicamente a título ilustrativo, ya que resultarán evidentes para los expertos en el arte varios cambios y modificaciones dentro del espíritu y alcance de la invención.

15 La figura 1 es una vista en perspectiva que muestra un asa montada en un recipiente; la figura 2 es una vista parcial ampliada de la porción de banda del asa en la condición no estirada; la figura 3 es una vista parcial ampliada, tomada a lo largo de la línea 3-3 de la figura 1 y que muestra la porción de banda del asa en la condición estirada, plana contra la pared del recipiente; la figura 4 es una vista parcial ampliada de otra realización de la porción de banda de un asa hecha de acuerdo con la presente invención; la figura 25 5 es una vista alzada que muestra otra realización de asa hecha de acuerdo con la presente invención, y la figura 6 es una vista en sección transversal, tomada a lo largo de la línea 6-6 de la figura 1.

Con referencia a la figura 1, en la misma se muestra un asa de plástico, indicada generalmente con -10-, montada en un recipiente metálico indicado con la referencia general -12-.

5 El recipiente -12- incluye una pared de cuerpo -14- cilíndrica y una tapa o cubierta -16-. Tal como se indica en la figura 3, el canto periférico superior de la pared de cuerpo sobresale hacia fuera formando una pestaña periférica -18-, exteriormente distanciada de la superficie adyacente de dicha
10 pared de cuerpo. En muchos casos puede estar prevista una pestaña periférica similar -20- en el canto periférico inferior de la pared del cuerpo, pero algunos recipientes pueden ser
construidos sin canto periférico inferior.

El asa -10- está hecha de un material termoplástico
15 que es resiliente, flexible y elástico. Está formada por dos porciones: Una banda sin fin -22- y un aro -24- que han sido formados juntos, como un conjunto unitario, mediante una operación de conformación de plástico, tal como moldeo por inyección. Aunque el polietileno es un ejemplo preferido de material plástico adecuado, que es resistente al desgarramiento,
20 se puede utilizar satisfactoriamente para el asa -10- otros materiales funcionalmente similares.

El material del asa ha de ser estirable elásticamente para permitir el paso de su porción de banda -22- sobre la
25 pestaña periférica -18- o -20- del recipiente.

El aro -24- incluye dos secciones de brazo -26- y -28-; tal como se apreciá en la figura 6, estas porciones de brazo tienen una sección transversal en forma de H en la mayor

parte de su longitud. En un punto intermedio del aro se ha previsto una muesca -30- en la pared interna del mismo y que proporciona una disposición de asiento para un soporte del que puede ser suspendido el recipiente.

5 Las secciones de brazo -26- y -28- están conectadas a porciones generalmente opuestas diametralmente de la banda, mediante porciones de conexión planas -32- y -34-, respectivamente. Estas porciones son planas y se extienden en un plano paralelo al plano de la banda sin fin -22-. La sección transversal de estas porciones -32- y -34- es reducida a comparación con la sección transversal de las secciones de brazo -26- y -28-, para proporcionar una acción de bisagra cuando el aro es girado respecto a la banda.

15 Con referencia a la figura 2, la banda -22- tiene una superficie interior cóncava -36- y cantos periféricos superior e inferior -38- y -40-. En la realización descrita, el canto superior -38- está curvado ligeramente para adaptarse a la forma de la pestaña periférica -18- del recipiente. El canto inferior -40- está conformado de modo similar para eliminar el emplazamiento propiamente dicho de la banda durante el montaje de inserción de la misma en un recipiente.

25 Para insertar el asa en el recipiente, la banda -22- es extendida radialmente por medio de un dispositivo estirador, tal como el descrito en otra demanda del solicitante. Cuando la banda queda emplazada sobre el recipiente metálico, toma la posición mostrada en la figura 3, en la que la cara interior cóncava se vuelve plana, ya que queda sobre la pared del cuerpo del recipiente bajo una condición estirada. La con-

cavidad de la banda sin fin obliga al extremo superior -38- a acoplarse ajustadamente debajo de la pestaña periférica -18- del recipiente.

5 La figura 4 muestra otra banda -42- también incluye una cara interior cóncava -44-, pero con los extremos superior e inferior -46- y -48- aguzados. En esta forma de la invención, el extremo aguzado es acoplado ajustadamente en el rincón formado por la pestaña periférica -18- del recipiente y la pared de cuerpo -14-.

10 La figura 5 muestra un asa -10'- construída de modo similar al asa -10- representada en la figura 1. No obstante, en esta forma de la invención, la porción de banda -22'- del asa está provista de una serie de muescas -50-, espaciadas circunferencialmente y que tienen una doble función: Sirven
15 para facilitar la extensión de la banda sin fin durante la inserción de la misma sobre el recipiente metálico y, en segundo lugar, proporcionan una resistencia al deslizamiento en el caso de que la banda sin fin se salga parcialmente de la pestaña periférica.

REIVINDICACIONES

1. Asa para recipientes, utilizable en combinación con un recipiente que tiene una pared de cuerpo y una pestaña que se extiende a lo largo de un extremo periférico de la misma, caracterizada por el hecho de comprender una banda sin fin de material termoplástico que es estirable elásticamente de forma que al ser insertada sobre el recipiente, la banda queda en una condición tensada contra la pared del cuerpo y en acoplamiento ajustado con la misma, y un aro moldeado de una pieza con la banda formando una estructura unitaria, aro que incluye un par de porciones de brazo unidas respectivamente a porciones generalmente opuestas diametralmente de la banda, teniendo esta última una sección transversal circunferencialmente constante que incluye una cara interior y cantos periféricos superior e inferior, siendo la cara interior cóncava cuando la banda se halla en condición no estirada, y haciendo la concavidad de esta cara interior que uno de los cantos periféricos entre en acoplamiento ajustado debajo de la pestaña, cuando la banda está en la condición estirada y plana contra la pared de cuerpo.

2. Asa para recipientes, según se ha definido en la reivindicación 1, caracterizada por el hecho de que el mencionado canto periférico incluye un alojamiento curvado que tiene una forma complementaria de la de la pestaña, para ajustarse estrechamente con ésta.

3. Asa para recipientes, según la reivindicación 1, caracterizada por el hecho de que el referido canto perifé-

rico es aguzado.

4. Asa para recipientes, según la reivindicación 1, caracterizada por el hecho de que cada uno de los cantos periféricos incluye muescas espaciadas circunferencialmente.

5 5. Asa para recipientes, según las reivindicaciones 1, 2 o 3, caracterizada por el hecho de que las porciones de brazo incluyen porciones de conexión planas, adyacentes a las porciones diametralmente opuestas de la banda, teniendo cada una de estas porciones de conexión una sección transversal reducida a comparación con la sección transversal de la porción de brazo restante, proporcionando la sección transversal reducida una bisagra que puede torcerse permitiendo al aro girar 90 grados respecto al plano de la banda, para asegurar el emplazamiento vertical del recipiente cuando éste es suspendido.

6. Asa para recipientes, según las reivindicaciones 1, 2 o 3, caracterizada por el hecho de que las porciones de brazo tienen una sección transversal en forma de H.

7. Asa para recipientes.

La presente memoria consta de nueve hojas foliadas.

Barcelona, 21 de mayo de 1980

Wolfgang GEISINGER

p.a. **I. PONTI**
Pi Pi

30.334/1

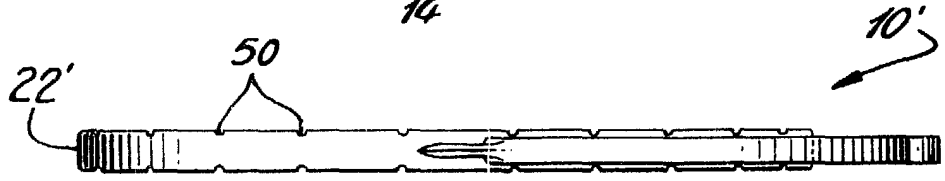
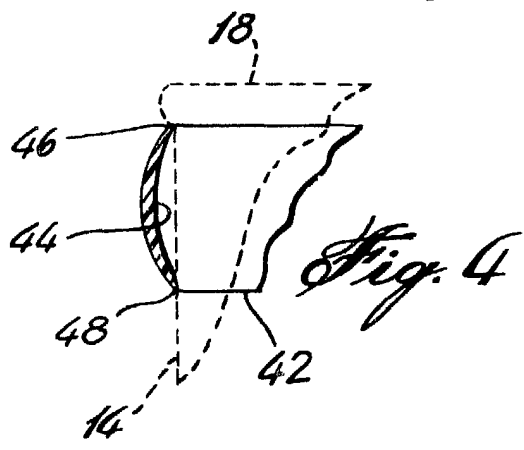
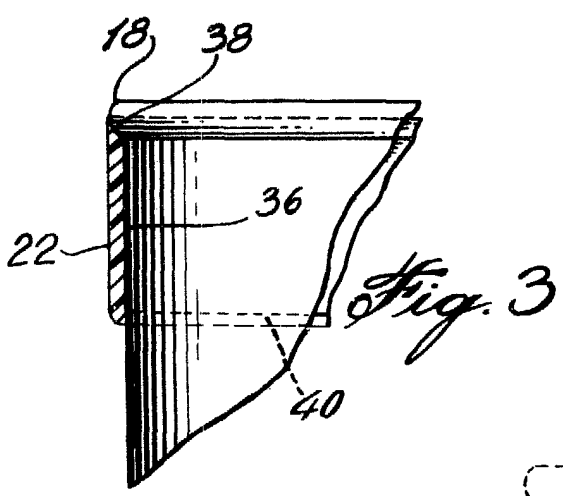
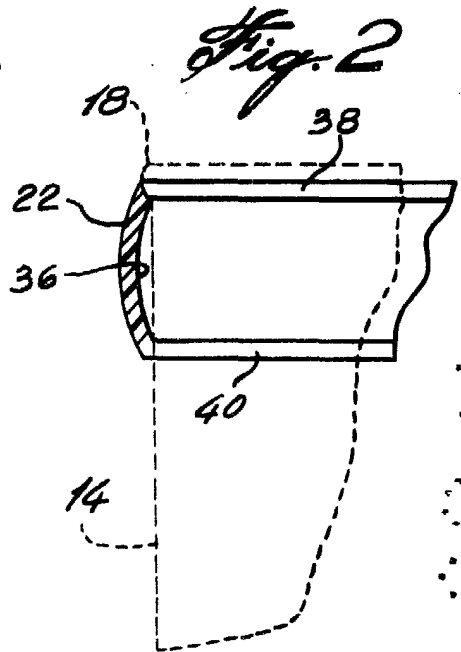
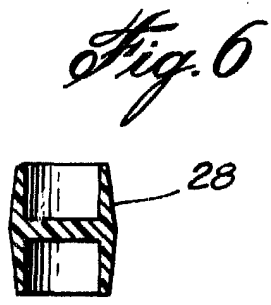
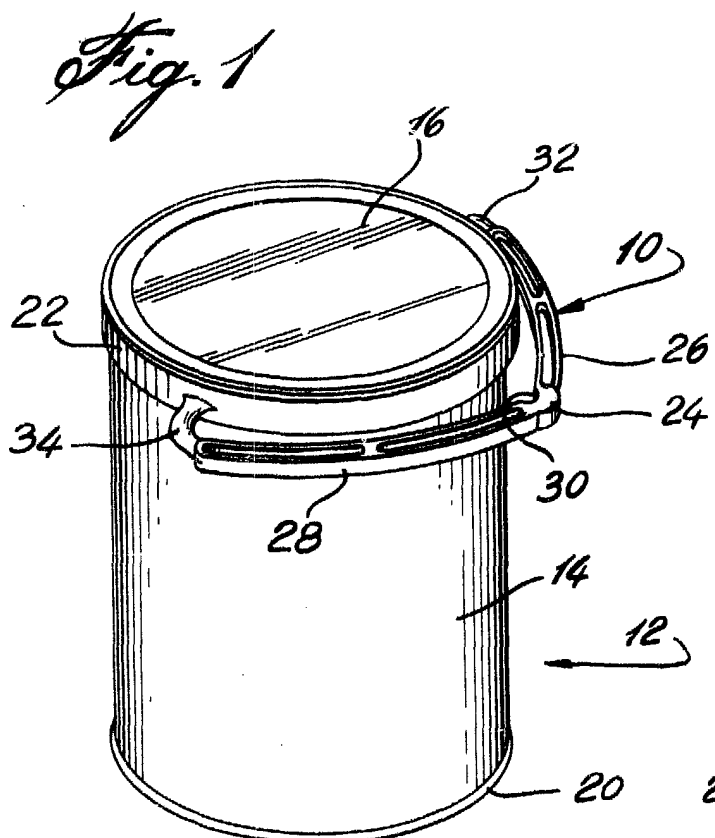

Barcelona, 21 de mayo de 1980
 p.a. I. PONTI
 P.P.