

MINISTERIO DE INDUSTRIA Y ENERGIA

Registro de la Propiedad Industrial



ESPAÑA

⑩ ES ⑪ 250737 ⑩ Y
 ②①
 ②② FECHA DE PRESENTACION
 30 ABRIL 1980

MODELO DE UTILIDAD

16 JUL. 1980

③⑥ PRIORIDADES:
 ③① NUMERO ③② FECHA ③③ PAIS

④⑦ FECHA DE PUBLICIDAD ⑤① CLASIFICACION INTERNACIONAL
 E01C 19/67

⑤④ TITULO DE LA INVENCIÓN
 "CARRETILLA HORMIGONERA Y MEZCLADORA MANUAL Y PARA TRANSPORTES MULTIPLES".

⑦① SOLICITANTE (S)
 D. JUAN SAS CONTIJOCH.

DOMICILIO DEL SOLICITANTE
 BARCELONA, Pº TORRAS Y BAGES, Nº 106.

⑦② INVENTOR (ES)

⑦③ TITULAR (ES)

⑦④ REPRESENTANTE
 D. JUAN B. RENTER RIDAURA
 BARCELONA, CALLE CONSEJO DE CIENTO, Nº 347.

El objeto de la presente solicitud de Modelo de Utilidad lo constituye una carretilla hormigonera y mezcladora manual y para transportes múltiples, que tiene varias aplicaciones, puesto que las dos cubas de que consta la carretilla, al cerrarse, integran la mezcladora u hormigonera, siendo utilizables, al disponerlas superpuestas, para obtener una mayor capacidad de transporte de arena, tierra, gravilla, hojas secas, hierbas cortadas, etc.

El chasis tubular, que constituye la estructura de soporte de las cubas, es muy robusto y práctico, estando acondicionado para transportar estacas de cierre, planchas, postes de cemento, etc.

El dispositivo que facilita la mezcla está constituido por un tabique de quita y pon, que se coloca dentro de la cuba inferior, contra el cual choca la mezcla y obliga al material a sobrepasarlo varias veces para homogeneizar el hormigón o el mortero que se desea obtener, lo que se logra haciendo oscilar manualmente las dos cubas acopladas entre sí para formar la caja mezcladora, sirviéndose de unas asas a modo de empuñaduras.

El cierre de las dos cubas se efectúa con la ayuda de un dispositivo auto-blocante que asegura una buena estanqueidad, por presión, de una junta de neopreno, interpuesta entre los bordes de ambas cubas, la cual es resistente a la abrasividad del mortero o del hormigón.

El tabique especial, colocado en el interior de la cuba inferior, asegura que se reparta debidamente la carga, permitiendo, además, combatir la inercia de la masa y asegurar la rotación manual de la cuba con el mínimo esfuerzo. Dicho tabique rompe el material a mezclar, facilitando la mezcla y asegurando una perfecta homogeneidad del hormigón o del mortero, que son transportados por la propia carretilla hasta el lugar de utilización.

En los dibujos adjuntos, que constituyen parte integrante de la presente memoria descriptiva, se ha representado, a título de ejemplo ilustrativo, pero no limitativo, una realización práctica de la nueva carretilla hormigonera y mezcladora manual y para transportes múltiples, cuyas principales características dejamos expuestas en el preámbulo de esta memoria.

Dichos dibujos muestran:

Fig. 1.- Vista en perspectiva de la carretilla hormigonera, mostrando las dos cubas cerradas, dispuestas para el transporte del material mezclado.

Fig. 2.- Vista en perspectiva de la carretilla hormigonera y mezcladora manual en posición abierta, mostrando el tabique que provoca la mezcla homogénea del material.

Fig. 3.- Vista en perspectiva de la carretilla hormigonera en posición de trabajo, dispuesto para el basculamiento oscilatorio de las cubas que contienen la masa a mezclar.

Fig. 4.- Vista en perspectiva de la carretilla, con las cubas superpuestas, para ampliar las posibilidades de transporte.

Refiriéndonos concretamente a dichos dibujos, pasamos seguidamente a describir, con mayor detalle, las particularidades de constitución de la nueva carretilla hormigonera y sus diversas aplicaciones.

Según se demuestra gráficamente por las perspectivas de las Figuras 1 y 2, el chasis de la carretilla está formado por una estructura tubular que comprende dos brazos -1- para el arrastre de la carretilla, los cuales se prolongan, en forma acodada -2-, para establecer los puntos de sujeción de los cojinetes -3- de basculamiento de las cubas -4- y -5- y constituir las prolongaciones -6- que se apoyan en el eje -7- de las ruedas -8- provistas de neumáticos.

Entre los dos brazos -1- se ha previsto un travesaño -9- de refuerzo y partiendo de la conjunción de dicho travesaño con los brazos, un puente -10- para el apoyo delantero de la carretilla sobre el suelo, el cual queda unido al eje -7- mediante un tubo -11- que complementa dicha estructura de base.

En la parte anterior y posterior de la cuba inferior -4- se han dispuesto sendos puentes de apoyo -12- y -13-, para que descanse dicha cuba cuando por necesidades del trabajo, se separa de la estructura tubular que constituye el chasis de la carretilla, sirviendo, al propio tiempo, como asideros para hacer bascular la hormigonera sobre los cojinetes -3-, tal como se indica en la perspectiva de la Fig. 3.

Igualmente la cuba superior -5- está equipada con otros dos puentes de apoyo -12'- -13'-, que sirven para el mismo objeto que los puentes o asideros -12- y -13- para empuñar las dos cubas acopladas -4- y -5-.

Las dos cubas están unidas, por sus lados menores, mediante unos enganches desmontables -14- -15-, que permiten cerrar ambas cubas entre sí por un dispositivo auto-blocante, que asegura una buena estanqueidad, al comprimir una junta de neopreno interpuesta entre los bordes de las dos cubas.

Dentro de la cuba inferior -4- se ha dispuesto un tabique -16-, sujetado por tirantes -17-, el cual es de quita y pon y sirve para facilitar la mezcla del hormigón o del mortero, contra el cual choca el material al bascular las cubas y le obliga a sobrepasarlo varias veces para homogeneizar la mezcla, lo que se logra haciendo oscilar manualmente las dos cubas acopladas, que forman la caja de la hormigonera, tal como se representa por las flechas de la Fig. 3.

La parte inferior del chasis tubular establece un espacio

hueso, delimitado por el apoyo -10-, el tubo -11- y el apoyo posterior -13-, el cual es adecuado para transportar estacas, planchas o postes, según se representa por la perspectiva de Fig. 4, que muestra las dos cubas superpuestas para ampliar la capacidad de transporte de la carretilla.

95

Por consiguiente que el tamaño de la carretilla podrá variar, así como las clases de material empleado para su construcción, pudiendo sufrir todas aquellas modificaciones que se estimen oportunas, con tal de que no afecten a su esencialidad multi-funcional.

100

El Modelo de Utilidad, por: "CARRETILLA HORMIGONERA Y MEZCLADORA MANUAL Y PARA TRANSPORTES MÚLTIPLES", cuyo privilegio de explotación en España se solicita por un período de 20 años, deberá recaer sobre las particularidades que se concretan en las siguientes,



105

REIVINDICACIONES

110

1ª.- "CARRETILLA HORMIGONERA Y MEZCLADORA MANUAL Y PARA TRANSPORTES MULTIPLES", caracterizada por el hecho de que el chasis de la carretilla está formado por una estructura tubular que comprende dos brazos para su arrastre, los cuales se prolongan, en forma acodada, para establecer los puntos de sujeción de los cojinetes de basculamiento de las dos cubas acopladas que forman la caja de la hormigonera, los cuales constituyen dos prolongaciones paralelas que se apoyan en el eje de las ruedas, reforzándose la estructura mediante un travesaño dispuestos entre los dos brazos de la carretilla y un puente delantero para el apoyo de la carretilla sobre el suelo, el cual queda unido al eje mediante un tubo que complementa la estructura de base.

115

120

2ª.- "CARRETILLA HORMIGONERA Y MEZCLADORA MANUAL Y PARA TRANSPORTES MULTIPLES", según la 1ª reivindicación, caracterizada por el hecho de que en la parte anterior y posterior de ambas cubas se han dispuesto sendos puentes de apoyo, para descansar las cubas cuando, por necesidades del trabajo, se separan de la carretilla, sirviendo dichos puentes como asideros para hacer bascular manualmente la caja de la hormigonera sobre los cojinetes, cuando se desea obtener el hormigón o mortero.

125

130

3ª.- "CARRETILLA HORMIGONERA Y MEZCLADORA MANUAL Y PARA TRANSPORTES MULTIPLES", según la reivindicación 1ª y 2ª, caracterizada por el hecho de que dentro de la cuba inferior se ha dispuesto un tabique de quita y pon, contra el cual choca el material a mezclar, al bascular las cubas, obligándolo a sobrepasar el tabique varias veces, para homogeneizar la mezcla del hormigón o mortero.

135

4ª.- "CARRETILLA HORMIGONERA Y MEZCLADORA MANUAL Y PARA TRANSPORTES MULTIPLES", según las reivindicaciones anteriores, caracterizada por el hecho de que ambas cubas están unidas, por sus lados menores, mediante unos enganches desmontables, que permiten cerrar

las cubas entre sí por un dispositivo auto-bloqueante, que asegura una buena estanqueidad, al comprimir una junta interpuesta entre las dos cubas.

140 5ª.- "CARRETILLA HORMIGONERA Y MEZCLADORA MANUAL Y PARA TRANSPORTES MÚLTIPLES", según la reivindicación 1ª, caracterizada por el hecho de que en la parte inferior del chasis queda establecido un espacio hueco, delimitado por el puente delantero de apoyo de la carretilla, el cual es adecuado para el transporte de estacas, planchas o postes, que amplía la capacidad de transporte, que se
145 aumenta, al disponer las dos cubas en forma superpuesta.

6ª.- "CARRETILLA HORMIGONERA Y MEZCLADORA MANUAL Y PARA TRANSPORTES MÚLTIPLES".- Tal como se ha descrito y demostrado en los dibujos adjuntos.

Consta de siete hojas foliadas y mecanografiadas por una sola cara.

Barcelona a 30 ABR. 1980

P.A. de D. Juan Sas Cortijoeh

JUAN B. RENTER RIBAURA
P. P.

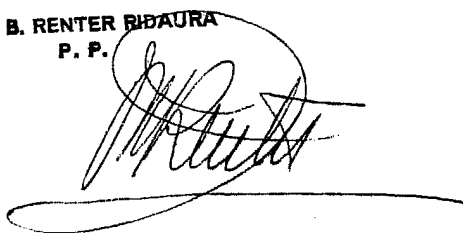

Fig. 1

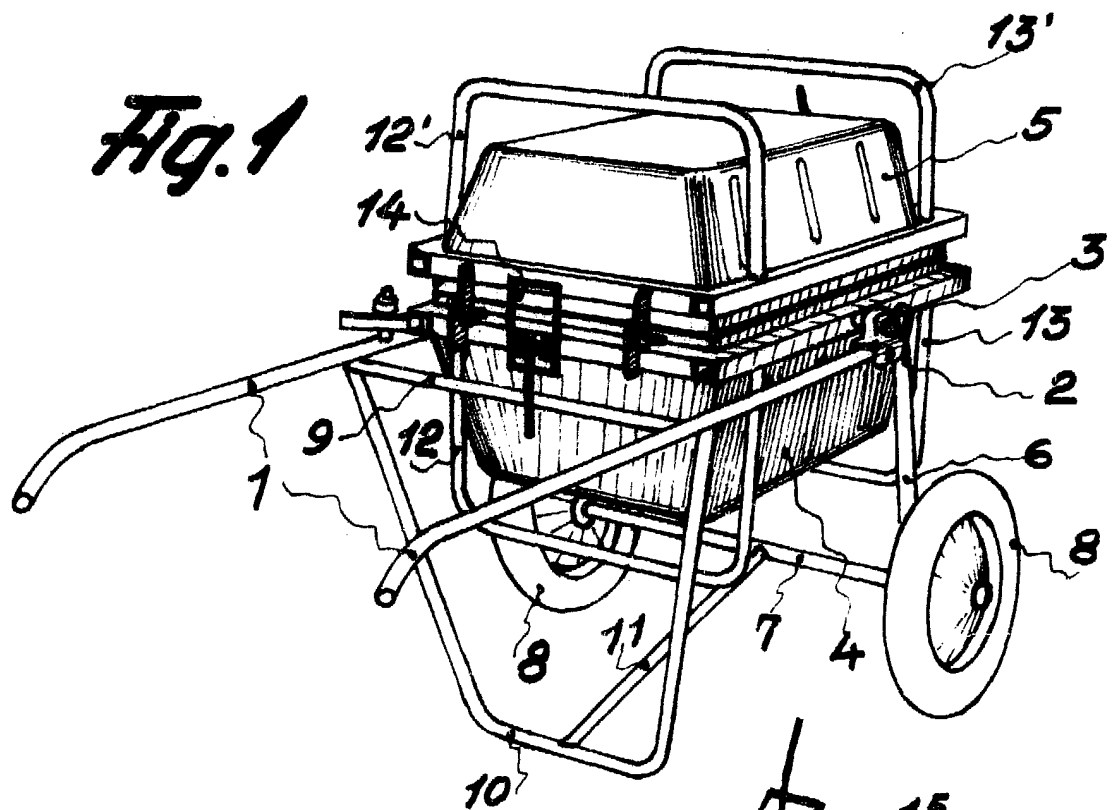
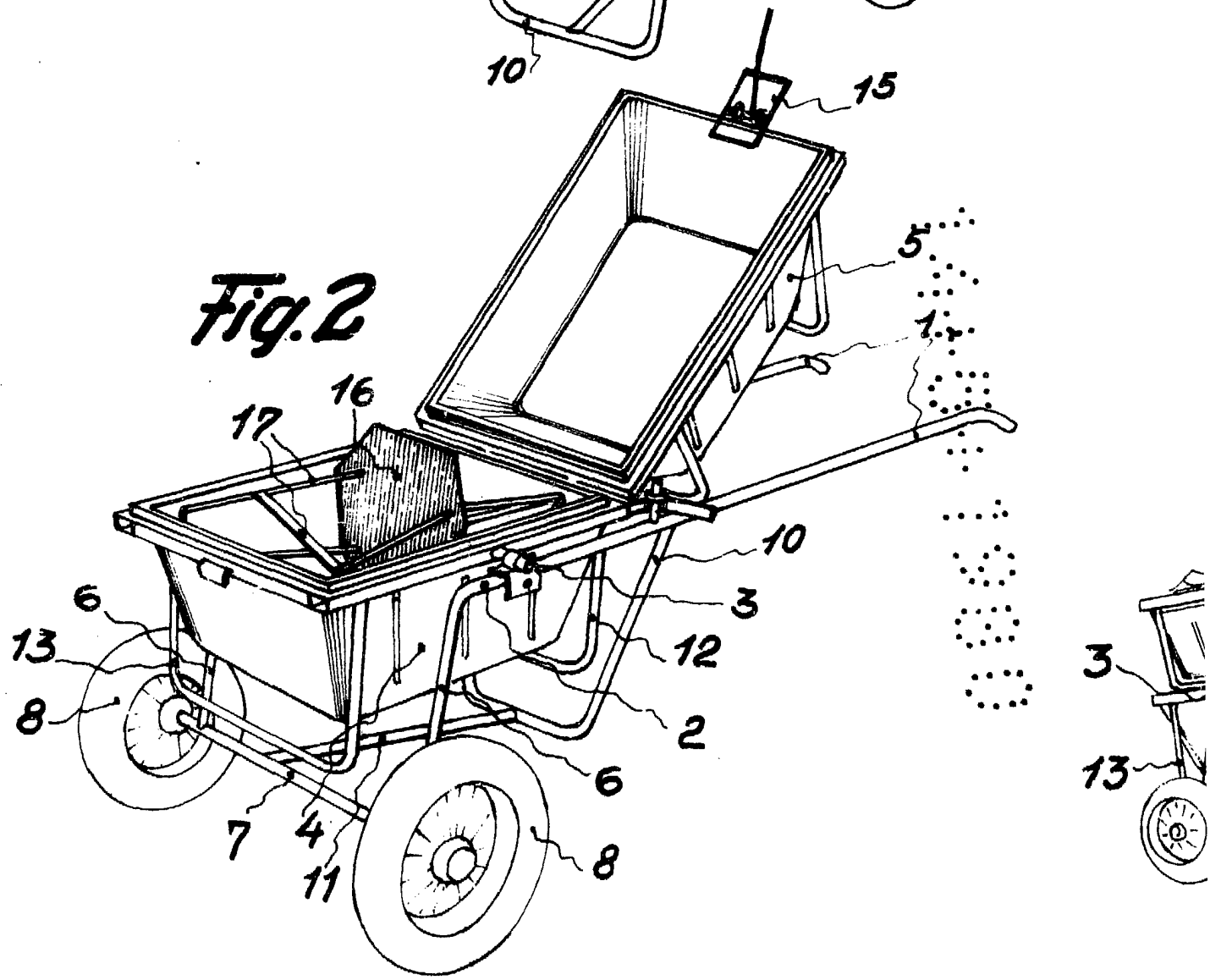

Fig. 2



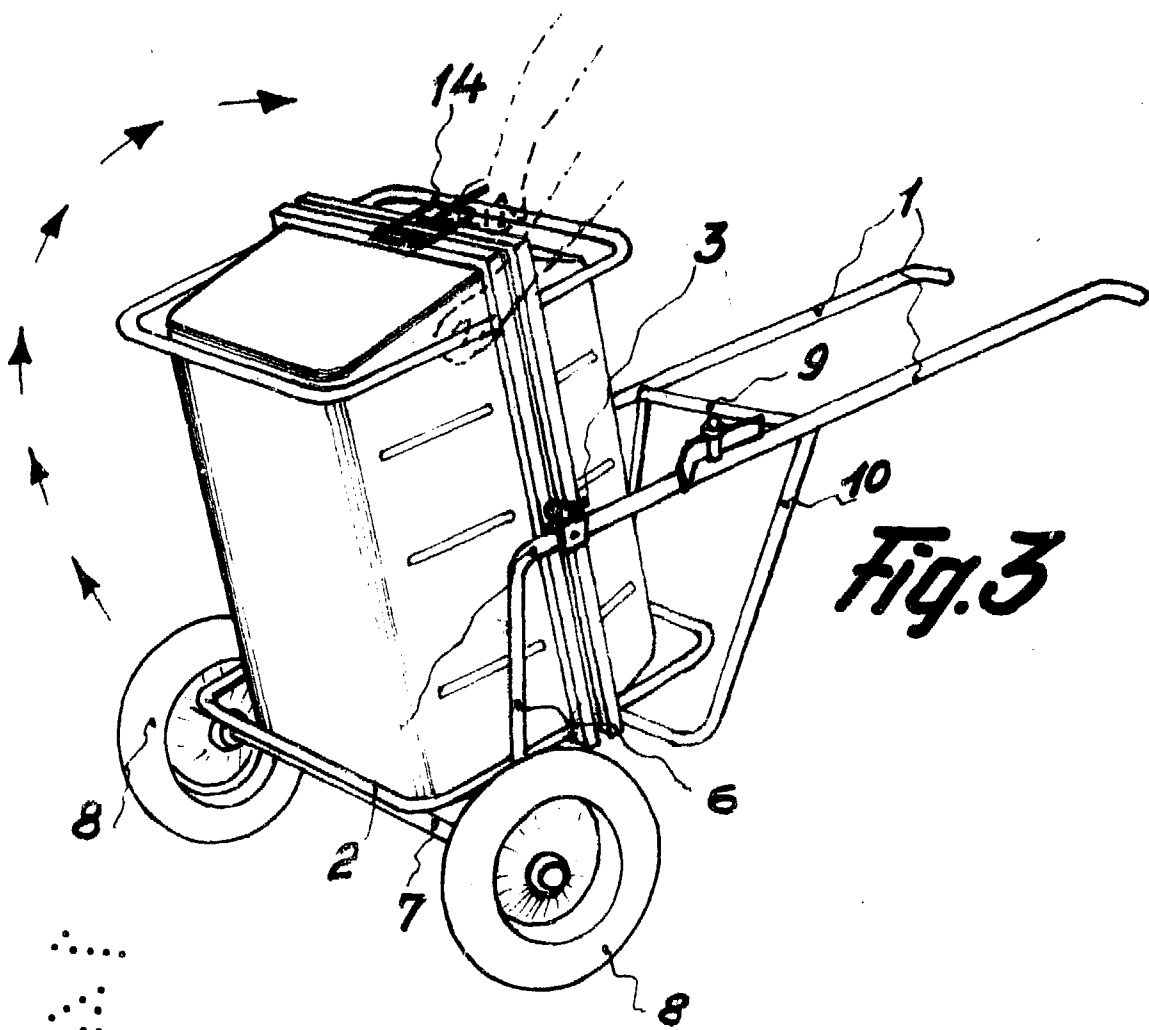
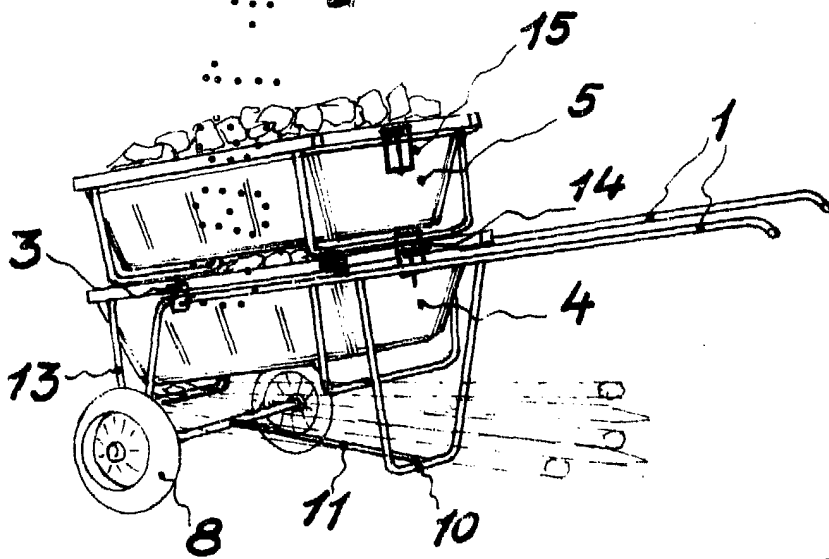

Fig. 3

Fig. 4



Barcelona 30 abril 1980

P.A.

Juan B. Ferrer Pizarra