



ESPAÑA

19 ES 11 250662 15 Y  
 21  
 22 FECHA DE PRESENTACION  
 12 MAYO 1980

MODELO DE UTILIDAD

16 JUL. 1980

30 PRIORIDADES:  
 31 NUMERO 32 FECHA 33 PAIS

47 FECHA DE PUBLICIDAD 51 CLASIFICACION INTERNACIONAL  
 B 62 B 7/06.....

54 TITULO DE LA INVENCION  
 "MECANISMO PARA COCHES PLEGABLES PARA NIÑOS"

71 SOLICITANTE (S)  
 JANE, S.A.

DOMICILIO DEL SOLICITANTE  
 BARCELONA, Cartagena, 203

72 INVENTOR (ES)

73 TITULAR (ES)

74 REPRESENTANTE  
 D. MANUEL DE RAFAEL GARCIA

## MEMORIA DESCRIPTIVA

El presente modelo de utilidad se refiere a un mecanismo para coches plegables para niños.

5 Este mecanismo se ha combinado de tal manera que, al propio tiempo que se logran unos efectos tales como echar hacia atrás el respaldo, se consiga simultáneamente otro conjugado como es el que la tablilla de los pies salga hacia adelante, pudiéndose así lograr automáticamente un funcionamiento que  
10 conduce a colocar el objeto que se describe en disposición de silla, o bien en la de un coche camita, con lo que puede decirse que con este modelo una silla plegable se convierte en un  
objeto de aplicación universal.

15 Así pues este mecanismo determina ventajosamente la transmisión automática del movimiento del respaldo al de placa de pie:

Para facilitar la explicación, se acompaña a la presente memoria una lámina de  
20 dibujos en la cual se ha representado un caso de ejecución, que se cita solamente a título de ejemplo.

En el dibujo, la figura indica en alzado la vista lateral del juego de palancas para el  
25 movimiento simultáneo de respaldo y placa de pies.

Consiste el modelo en montar en el bastidor B un juego articulado de palancas,

formando por las pletinas -1-, -2-, y -3-; de las cuales la primera es giratoria en a, la segunda en b, y la tercera en c.

5 El punto b es, pues, desplazable según un arco, durante el movimiento mandado por la palanca -1-; para poder efectuar este movimiento lleva la pletina -2- un ojal en su extremo, cuyo curso es adecuado para permitir la retirada completa de la pletina -3- desde la posición  
10 saliente a la indicada de trazos.

La pletina -3- lleva en su extremo art~~ic~~ul~~ad~~o el tablero o placa de pies, la cual queda recogida en su recorrido y apoyada en tope cuando se despliega.

15 El juego de las tres palancas es gemelo en cada lateral y permite disponer en un plano horizontal al respaldo, asiento y placa de apoyo de la pierna, o bien dar inclinaciones intermedias hasta llegar a la forma quebrada de una silla normal.

20 El modelo, dentro de su esencialidad, puede ser realizado en otras variaciones, a las cuales alcanzará igualmente la protección que se recaba. Podrá, pues, ser construido en cualquier forma y tamaño, empleando para su  
25 fabricación los materiales más adecuados, por entrar todo dentro del espíritu de las reivindicaciones.

## REIVINDICACIONES

Hecha la descripción del presente modelo de utilidad, se reivindica:

5 1.- Mecanismo para coches plegables para niños, caracterizado esencialmente porque comprende un juego de pares de palancas articuladas, respectivamente, en cada lateral de un bastidor, constituidas por los soportes del respaldo, por la placa de apoyo  
10 de piernas y pies, y una intermedia de mando entre ambas.

2.- Mecanismo, según la reivindicación anterior, caracterizado porque la palanca de respaldo tiene su eje de giro en el larguero  
15 del bastidor y presenta en su extremo un botón que encaja en un ojal de la palanca intermedia.

3.- Mecanismo, según la reivindicación 1, caracterizado porque la palanca de la pieza  
20 de apoyo de piernas y placa de pie tiene su eje de giro en el extremo anterior del bastidor, y en esta palanca, en un punto intermedio de la misma, figura el eje de giro de la palanca intermedia.

25 4.- MECANISMO PARA COCHES PLEGABLES PARA NIÑOS.

Según se describe y reivindica en la

presente memoria descriptiva, que consta de cinco hojas escritas a máquina por una sola cara, acompañada de una lámina de dibujos.

JANE, S.A.

P.A.

Madrid, a

12 MAYO 1980

MANUEL DE SARAE

*[Handwritten signature]*

.....  
S  
.....  
O  
.....  
V  
O  
O

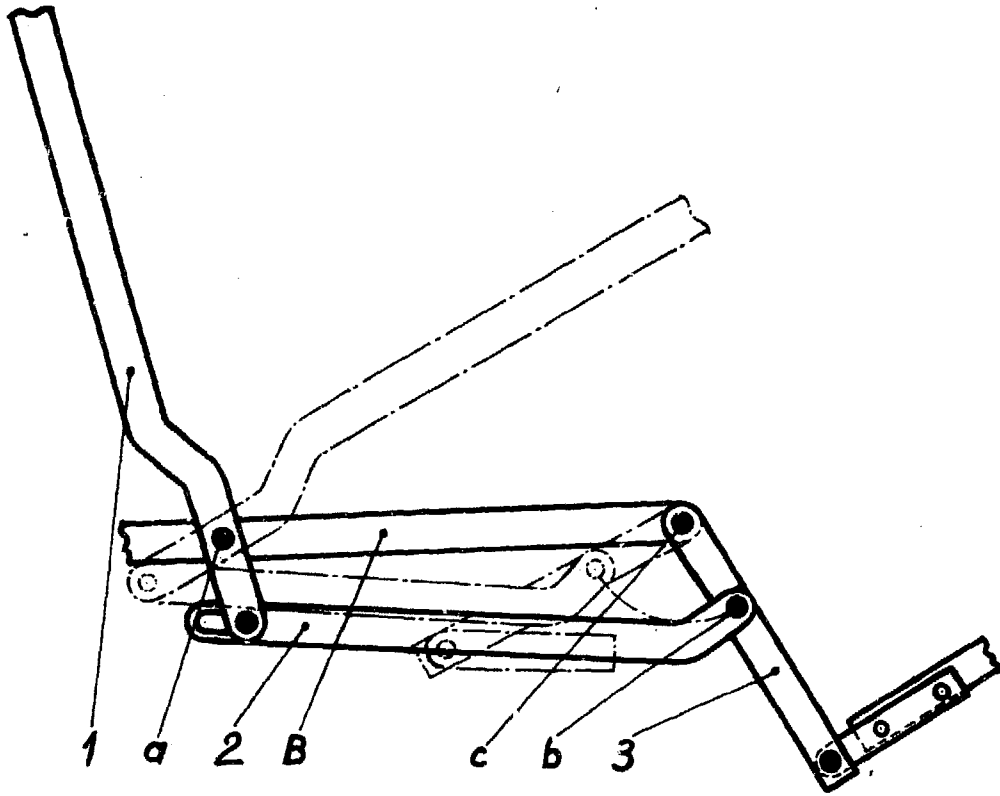

Madrid, 12 MAYO 1980

MANUEL DE RAFAEL

Escala variable.