



ESPAÑA

ES

11

21

22

250560

Y

FECHA DE PRESENTACION

7 MAR 1980

16 JUL 1980

MODELO DE UTILIDAD

30 PRIORIDADES:

31 NUMERO

32 FECHA

33 PAIS

47 FECHA DE PUBLICIDAD

51 CLASIFICACION INTERNACIONAL

F 24 C 3/04

54 TITULO DE LA INVENCIÓN

Panel catalítico para estufas de gas.

71 SOLICITANTE (S)

METALICAS DE PAMPLONA, S.A., MEPAMSA.

DOMICILIO DEL SOLICITANTE

Ctra. Zaragoza km 5 - NOAIN- (Navarra).

72 INVENTOR (ES)

73 TITULAR (ES)

74 REPRESENTANTE

D. Jose Miguel Gómez-Acebo y Pombo.

El presente Modelo de Utilidad se refiere a un panel catalítico para estufas de gas, del tipo que comprenden una bandeja en la que van montados una capa interna de material difusor y un tamíz externo catalítico, ambos comprendidos entre una rejilla o malla interna y otra externa.

5.

En las estufas del tipo incitado, el gas es suministrado mediante conducciones que discurren y desembocan entre la malla o rejilla interna del panel catalítico y el fondo de la bandeja. El gas pasa a través de la capa interna de material difusor, que puede consistir por ejemplo en una capa de lana de roca, que reparte uniformemente la cantidad de gas que circula hacia el exterior, pasando por último a través del tamíz catalítico, que puede estar constituido por una capa de silicio.

10.

15.

La capa interna de material difusor y el tamíz externo catalítico quedan retenidos por las mallas interna y externa.

La bandeja en la que va montado el panel catalítico dispone de una pestaña periférica que circunda a dicho panel y sirve para la fijación de un perfil periférico, utilizado como elemento de retención de la malla o rejilla externa. De este modo, el panel catalítico queda aprisionado entre las mallas o rejillas interna y externa.

20.

La constitución descrita exige la disposición de un perfil auxiliar e independiente de la bandeja para conseguir la retención de la malla externa y con ello la de todos sus elementos internos.

25.

La necesidad de disponer de un perfil auxiliar para la retención del panel catalítico en la bandeja supone el tener que disponer de una pieza adicional además de el trabajo necesario para el montaje de dicha pieza.

30.

Todo ésto encarece y dificulta el montaje del panel.

Por otro lado, debido a que el perfil auxiliar va fijado a la pared de la bandeja mediante simples clips o elementos de presión, no siempre se consigue el ajuste y duración deseados.

5.

El objeto de la presente invención es evitar los inconvenientes antes apuntados, simplificando la constitución del panel, en lo que respecta a los elementos de fijación de las capas de material difusor y tamiz externo a la bandeja.

10.

De acuerdo con la invención, las paredes laterales de la bandeja terminan en sendas pestañas extremas que en la operación de montaje son plegadas sobre si mismas quedando en posición coplanaria y formando un canal. Este canal está configurado de modo que sus paredes sean aproximadamente paralelas al fondo de la bandeja, estando el canal de todas las paredes abierto hacia el interior de dicha bandeja. De este modo, los canales de paredes opuestas quedan enfrentados entre sí.

15.

El canal así configurado sobresale exteriormente del contorno de la bandeja, y está destinado a recibir los bordes del tamiz catalítico y de la rejilla externa, sirviendo como elemento de montaje y retención de todos los elementos internos.

20.

La profundidad del canal es tal que permitirá la introducción de los bordes del tamiz catalítico y de la rejilla en una magnitud tal que asegure la retención de la misma.

25.

Con la constitución descrita no es necesario disponer de pieza auxiliar alguna, ya que el canal citado está obtenido como prolongación y conformación de la propia pestaña de la bandeja.

30.

El canal citado queda practicado a lo largo de todas

las paredes de la bandeja para servir como elemento de retención del tamiz catalítico de la rejilla externa.

5. Como aclaración de lo anteriormente expuesto, a continuación se hace una descripción detallada, con referencia al dibujo adjunto, en el que se muestra en sección una posible forma de ejecución dada a título de ejemplo no limitativo.

10. Como puede verse en el dibujo, el panel catalítico comprende una capa interna difusora 1, constituida por ejemplo a base de napa de lana de roca, y un tamiz externo catalítico, referenciado con el número 2, que puede estar constituido por napa de silíceo. Estas dos capas van retenidas entre una malla o rejilla interna 3 y otra externa 4.

15. El anterior conjunto va montado en una bandeja 5, cuyo fondo está atravesado por la tubería de suministro 6 de gas, la cual discurre y desemboca según los tramos 7 entre la malla o rejilla interna 3 y el fondo de la bandeja 5.

20. La bandeja 5 va circundada por una pared 8 que queda rematada en su borde, de acuerdo con la invención, en un canal 9 de reducida anchura, abierto hacia el interior y cuyas paredes son aproximadamente paralelas al fondo de la bandeja 5. El canal 9 sobresale exteriormente del contorno o pared 8 de la bandeja.

25. El canal 9 está dimensionado para recibir el borde del tamiz catalítico y de la malla o rejilla externa 4, sirviendo así como elemento de fijación de la misma, con lo cual queda retenidos todos los elementos internos.

30. Como ya se ha indicado, el canal 9 queda practicado a lo largo de todo el borde de las paredes de la bandeja 5 consiguiendo una fijación efectiva de la rejilla 4, sin necesidad de tener que disponer de un elemento auxiliar como era neces-

rio hasta ahora.

El proceso de montaje se simplifica además con el sistema de la invención, al mismo tiempo que se consigue un montaje más seguro y duradero.

- 5. Descrita suficientemente la naturaleza del invento, así como la manera de realizarlo en la práctica, debe hacerse constar que las disposiciones anteriormente indicadas son susceptibles de modificaciones de detalle en cuanto no alteren su principio fundamental.

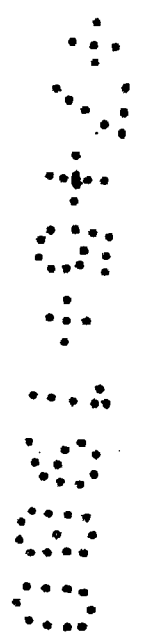

REIVINDICACIONES

5. 1.- Panel catalítico para estufas de gas, que compren-
de una bandeja, circundada por una pared aproximadamente per-
pendicular al fondo de la misma, en cuya bandeja van montados
una capa interna de material difusor y un tamiz externo catalí-
tico, ambos comprendidos entre una rejilla o malla interna y
otra externa, discurriendo las conducciones de suministro en-
tre la rejilla interna y el fondo de la bandeja, caracterizado
10. porque las paredes de la bandeja están rematadas a partir de
su borde en sendos canales coplanarios, cuyas paredes son apro-
ximadamente paralelas al fondo de dicha bandeja, y va abierto
hacia el interior, cuyo canal sobresale exteriormente del con-
torno de la bandeja y es de reducida anchura, suficiente para
15. recibir los bordes del tamiz catalítico y de la rejilla exter-
na, sirviendo como elemento de montaje y retención de dicha re-
jilla ó elementos internos.

20. 2.- Panel según la reivindicación 1, caracterizado por
que el canal citado es continuo a lo largo de los bordes de
las paredes de la bandeja.

3.- Panel según la reivindicación 1, caracterizado por
que el canal es discontinuo y esté formado por porciones o pes-
tañas como prolongación de las paredes de la bandeja.

25. 4.- Panel catalítico para estufas de gas, tal y como
queda sustancialmente descrito en la presente Memoria y en el
dibujo adjunto.

Esta Memoria consta de seis hojas escritas a máquina por una sola cara.

Madrid,

~~7 MAR 1930~~
METALICAS DE FAMPONA S.A. DE BARRANSA.
J. M. GOMEZ ACEBO Y PUNZA
o. p. Firmador J. Suarez Diaz

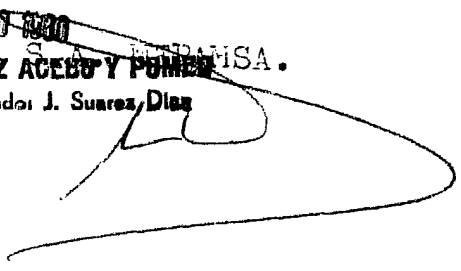

2
3
4
5
6
7

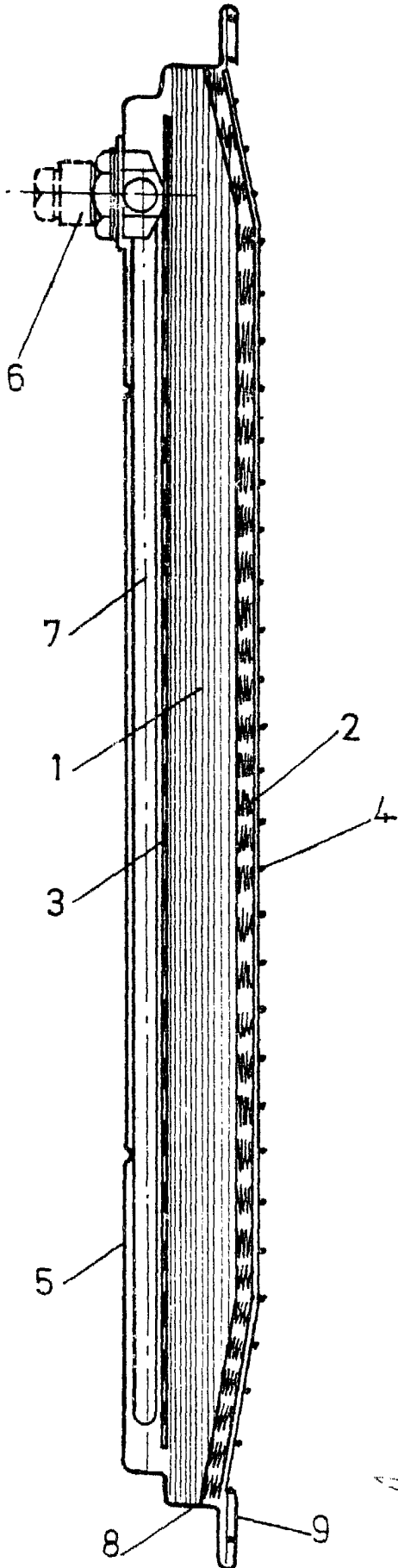

ESCALA VARIABLE.

7 MAR 1930
J. M. GOMEZ AÑES Y CIA
C/ de Francisco de S. Juan, 51