



ESPAÑA

ES 11 19 Y
NUMERO 25051
FECHA DE PRESENTACION
22 MAYO 1979

MODELO DE UTILIDAD

16 FEB. 1981

30 PRIORIDADES: 78 15771 31 NUMERO 32 FECHA 26 Mayo 1.978 33 PAIS Francia

47 FECHA DE PUBLICIDAD 51 CLASIFICACION INTERNACIONAL
H 01 R 4/24

64 TITULO DE LA INVENCIÓN
"CONECTADOR PARA CABLES ELECTRICOS FORRADOS"

71 SOLICITANTE (S)
Sociedad Anónima denominada: SOCIETE INDUSTRIELLE DE
MATERIEL ELECTRIQUE "SIMEL"

DOMICILIO DEL SOLICITANTE
Route de Saulon - 21220 GEVREY-CHAMBERTIN (FRANCIA)

72 INVENTOR (ES)
Gilles PORCHERAY

73 TITULAR (ES)
Sociedad Anonima denominada: SOCIETE INDUSTRIELLE DE
MATERIEL ELECTRIQUE "SIMEL".-

74 REPRESENTANTE
LUIS MARIA DE ZUNZUNEGUI Y MORENO

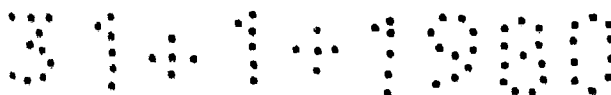

MEMORIA DESCRIPTIVA

La invención hace referencia a los conectadores de perforador empleados para enlazar cables eléctricos forrados sin tener que desnudar dichos cables.

Los citados perforadores son de dos tipos:

- perforadores dentados que son costosos, difícilmente reutilizables y que, si los dientes son duros, dañan o cortan las hebras del cable.
- perforadores de láminas en hojas que cortan el aislante que se rasga seguidamente con facilidad y proporcionan una deficiente estanqueidad de la zona de contacto; dichos perforadores son asimismo difícilmente reutilizables y si las aristas son vivas, lo cual resulta difícil de obtener, dichas aristas cortan las hebras del cable.

Para poner remedio a tales inconvenientes, la invención tiene por objeto un conectador de perforador para cables eléctricos forrados compuestos por un estribo dotado de uno o varios perforadores, sobre el cual el cable es apretado mediante un dispositivo de apretado montado en el estribo y caracterizado por cuanto el perforador es una moleta con dientes de perforación montada sobre un eje enlazado con el estribo.

Otras características saldrán a la luz de la descripción que sigue así como del diseño anejo. Por supuesto tanto la descripción como el diseño, son dados tan solo a título indicativo y en modo alguno limitativo.

Sobre el diseño anejo, la figura única es una vista en sección del conectador según la invención.



Conforme aparece representado en el diseño, el conector según la invención está formado por un estribo 1 en forma de C en una rama del cual va atornillado un bridón 2 que sirve de dispositivo de ajustado de los cables sobre el perforador. Dicho perforador está constituido por una moleta 3 montada sobre un eje 4 que pasa a través de una hendidura 5 del fondo del estribo en C. Dicho eje es móvil en traslación en dicha hendidura en la que es retenido gracias a una cabeza 4, formada en su extremidad. La moleta que es cilíndrica y puede girar sobre su eje posee dientes circulares periféricos, siendo los dientes centrales más cortos que los dientes laterales con el fin de centrar bien el perforador en relación con el cable y permitir a todos los dientes entrar en contacto con el conductor, cuando menos el más grueso de los dos cables C_1 y C_2 .

Cuando el conector ha de ser desmontado, basta con aflojar el tornillo 2 que libera los cables C_1 y C_2 .

Para reutilizar ese conector, basta en el caso de que la moleta haya resultado estropeada al contacto con los cables el girarla ligeramente para presentar frente a los nuevos cables aristas frescas.

Se puede pues repetir varias veces dicha operación, dependiendo el número de reutilizaciones de la dimensión, la forma y la materia de la moleta.

Dicho conector puede adaptarse fácilmente y automáticamente a distintos diámetros de cables, gracias al deslizamiento del eje 4 de la moleta 3 en la hendidura 5.

Por otra parte, las moletas son sencillas de obtener en grandes series, y son por lo tanto poco costosas. Además garantizan una excelente estanqueidad de los cables aislados a pesar de la perforación del aislante.

5 Si los cables son de cobre o de acero galvanizado o no, las moletas pueden ser por ejemplo, en aleación de cobre.

Si los cables son de aluminio o de una de sus aleaciones, las moletas son por ejemplo en aleación de aluminio.

10 La invención no se limita a las formas de realización presentadas y descritas con detalle, ya que pueden aportarse a la misma diversas modificaciones sin salirse de su marco.

15 Dichas moletas pueden ir dispuestas paralelamente o perpendicularmente a los cables, o formar un ángulo adecuado para el empleo. Puede haber al contacto con las moletas, uno o varios cables aislados o desnudos.

Las moletas pueden ser cilíndricas o cónicas, fijas o móviles, ya sea en rotación, ya sea en traslación o en combinación de ambas.

20 Pueden ir dispuestas entre los cables por enlazar, o a un lado y otro, o se portador por un órgano de apretado.

25 Dicho órgano de apretado que aplicará el esfuerzo necesario para establecer el contacto eléctrico, puede ser, además de uno o varios tornillos, juiciosamente dispuestos, un cuerpo cerrado o abierto, que se deforma plásticamente mediante un útil adaptado para ello.

31.1.1980

Las moletas pueden llevar uno o varios dientes circulares de alturas iguales o desiguales. El número de dientes es generalmente de tres o cuatro, con el fin de establecer un buen contacto.

5 Descrita suficientemente la naturaleza de la presente in ven ci ón, se hace constar expresamente que cualquier modificación de detalle que pudiera introducirse, se considerará incluida - dentro de la misma, en tanto no altere sustancialmente sus carac ter íst ic as fundamentales.

10 Por último, se declaran de novedad y propia invención las siguientes :

R E I V I N D I C A C I O N E S

15 1. "CONECTADOR PARA CABLES ELECTRICOS FORRADOS", compues to por un estribo dotado de uno o varios perforadores, sobre el que el cable es apretado mediante un dispositivo de apretado montado en el estribo, caracterizado por cuanto el perforador es una moleta con dientes de perforación.

20 2. "CONECTADOR PARA CABLES ELECTRICOS FORRADOS", según la reivindicación 1, caracterizado por cuanto la moleta va monta da libre sobre un eje enlazado al estribo.

3. "CONECTADOR PARA CABLES ELECTRICOS FORRADOS", según las reivindicaciones 1 ó 2, caracterizado por que el eje de la moleta va montado libre en una apertura del estribo.

25 4. "CONECTADOR PARA CABLES ELECTRICOS FORRADOS", según una de las reivindicaciones precedentes, caracterizado por cuanto el estribo tiene una forma de C, el eje de la moleta para a tra-

311900

ves de una hendidura alargada del fondo de la C. yendo la extre-
midad del eje provista de una cabeza que retiene al eje en la
hendidura, con un tornillo en uno de los brazos o ramas de la C
que permite apretar ambos cables entre las que va dispuesta la
moleta.

5. "CONECTADOR PARA CABLES ELECTRICOS FORRADOS", según
la reivindicación 4, caracterizado por cuanto la moleta es cilíndrica y posee dientes circulares periféricos, siendo los dientes del centro más cortos que los dientes laterales.

6. "CONECTADOR PARA CABLES ELECTRICOS FORRADOS".

Todo ello, tal y como queda expuesto en la presente memoria descriptiva, que consta de seis hojas foliadas y mecanografiadas por una sola de sus caras y a dos espacios y hoja de planos adjunta.

Madrid, 22 MAYO 1979

LUIS M.^a DE ZUNZUNEGUI
POR PODER

3 1 1 1 9 0 0

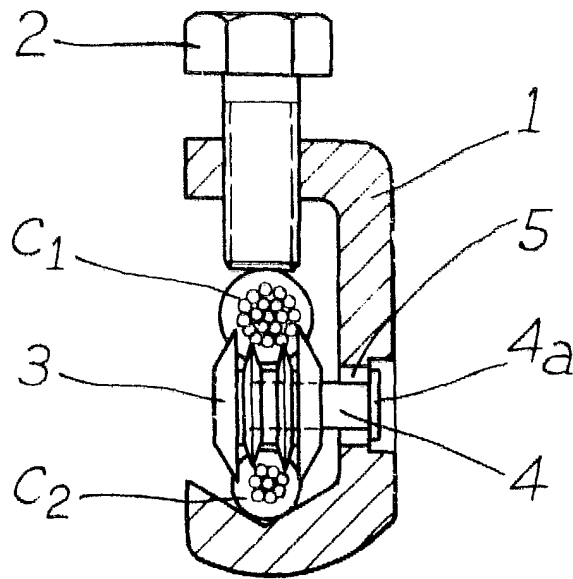

ESCALA VARIABLE

Madrid 22 Mayo 1.979
LUIS M.^a DE ZUNZUNEGUI
POR PODER